

---

**САМОРЕГУЛИРУЕМАЯ ОРГАНИЗАЦИЯ  
НЕКОММЕРЧЕСКОЕ ПАРТНЕРСТВО  
«ОБЪЕДИНЕНИЕ ОРГАНИЗАЦИЙ ВЫПОЛНЯЮЩИХ АРХИТЕКТУРНО-  
СТРОИТЕЛЬНОЕ ПРОЕКТИРОВАНИЕ ОБЪЕКТОВ АТОМНОЙ ОТРАСЛИ  
«СОЮЗАТОМПРОЕКТ»**

---

**Утвержден**  
решением общего собрания  
членов СРО НП «СОЮЗАТОМПРОЕКТ»  
протокол № 8  
от 14 февраля 2013 года

**СТАНДАРТ ОРГАНИЗАЦИИ**

**Детали и элементы трубопроводов групп В и С атомных станций  
из сталей перлитного класса на давление до 2,2 МПа (22 кгс/см<sup>2</sup>)**

**ПЕРЕХОДЫ ТОЧЁНЫЕ**

**Конструкция и размеры**

**СТО СРО-П 60542948 00014–2013**

**Издание официальное**

**Москва  
2013**

## Предисловие

Цели и принципы стандартизации в Российской Федерации установлены Федеральным законом от 27 декабря 2002 г. N 184-ФЗ «О техническом регулировании», а правила применения стандартов организаций – ГОСТ Р 1.4-2004 «Стандартизация в Российской Федерации. Стандарты организаций. Общие положения»

### Сведения о стандарте

1 РАЗРАБОТАН ЗАО «ИНСТИТУТ «СЕВЗАПЭНЕРГОМОНТАЖПРОЕКТ»

2 СОГЛАСОВАН с ОАО «Концерн Росэнергоатом», ОАО «Атомэнергопроект», ОАО «СПбАЭП», ОАО «НИАЭП», ЗАО «Энергомаш (Белгород) - БЗЭМ», ЗАО «Атомтрубопроводмонтаж»

3 ВНЕСЁН Советом СРО НП «СОЮЗАТОМПРОЕКТ»

4 УТВЕРЖДЕН И ВВЕДЕН В ДЕЙСТВИЕ Протоколом общего собрания СРО НП «Союзатомпроект» № 8 от 14 февраля 2013 г.

5 ВВЕДЕН ВПЕРВЫЕ

*Информация об изменениях к настоящему стандарту публикуется в ежегодно издаваемом перечне действующей нормативно-технической документации ЗАО «Институт «Севзапэнерго-монтажпроект»*

Настоящий стандарт не может быть полностью или частично воспроизведен, тиражирован и распространен в качестве официального издания без разрешения СРО НП «СОЮЗАТОМПРОЕКТ»

Распространение и техническое сопровождение стандарта осуществляет

ЗАО «ИНСТИТУТ «СЕВЗАПЭНЕРГОМОНТАЖПРОЕКТ»

Содержание

1 Область применения .....	1
2 Термины, определения и обозначения .....	1
3 Конструкция и размеры.....	1
4 Технические требования.....	4
5 Технические условия.....	4
Библиография .....	5

## Введение

Настоящий стандарт создан с целью применения в составе комплекса (сборника) стандартов «Детали и элементы трубопроводов групп В и С атомных станций из сталей перлитного класса на давление до 2,2 МПа (22 кгс/см<sup>2</sup>)» при проектировании, изготовлении, монтаже и ремонте трубопроводов низкого давления атомных станций из сталей перлитного класса во исполнение Федерального закона от 27.12.2002 г. «О техническом регулировании».

Продукция по настоящему стандарту аналогична выпускаемой по ОСТ 34-42-664-84 «Детали и сборочные единицы трубопроводов из бесшовных и электросварных труб из углеродистой стали на  $P_{раб} < 2,2$  МПа (22 кгс/см<sup>2</sup>),  $t \leq 350$  °С для атомных станций (АС). Переходы точёные. Конструкция и размеры» в части трубопроводов групп В и С.

Стандарт может применяться другими организациями в порядке и на условиях оговоренных ГОСТ Р 1.4-2004 (пункты 4.17 и 4.18).

---

**СТАНДАРТ ОРГАНИЗАЦИИ**

---

**Детали и элементы трубопроводов групп В и С  
атомных станций из сталей перлитного класса  
на давление до 2,2 МПа (22 кгс/см<sup>2</sup>)**

**ПЕРЕХОДЫ ТОЧЁНЫЕ****Конструкция и размеры**

---

**1 Область применения**

Настоящий стандарт распространяется на точёные переходы из сталей перлитного класса для трубопроводов атомных станций, транспортирующих рабочие среды с расчетной температурой не более 350 °С при рабочем давлении менее 2,2 МПа (22 кгс/см<sup>2</sup>), и отнесённых правилами устройства и безопасной эксплуатации оборудования и трубопроводов атомных энергетических установок – ПН АЭ Г-7-008 [1], утвержденными Госатомнадзором России, к группам В и С.

**2 Термины, определения и обозначения**

2.1 В настоящем стандарте применены термины, определения и обозначения по СТО СРО-П 60542948 00008 [2].

**3 Конструкция и размеры**

3.1 Конструкция и размеры переходов должны соответствовать рисунку 1 и таблице 1.



Рисунок 1

\* Размер для справок.

Таблица 1

Размеры в миллиметрах

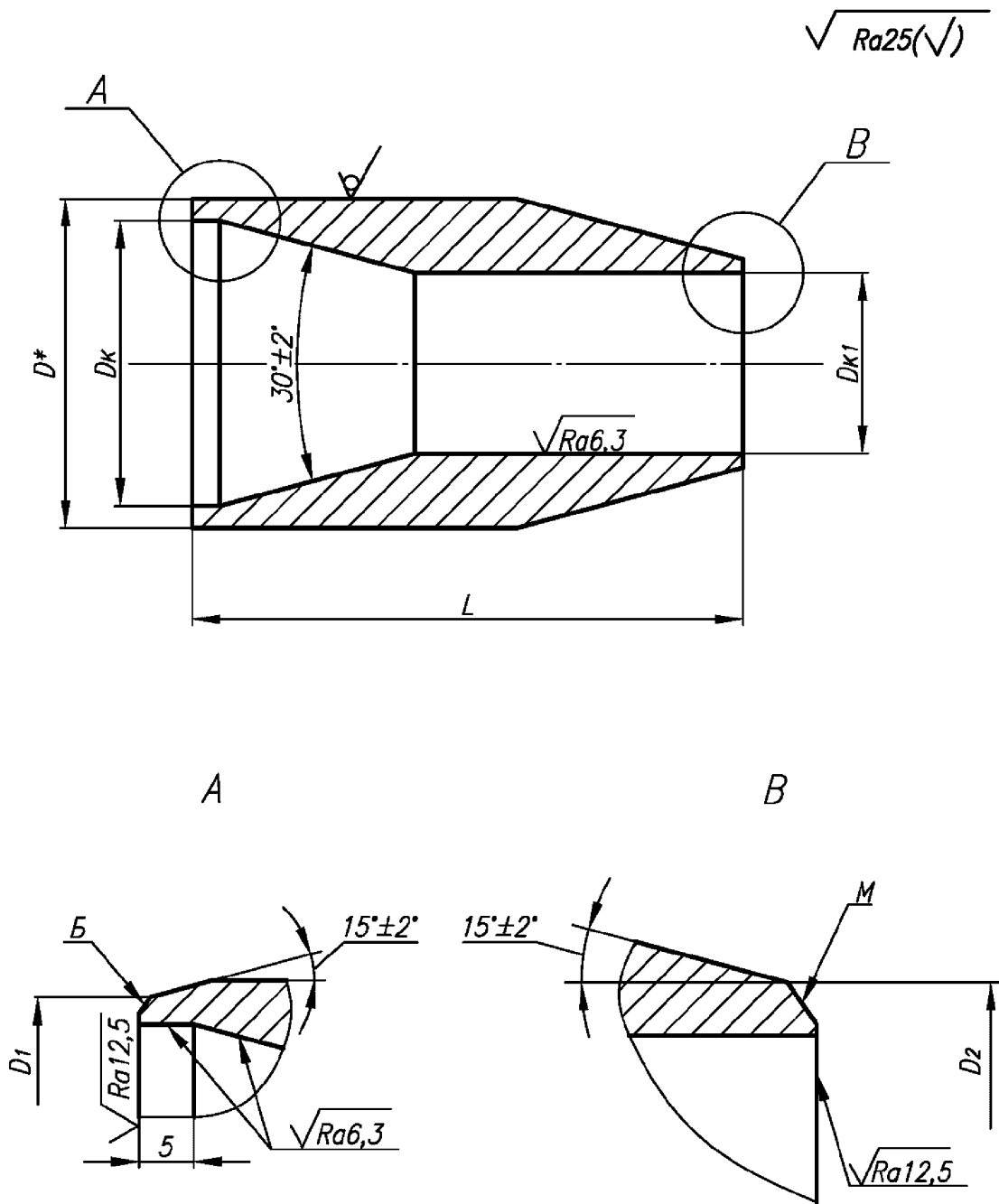
Обозначение типоразмера	Номинальные диаметры $DN \times DN_1$	PN	Размеры присоединяемых труб		$D$	$D_1$	$D_2$	$L$ $\pm 1$	Масса*, кг		
			$DN \times S$	$DN_1 \times S_1$							
01	15×10	40	18×2,0	14×2,0	20	18	14	50	0,09		
02	20×10		25×2,0		18×2,0	28			25	18	0,18
03	20×15			32×2,0		14×2,0	36		32		18
04	25×10		18×2,0		25					14	0,22
05	25×15									18	0,24
06	25×20		25	0,22							
07	32×10		38×2,0	14×2,0	40	38	14		0,19		
08	32×15						18×2,0		25	18	0,23
09	32×20									32×2,0	32
10	32×25						32		0,30		
11	40×25		45×2,5	32×2,0	48	45	38		60	0,42	
12	40×32								38	0,48	
13	50×40		57×3,0	45×2,5	60	57	45		70	0,55	
14	50×32									38	0,59
15	65×50		76×3,0	57×3,0	80	76	57		90	0,70	
16	65×40									45	0,85

\* Масса приведена для справок.

*Пример условного обозначения точёного перехода*

*Точёный переход, DN 32 и DN<sub>1</sub> 15 на номинальное давление PN 40 (типоразмер 08) для трубопроводов группы В по ПНАЭ Г-7-008 [1]:*

*Переход В 32×15 – PN 40 08 СТО СРО-П 60542948 00014–2013;*

*то же, для трубопроводов группы С по ПНАЭ Г-7-008 [1]:*

*Переход С 32×15 – PN 40 08 СТО СРО-П 60542948 00014–2013.*

## 4 Технические требования

4.1 Материал – сталь круглая по СТО СРО-П 60542948 00009 [3] (раздел 6).

Допускается изготовление переходов из круга бóльшего диаметра, листовой или полосовой стали, если это предусмотрено ПТД предприятия-изготовителя.

4.2 Рабочие параметры – по СТО СРО-П 60542948 00008 [2].

4.3 Типы и размеры разделки кромок *B* и *M* перехода под сварку с трубопроводом, размеры *D<sub>K</sub>* и *D<sub>K1</sub>* – по СТО СРО-П 60542948 00010 [4].

4.4 Неуказанные предельные отклонения размеров  $\pm \frac{IT14}{2}$ .

4.5 Маркировать: товарный знак предприятия-изготовителя и условное обозначение перехода по настоящему стандарту без наименования изделия (слова «Переход»).

4.6 Остальные технические требования – по СТО СРО-П 60542948 00008 [2].

## 5 Технические условия

5.1 Технические условия по СТО СРО-П 60542948 00008 [2].



**Библиография**

- [1] ПН АЭ Г-7-008-89 Правила устройства и безопасной эксплуатации оборудования и трубопроводов атомных энергетических установок
- [2] СТО СРО-П 60542948 00008–2013 Детали и элементы трубопроводов групп В и С атомных станций из сталей перлитного класса на давление до 2,2 МПа (22 кгс/см<sup>2</sup>). Технические условия
- [3] СТО СРО-П 60542948 00009–2013 Детали и элементы трубопроводов групп В и С атомных станций из сталей перлитного класса на давление до 2,2 МПа (22 кгс/см<sup>2</sup>). Трубы и прокат. Сортамент
- [4] СТО СРО-П 60542948 00010–2013 Детали и элементы трубопроводов групп В и С атомных станций из сталей перлитного класса на давление до 2,2 МПа (22 кгс/см<sup>2</sup>). Соединения сварные. Типы и размеры

---

ОКС 23.040.01

27.120.01

Ключевые слова: переходы точёные, трубопроводы, конструкция, размеры

---