

НАЦИОНАЛЬНОЕ ОБЪЕДИНЕНИЕ СТРОИТЕЛЕЙ

Стандарт организации

**ДВЕРИ ВНУТРЕННИЕ
ИЗ ДРЕВЕСНЫХ МАТЕРИАЛОВ**

**Требования к безопасности,
эксплуатационным характеристикам.
Правила производства работ по монтажу,
контроль и требования к результатам работ**

СТО НОСТРОЙ 2.11.161-2014

ИЗДАНИЕ ОФИЦИАЛЬНОЕ

Москва 2017

Стандарт организации

**ДВЕРИ ВНУТРЕННИЕ ИЗ
ДРЕВЕСНЫХ МАТЕРИАЛОВ**

Требования к безопасности,
эксплуатационным характеристикам.
Правила производства работ по монтажу, контроль
и требования к результатам работ

СТО НОСТРОЙ 2.11.161-2014

Издание официальное

Национальная ассоциация производителей дверей и дверной продукции (НАДИ)

Общество с ограниченной ответственностью Издательство «БСТ»

Москва 2017

Предисловие

1 РАЗРАБОТАН	Национальной ассоциацией производителей дверей и дверной продукции НАДИ
2 ПРЕДСТАВЛЕН НА УТВЕРЖДЕНИЕ	Комитетом по строительным материалам, изделиям и конструкциям Национального объединения строителей, протокол от 05 декабря 2014 г. № 13
3 УТВЕРЖДЕН И ВВЕДЕН В ДЕЙСТВИЕ	Решением Совета Национального объединения строителей, протокол от 11 декабря 2014 г. № 62
4 ВВЕДЕН	ВПЕРВЫЕ

© Национальное объединение строителей, 2014

Распространение настоящего стандарта осуществляется в соответствии с действующим законодательством и с соблюдением правил, установленных Национальным объединением строителей

Содержание

1 Область применения	1
2 Нормативные ссылки	2
3 Термины и определения	3
4 Общие положения	4
5 Технические требования	5
5.1 Требования к дверным проемам	5
5.2 Требования к дверным блокам	5
5.3 Требования к материалам и комплектующим для узлов примыкания дверных блоков к дверным проемам	6
6 Подготовительные работы	7
6.1 Виды подготовительных работ	7
6.2 Входной контроль документации	8
6.3 Входной контроль дверных блоков, материалов и комплектующих	8
6.4 Определение готовности дверных проемов к монтажу	9
7 Производство монтажных работ	10
8 Контроль выполнения монтажных работ	16
8.1 Операционный контроль	16
8.2 Оценка соответствия выполненных работ проекту	19
Приложение А (рекомендуемое) Формы журналов.....	23
Приложение Б (рекомендуемое) Указания по проведению обмерных работ	24
Приложение В (рекомендуемое) Форма акта готовности дверных проемов к производству работ по монтажу дверей	26
Приложение Г (рекомендуемое) Перечень инструмента и приспособлений.....	27
Приложение Д (рекомендуемое) Примеры проектных решений узлов примыкания дверных блоков к дверным проемам.....	28

СТО НОСТРОЙ 2.11.161-2014

Приложение Е (рекомендуемое) Требования к крепежным элементам и их установке.....	33
Приложение Ж (рекомендуемое) Примерный перечень технологических операций по монтажу дверных блоков	36
Приложение И (обязательное) Форма карты контроля соблюдения требований СТО НОСТРОЙ 2.11.161-2014	39
Библиография	45

Введение

Настоящий стандарт разработан в целях реализации Программы стандартизации Национального объединения строителей.

Целью разработки стандарта является реализация в Национальном объединении строителей требований Градостроительного кодекса Российской Федерации, Федерального закона от 27 декабря 2002 г. № 184-ФЗ «О техническом регулировании», Федерального закона от 30 декабря 2009 г. № 384-ФЗ «Технический регламент о безопасности зданий и сооружений», Федерального закона от 01 декабря 2007 г. № 315-ФЗ «О саморегулируемых организациях» и иных законодательных и нормативных актов, действующих в области строительства.

Стандарт устанавливает требования к производству работ по монтажу внутренних дверей, обеспечивающих надлежащие эксплуатационные характеристики дверей, а также порядок контроля и требования к результатам указанных работ.

Авторский коллектив: *А.А. Арзуманян* (НАДИ), канд. техн. наук *Г.А. Гукасян* (НАДИ), *В.Б. Платонов* (НАДИ), *В.В. Сизов* (ЗАО ФССИ «Краснодеревщик»).

СТАНДАРТ НАЦИОНАЛЬНОГО ОБЪЕДИНЕНИЯ СТРОИТЕЛЕЙ

ДВЕРИ ВНУТРЕННИЕ ИЗ ДРЕВЕСНЫХ МАТЕРИАЛОВ

Требования к безопасности, эксплуатационным характеристикам.

**Правила производства работ по монтажу, контроль
и требования к результатам работ**

Wooden interior doors

Safety and performance requirements

Rules for montage, inspection and requirements for results

1 Область применения

1.1 Настоящий стандарт устанавливает требования к производству работ по монтажу внутренних дверей из древесных материалов, а также порядок контроля и требования к результатам указанных работ.

1.2. Требования стандарта распространяются на двери внутренние, включая входные с лестничных клеток в квартиры и помещения общественных, производственных и вспомогательных зданий и сооружений, изготовленные из древесных материалов (далее – двери), и предназначенные для заполнения проемов во внутренних стенах и перегородках вновь строящихся, реконструируемых и ремонтируемых зданий и сооружений.

1.3 Стандарт не распространяется на двери специального назначения, противопожарные и дымонепроницаемые двери.

2 Нормативные ссылки

В настоящем стандарте использованы нормативные ссылки на следующие стандарты и своды правил:

ГОСТ 21.1101–2013 Система проектной документации для строительства. Основные требования к проектной и рабочей документации

ГОСТ 427–75 Линейки измерительные металлические. Технические условия

ГОСТ 475–2016 Блоки дверные деревянные и комбинированные. Общие технические условия

ГОСТ 3749–77 Угольники поверочные 90°. Технические условия

ГОСТ 7502–98 Рулетки измерительные металлические. Технические условия

ГОСТ 8925–68 Щупы плоские для станочных приспособлений. Конструкция

ГОСТ 9416–83 Уровни строительные. Технические условия

ГОСТ 26433.0–85 Система обеспечения точности геометрических параметров в строительстве. Правила выполнения измерений. Общие положения

ГОСТ 26433.2–94 Система обеспечения точности геометрических параметров в строительстве. Правила выполнения измерений параметров зданий и сооружений

ГОСТ 28498–90 Термометры жидкостные стеклянные. Общие технические требования. Методы испытаний

СП 48.13330.2011 «СНиП 12-01-2004 Организация строительства»

СТО НОСТРОЙ 2.33.51-2011 Организация строительного производства. Подготовка и производство строительных и монтажных работ

Примечание – При пользовании настоящим стандартом целесообразно проверить действие ссылочных стандартов и сводов правил в информационной системе общего пользования – на официальных сайтах национального органа Российской Федерации по стандартизации и НОСТРОЙ в сети Интернет или по ежегодно издаваемым информационным указателям, опубли-

кованным по состоянию на 1 января текущего года. Если ссылочный документ заменен (изменен), то при пользовании настоящим стандартом следует руководствоваться новым (измененным) документом. Если ссылочный документ отменен без замены, то положение, в котором дана ссылка на него, применяется в части, не затрагивающей эту ссылку.

3 Термины и определения

В настоящем стандарте применены термины в соответствии с ГОСТ 475–2016, а также следующие термины с соответствующими определениями:

3.1 внутренняя дверь: Дверь, предназначенная для прохода из одного помещения внутри здания или сооружения в другое.

3.2

дверной блок: Конструкция, включающая коробку (раму), дверное полотно с запирающими устройствами.

Примечание – Дверной блок может включать ряд дополнительных элементов [устройство закрывания дверей (доводчик), ограничитель угла открывания, глазок и др.].

[ГОСТ 475–2016, статья 3.7]

3.3

дверной проем: Проем в стене, предназначенный для монтажа дверного блока.

[ГОСТ 475–2016, статья 3.8]

3.4

дверь: Элемент стеновой конструкции, предназначенный для заполнения дверных проемов и состоящий из дверного блока, крепления дверного блока к проему, монтажных швов, системы уплотнений и облицовки и обеспечивающий при закрытом положении дверного полотна защиту от климатических, шумовых и других воздействий, а также от несанкционированного прохода.

[ГОСТ 475–2016, статья 3.9]

3.5

монтаж дверного блока: Комплекс работ по заполнению дверного проема.
[ГОСТ 475–2016, статья 3.15]

3.6 **монтажная пена:** Вспененный изоляционный материал, предназначенный для герметизации, звукоизоляции и теплоизоляции монтажных зазоров дверных блоков.

3.7 **монтажный зазор:** Пространство между поверхностью дверного проема и дверной коробкой.

3.8 **монтажный шов:** Элемент узла примыкания двери к проему, предназначенный для заполнения монтажного зазора и обладающий заданными характеристиками.

3.9 **узел примыкания двери к проему:** Конструктивная система, обеспечивающая сопряжение проема с коробкой двери, включающая в себя монтажный шов, облицовочные и крепежные детали.

4 Общие положения

4.1 Работы по монтажу дверных блоков следует выполнять в составе строительно-монтажных работ на объекте в соответствии с СП 48.13330 и требованиями настоящего стандарта.

4.2 Работы по монтажу дверных блоков во вновь строящихся и реконструируемых зданиях следует осуществлять после выполнения всех отделочных работ, включая финишную отделку стен и настил напольного покрытия, если иное не предусмотрено проектом производства работ.

4.3 Дверные блоки для вновь строящихся и реконструируемых зданий и сооружений должны поставляться в полной заводской готовности к монтажу в дверные проемы.

4.4 Работы по монтажу должны выполняться в соответствии с требованиями проектной и организационно-технологической документации, устанавливающей конструктивные исполнения узлов примыкания, технологии заполнения дверных проемов и спецификации необходимых материалов и комплектующих.

5 Технические требования

5.1 Требования к дверным проемам

5.1.1 Конфигурация, размеры и предельные отклонения дверных проемов вновь строящихся или реконструируемых зданий должны соответствовать требованиям проектной и рабочей документации. Рекомендуемые размеры дверных проемов приведены в ГОСТ 475–2016 (приложение Б).

5.1.2 Проем должен быть сформирован, т.е. иметь четкие размеры, кромки и поверхности дверных проемов не должны иметь дефектов высотой (глубиной) более 10 мм.

5.1.3 Проем должен быть очищен от строительного мусора, наплывов штукатурки, раствора и т.п. При необходимости дефекты поверхностей должны быть заделаны шпаклевками, штукатурными смесями, монтажной пеной или вставками из древесины (в зависимости от конструкции и материала проема), а загрязненные поверхности – обезжирены растворителями (в зависимости от характера загрязнения).

5.1.4 При замене дверных блоков в эксплуатируемых зданиях размеры и конфигурация дверных проемов не нормируются; при этом подготовленный к монтажу проем должен соответствовать требованиям 5.1.2 и 5.1.3.

5.2 Требования к дверным блокам

5.2.1 Дверные блоки для вновь строящихся и реконструируемых зданий и сооружений должны соответствовать требованиям рабочей документации и ГОСТ 475.

СТО НОСТРОЙ 2.11.161-2014

5.2.2 Комплектность поставки дверных блоков должна соответствовать ГОСТ 475–2016 (раздел 8).

По согласованию сторон в комплект поставки дверного блока могут входить наличники, доборные и крепежные элементы, доводчики, другие материалы и изделия.

5.2.3 Транспортировку и хранение дверных блоков следует осуществлять в соответствии с ГОСТ 475–2016 (раздел 9).

5.2.4 Дверные блоки должны соответствовать дверным проемам по геометрическим размерам и назначению, указанному в маркировке дверных блоков по ГОСТ 475–2016 (пункт 4.7).

5.3 Требования к материалам и комплектующим для узлов примыкания дверных блоков к дверным проемам

5.3.1 Материалы и комплектующие, применяемые в узлах примыкания дверей к проемам, должны соответствовать требованиям проектной и организационно-технологической документации на монтажные работы согласно 4.4 и рекомендациям по монтажу, входящим в комплект сопроводительной документации поставщика дверных блоков.

5.3.2 Требования к материалам для устройства монтажного шва.

5.3.2.1 Материалы монтажного шва должны быть совместимы с материалами стенового проема, дверной коробки и крепежных деталей. В случае устройства монтажного шва из различных материалов, они должны быть совместимы между собой.

5.3.2.2 Материалы для монтажных швов должны соответствовать требованиям технической документации изготовителей.

5.3.2.3 Материалы для монтажных швов следует хранить с соблюдением условий хранения, указанных в технической документации на эти материалы. Использование материалов с истекшим сроком годности не допускается.

5.3.2.4 Материалы для монтажных швов должны иметь рабочую температуру применения в диапазоне от 5 °С и выше.

5.3.2.5 Материалы монтажного шва должны обеспечивать звуко-, теплоизоляцию и влагостойкость в соответствии с классом монтируемого дверного блока по ГОСТ 475.

5.3.2.6 В качестве материала монтажного шва следует использовать монтажную пену. Допускается использовать другие материалы, обеспечивающие необходимые влагостойкость, звуко- и теплоизоляционные показатели.

5.3.3 Крепежные элементы должны обеспечивать жесткую фиксацию дверных блоков в проемах и передавать механические нагрузки на стеновые конструкции.

5.3.4 Материал, конструкция и размеры облицовочных деталей (доборов, наличников и др.) должны соответствовать проектной документации. Рекомендуется облицовочные детали заказывать в комплекте с дверными блоками. Способ крепления облицовочных деталей должен предусматривать отсутствие повреждений лицевых поверхностей.

6 Подготовительные работы

6.1 Виды подготовительных работ

6.1.1 При подготовке к монтажу дверных блоков согласно требованиям СП 48.13330 и СТО НОСТРОЙ 2.33.51 должны быть выполнены:

- входной контроль проектной и организационно-технологической документации на монтаж дверных блоков;
- входной контроль дверных блоков, материалов и комплектующих;
- оценка готовности дверных проемов к монтажу;
- организация рабочих мест, необходимых для производства работ;
- реализация остальных мероприятий, указанных в организационно-технологической документации.

6.2 Входной контроль документации

6.2.1 Входной контроль проектной и организационно-технологической документации на монтаж дверных блоков, оформленной в соответствии с ГОСТ 21.1101, следует проводить в соответствии с указаниями СП 48.13330.2011 (пункт 5.5) и СТО НОСТРОЙ 2.33.51-2011 (пункт 4.3.2).

6.2.2 При входном контроле документации следует устанавливать:

- комплектность документации;
- наличие согласований и утверждений;
- соответствие дверных блоков дверным проемам по геометрическим размерам и назначению;
- наличие документации на конструктивные исполнения узлов примыкания, технологии заполнения и спецификации материалов для заполнения дверных проемов;
- наличие ссылок на нормативные документы для материалов и изделий;
- наличие указаний о методах контроля и измерений.

Перечень выявленных недостатков передается застройщику для их устранения.

6.2.3 Результаты входного контроля документации должны быть зафиксированы в журнале работ. Форма журнала приведена в приложении А (пункт А.1).

6.3 Входной контроль дверных блоков, материалов и комплектующих

6.3.1 Входной контроль дверных блоков должен установить соответствие партии дверных блоков требованиям подраздела 5.2.

6.3.2 Партия дверных блоков должна сопровождаться пакетом документации в соответствии с ГОСТ 475–2016 (подраздел 6.13)

6.3.3 При входном контроле партии дверных блоков должно быть проверено:

- наличие и полнота пакета сопроводительной документации;
- количество дверных блоков в партии;
- тип (-ы) и габаритные размеры дверных блоков;

- комплектность;
- соблюдение правил складирования и хранения.

Для каждого дверного блока из партии должно быть проверено наличие маркировки, отсутствие внешних дефектов, целостность транспортной упаковки.

6.3.4 При входном контроле материалов и комплектующих, используемых для монтажа, должно быть установлено их соответствие требованиям 5.3.

6.3.5 При входном контроле материалов и комплектующих должно быть проверено:

- наличие и содержание сопроводительных документов поставщика (производителя), подтверждающих безопасность и соответствие требованиям нормативно-технических документов;

- наличие инструкции по использованию;
- наличие маркировки (соответствие марки и названия сопроводительным документам);

- отсутствие внешних дефектов и повреждений;
- целостность транспортной упаковки;
- дата окончания срока годности;
- соблюдение правил складирования и хранения.

6.3.6 В случае выявления при входном контроле продукции, не соответствующей установленным требованиям, ее применение для строительства не допускается.

6.3.7 Результаты входного контроля дверных блоков, материалов и комплектующих должны быть зафиксированы в журнале входного контроля, форма которого приведена в приложении А (пункт А.2).

6.4 Определение готовности дверных проемов к монтажу

6.4.1 При подготовке к монтажу на вновь строящихся или реконструируемых объектах следует выполнить обмерные работы дверных проемов.

6.4.2 Обмерные работы следует проводить с соблюдением правил, установленных в ГОСТ 26433.0, ГОСТ 26433.2.

6.4.3 При проведении обмерных работ на строительном объекте для каждого дверного проема должны быть определены:

- геометрические размеры;
- вертикальность и горизонтальность поверхностей;
- конструктивное исполнение и состояние поверхностей.

Указания по проведению обмерных работ приведены в приложении Б.

Фактическую величину монтажного зазора следует определять исходя из геометрических размеров проема и габаритных размеров дверного блока.

Величина монтажного зазора должна быть в пределах от 10 до 45 мм.

6.4.4 При несоответствии дверных проемов требованиям подраздела 5.1, выявленном при проведении обмерных работ, следует оформлять ведомость отклонений.

К монтажным работам не приступают до устранения выявленных несоответствий.

6.4.5 Подготовленные к монтажу дверные проемы должны удовлетворять требованиям подраздела 5.1.

6.4.6 По результатам обмерных работ должен быть составлен акт готовности дверных проемов к производству работ по монтажу дверей. Рекомендуемая форма акта приведена в приложении В.

Соответствие дверных проемов требованиям подраздела 5.1 должно быть зафиксировано в журнале работ. Форма журнала приведена в приложении А (пункт А.1).

7 Производство монтажных работ

7.1 Монтаж дверных блоков следует выполнять в соответствии с проектной и рабочей документацией, содержащей конструктивные решения узлов примыкания дверных блоков к проемам, включая виды, количество и расположение крепежных элементов, материалы монтажного шва.

Температура и влажность окружающего воздуха на рабочем месте должны соответствовать рекомендациям производителей дверных блоков и применяемых для монтажа материалов.

7.2 При выполнении монтажных работ следует применять механизированные и ручные инструменты, а также приспособления, наименование и назначение которых приведены в приложении Г.

7.3 Последовательность отдельных операций по монтажу дверных блоков должна соответствовать проекту производства работ, технологическим картам, разработанным с учетом МДС 12-29.2006 [1]. Монтаж дверных блоков, как правило, состоит из следующих операций:

- подготовка дверного блока к монтажу, удаление транспортной упаковки, защитных пленок с полотен и коробок дверей;
- установка дверного блока в дверном проеме с обеспечением необходимых монтажных зазоров; при глубине дверного проема, превышающей толщину дверной коробки, дверной блок необходимо установить в положение по толщине стены, заданное в проектной документации;
- закрепление дверного блока в дверном проеме с помощью крепежных элементов;
- устройство монтажных швов;
- регулировка дверных приборов и дверной фурнитуры;
- облицовка узлов примыканий дверных блоков к дверным проемам.

7.4 При глубине дверного проема до 120 мм рекомендуется применять двери с размерами коробки, соответствующими глубине дверного проема (см. приложение Д, рисунки Д.1 – Д.4)).

При глубине дверного проема свыше 120 мм рекомендуется наращивать коробку доборными элементами (см. приложение Д, рисунки Д.5, Д.6)).

При глубине дверного проема свыше 250 мм допускается оштукатуривание или другой вид отделки откосов после монтажа дверного блока (см. приложение Д, рисунок Д.7)).

7.5 Дверной блок следует установить в проем, обеспечивая необходимую величину монтажного зазора по периметру. При глубине дверного проема, превышающей толщину дверной коробки, дверной блок необходимо установить в положение по толщине стены, заданное в проектной документации; зафиксировать в нужном положении распорными колодками (клиньями); с помощью строительного уровня по ГОСТ 9416 выверить горизонтальность и вертикальность установки дверного блока.

7.6 Колодки (клинья) должны быть установлены так, чтобы не вызывать деформацию дверной коробки.

7.7 Отклонение установленных дверных блоков от вертикали и горизонтали в плоскости и из плоскости проема должно быть не более 1,5 мм на 1 м длины.

7.8 После установки и временной фиксации дверной блок необходимо закрепить в проеме при помощи крепежных элементов. Требования к крепежным элементам и их установке приведены в приложении Е. Не допускается использовать для крепления дверных блоков герметики, клеи, монтажную пену, а также строительные гвозди.

Тип, расположение, количество крепежных деталей и способ их закрепления в дверных проемах должны быть указаны в организационно-технологической документации.

Расстояния между крепежными элементами не должны превышать 800 мм. Пример расположения крепежных элементов приведен на рисунке 1.

7.9 Крепежные элементы в стенах из бетонных и железобетонных панелей, керамического кирпича и силикатного кирпича, блоков из ячеистого бетона рекомендуется располагать на расстоянии от 150 до 180 мм от внутреннего угла коробки дверного блока. В стенах из пустотелых керамических камней и силикатных камней – на расстоянии от 100 до 200 мм от внутреннего угла коробки дверного блока, в стенах с закладным брусом – на расстоянии от 200 до 300 мм от внутреннего угла коробки дверного блока.



Рисунок 1 – Пример расположения крепежных деталей при монтаже дверного блока с порогом

7.10 При креплении дверных блоков следует:

- сверлить стены, за исключением бетонных, без ударов;
- при креплении дюбелями использовать сверло такой длины, чтобы не допустить повреждения поверхности дверной коробки сверлильным патроном;

СТО НОСТРОЙ 2.11.161-2014

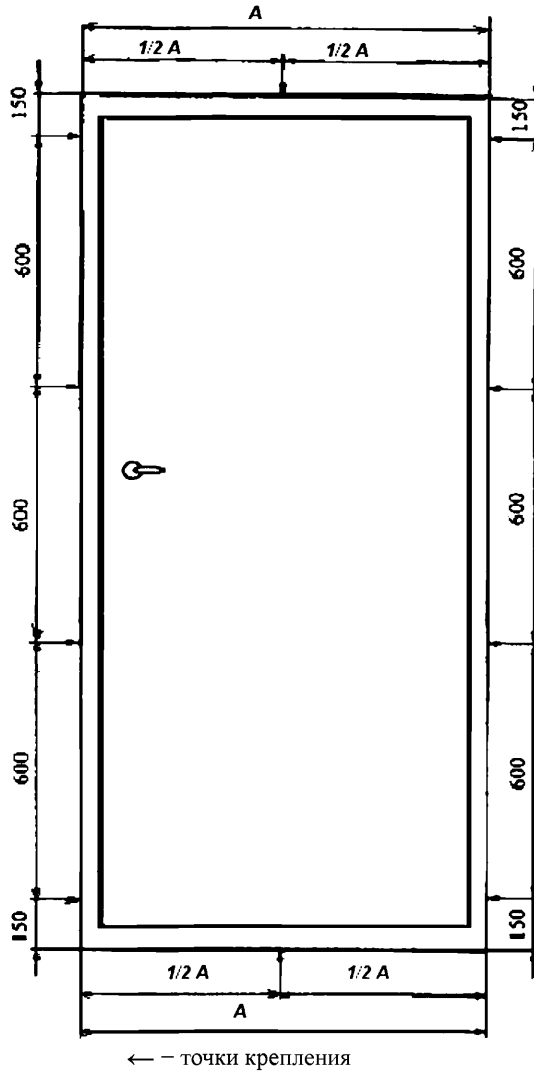
- при установке дверных блоков в стенах из кирпича и пустотелых керамических камней, пустотелых силикатных кирпича и камней крепление осуществлять в растворные швы;

- при установке дверных блоков в стенах из гипсокартона и других плитных материалов крепление осуществлять в закладной брус или в направляющий металлический профиль (см. приложение Д, рисунок Д.3)).

7.11 Крепление дверных блоков следует осуществлять строительными шурупами, распорными рамными (анкерными) дюбелями, универсальными дюбелями, гибкими анкерными пластинами, как это указано в организационно-технологической документации.

Глубина заделки шурупов и дюбелей должна быть не менее:

- 40 мм – для стен из бетона, железобетона и полнотелого кирпича;

- 50 мм – для стен из блоков из пористого природного камня;

- 60 мм – для стен из легких бетонов;

- 65 мм – для стен деревянных, с закладными брусками, многослойных из гипсокартона.

7.12 После закрепления дверного блока в проектном положении распорные колодки (клинья) следует удалить.

7.13 Монтажные швы по периметру примыкания дверей к проемам следует выполнять в соответствии с требованиями проектной и организационно-технологической документации, после закрепления дверных блоков в проемах и удаления распорных колодок (клиньев).

Заполнение монтажного зазора монтажной пеной следует производить при температуре окружающего воздуха, указанной в рекомендациях изготовителей материала.

7.14 При заполнении монтажного зазора следует контролировать полноту и степень его заполнения. Монтажный шов по всему периметру проема должен быть сплошным по сечению, не иметь пустот, щелей, разрывов, пропусков, отслоений.

В случае применения дверных коробок глубиной более 80 мм заполнение зазора допускается выполнять послойно, с двух сторон, по технологии, рекомендованной производителем монтажной пены.

Излишки монтажной пены допускается срезать после ее застывания.

7.15 Сопряжения нижнего среза дверной коробки и порога (при наличии) с чистым полом должны быть изолированы слоем влагостойкого герметика толщиной не менее 3 мм (см. приложение Д, рисунки Д.8, Д.9)).

7.16 На смонтированной двери должны быть отрегулированы дверные приборы, все устройства для открывания и закрывания дверей, что должно обеспечить соответствие дверного блока требованиям ГОСТ 475 (свободное, без заеданий, открывание и закрывание дверей; надежность фиксации полотна в закрытом положении; надежность фиксации в пазах; плотность прилегания уплотнительных прокладок и т.п.).

Работу дверных приборов, в том числе петель, проверяют пятикратным открыванием и закрыванием полотен дверного блока. В случае обнаружения отклонений в работе дверных приборов проводят их регулировку и повторную проверку.

Плотность прилегания уплотняющих прокладок при закрытых полотнах допускается определять по наличию непрерывного следа, оставленного красящим веществом (например, цветным мелом), предварительно нанесенным на поверхность прокладок и легко удаляемым после регулировки.

7.17 Монтажные швы следует облицовывать наличниками и (или) другими декорирующими элементами в соответствии с требованиями проектной документации.

7.18 В случае, если конструкцией дверной коробки не предусмотрены посадочные места для крепления наличников, наличники следует устанавливать вертикально и горизонтально с напуском на коробку не менее 10 мм. Наличники, доборы и другие декоративные элементы должны быть закреплены без нарушения их лицевых поверхностей, выход концов крепежных деталей на лицевую поверхность не допускается.

СТО НОСТРОЙ 2.11.161-2014

Отклонение наличников от вертикали и горизонтали должно быть не более 1,5 мм на 1 м длины. В местах стыковки наличников, доборов и других декоративных элементов зазоры и уступы более 0,5 мм не допускаются.

7.19 Если монтаж дверных блоков выполняется до полного окончания строительно-монтажных, специальных и отделочных работ, смонтированные двери должны быть защищены от увлажнения, загрязнения и механических повреждений.

7.20 Перечень технологических операций по монтажу дверных блоков, приведен в приложении Ж.

8 Контроль выполнения монтажных работ

8.1 Операционный контроль

8.1.1 При операционном контроле следует проверять:

- соблюдение последовательности и состава выполняемых технологических операций;

- соответствие результатов выполнения операций требованиям проектной и организационно-технологической документации.

Выявленные в процессе операционного контроля нарушения и дефекты должны быть устранены.

8.1.2 Операционный контроль следует производить в процессе монтажа по каждой операции технологического процесса. Состав технологических операций по монтажу дверных блоков и методы контроля их соответствия требованиям настоящего стандарта приведены в таблице 1.

8.1.3 Результаты операционного контроля должны быть зафиксированы в журнале работ по форме, приведенной в РД 11-05-2007 [2, приложение А], а при необходимости освидетельствования скрытых работ должны быть оформлены акты освидетельствования скрытых работ¹⁾ в соответствии с СП 48.13330.2011 (пункт 7.2.1) и РД 11-02-2006 [3].

¹⁾ В случае, если проектной документацией операция включена в Перечень скрытых работ, подлежащих освидетельствованию.

Таблица 1 – Операционный контроль при монтаже дверных блоков

№ пункта	Операция	Требование	Метод контроля	Документирование
1.	Размещение (позиционирование) дверного блока в дверном проеме и фиксация распорными колодками согласно 7.5, 7.6	Обеспечение необходимого монтажного зазора по периметру (в пределах от 10 до 45 мм). Соответствие проектному решению – при глубине проема, превышающей толщину дверного блока	Измерительный (рулетка по ГОСТ 7502, линейка по ГОСТ 427)	Запись в журнал работ
2.	Проверка вертикальности и горизонтальности установки дверного блока согласно 7.7	Обеспечение вертикальности и горизонтальности дверного блока	Измерительный (строительный уровень по ГОСТ 9416)	Запись в журнал работ
3.	Закрепление дверного блока в проеме при помощи крепежных элементов согласно 7.8 – 7.11	Соответствие проектному решению типа, расположения, количества, глубины заделки крепежных элементов	Визуальный и измерительный (рулетка по ГОСТ 7502, линейка по ГОСТ 427)	Запись в журнал работ, акт освидетельствования скрытых работ ¹⁾
4.	Удаление распорных колодок согласно 7.12	Удаление из монтажного зазора всех распорных колодок	Визуальный	Запись в журнал работ, акт освидетельствования скрытых работ ¹⁾

Продолжение таблицы 1

№ пункта	Операция	Требование	Метод контроля	Документирование
5.	Заполнение монтажного зазора монтажной пеной согласно 7.13, 7.14	Выполнение работ при допустимой температуре окружающего воздуха. Отсутствие в монтажном шве пустот, щелей, разрывов, пропусков, отслоений	Визуальный и измерительный (термометр по ГОСТ 28498)	Запись в журнал работ, акт освидетельствования скрытых работ ¹⁾
6.	Изоляция нижнего среза дверной коробки и порога (при наличии) от чистого пола согласно 7.15	Наличие изоляционного слоя толщиной не менее 3 мм	Визуальный и измерительный (линейка по ГОСТ 427)	Запись в журнал работ
7.	Регулировка дверных приборов, устройств для открывания и закрывания дверей согласно 7.16	Свободное, без заеданий, открывание и закрывание дверей, фиксация полотна в закрытом положении	Визуальный (при пятикратном открывании и закрывании дверей)	Запись в журнал работ
		Обеспечение плотного прилегания уплотняющих прокладок	Визуальный (по наличию непрерывного следа, оставленного красящим и легко удаляемым веществом)	

Окончание таблицы 1

№ пункта	Операция	Требование	Метод контроля	Документирование
8.	Облицовка монтажных швов согласно 7.17, 7.18	Целостность лицевых поверхностей, соблюдение величины зазоров в местах стыковки, проверка вертикальности и горизонтальности наличников и других декоративных элементов	Визуальный и измерительный (линейка по ГОСТ 427, строительный уровень по ГОСТ 9416, набор щупов по ГОСТ 8925)	Запись в журнал работ
¹⁾ В случае, если проектной документацией операция включена в Перечень скрытых работ, подлежащих освидетельствованию.				

8.2 Оценка соответствия выполненных работ проекту

8.2.1 При оценке соответствия выполненных работ должно быть проверено соответствие дверей требованиям проектной документации.

8.2.2 При проверке соответствия выполненных работ проектной документации необходимо проверить наличие и правильность оформления исполнительной документации, к которой относятся:

- комплект рабочих чертежей с надписями о соответствии выполненных в натуре работ этим чертежам или о внесенных в них по согласованию с проектировщиком изменениях, сделанных лицами, ответственными за производство монтажных работ;

- журналы входного контроля дверных блоков, материалов и комплектующих;

- паспорта, протоколы испытаний и другие документы, подтверждающие соответствие применяемых дверных блоков, материалов и комплектующих требованиям нормативно-технической документации;

- акты готовности дверных проемов к производству работ по монтажу дверей;

- журналы работ;

- акты освидетельствования скрытых работ;

- иные документы, отражающие фактическое исполнение проектных решений.

СТО НОСТРОЙ 2.11.161-2014

8.2.3 Перечень показателей, проверяемых при оценке соответствия работ, приведен в таблице 2.

Таблица 2 – Перечень показателей, проверяемых при оценке соответствия монтажа дверных блоков требованиям проектной и рабочей документации

Наименование показателя	Требования	Метод контроля
Конструктивное исполнение узла примыкания	Соответствие проектному решению (см. 6.2.3, 7.1)	Документарный (запись в журнале работ)
Соответствие дверного блока дверному проему по назначению	Соответствие проектному решению (см. 5.2.4)	Документарный (проверка соответствия маркировки дверного блока проектной документации)
Показатели внешнего вида двери	Отсутствие повреждений и дефектов на лицевых поверхностях, соответствие ГОСТ 475–2016 (пункт 7.3.3)	Визуальный
Размещение дверного блока по толщине стены (при глубине проема, превышающей толщину дверного блока)	Соответствие проектному решению (см. 7.5)	Измерительный (линейка по ГОСТ 427), документарный (запись в журнале работ)
Величина монтажных зазоров	10 – 45 мм (см. 6.4.3)	
Правильность регулировки дверных приборов, всех устройств для открывания и закрывания дверей, установки и прилегания уплотняющих прокладок	Соответствие 7.16	Визуальный, документарный (запись в журнале работ)
Отклонение дверного блока от вертикали и горизонтали, мм, на один погонный метр, не более	1,5 (см. 7.7)	Измерительный (строительный уровень по ГОСТ 9416), документарный (запись в журнале работ)

Окончание таблицы 2

Наименование показателя	Требования	Метод контроля
Наличие зазора и уступов в местах стыковки декоративных элементов облицовки, мм, не более	0,5 (см. 7.18)	Измерительный (набор шупов по ГОСТ 8925), документарный (запись в журнале работ)
Отклонение деталей облицовки от вертикали и горизонтали, мм, на один погонный метр, не более (если конструкция дверной коробки не предусматривает соответствующих посадочных мест)	1,5 (см. 7.18)	Измерительный (строительный уровень по ГОСТ 9416), документарный (запись в журнале работ)
Величина напуска наличников на дверную коробку, мм, не менее (если конструкция дверной коробки не предусматривает соответствующих посадочных мест)	10 (см. 7.18)	Измерительный (линейка по ГОСТ 427), визуальный, документарный (запись в журнале работ)
Тип, количество, размещение и глубина заделки крепежных элементов	Соответствие проектному решению (см. 7.8 – 7.11)	Документарный (запись в журнале работ, акт освидетельствования скрытых работ ¹⁾)
Удаление распорных колодок после крепления дверного блока	Контроль удаления распорных колодок (см. 7.12)	Документарный (запись в журнале работ, акт освидетельствования скрытых работ ¹⁾)
Заполнение монтажного зазора	Соответствие проектному решению (см. 7.13, 7.14)	Документарный (запись в журнале работ, акт освидетельствования скрытых работ ¹⁾)
Изоляция герметиком нижнего среза дверной коробки и порога (при наличии)	Наличие изоляции (см. 7.15)	Визуальный, документарный (запись в журнале работ)

¹⁾ В случае, если проектной документацией операция включена в Перечень скрытых работ, подлежащих освидетельствованию.

СТО НОСТРОЙ 2.11.161-2014

8.2.4 Средства измерений, применяемые для контроля, должны быть из числа допущенных к применению на территории Российской Федерации, поверены или аттестованы в установленном порядке.

8.2.5 Результат оценки соответствия монтажных работ требованиям проектной документации следует оформлять актом в соответствии с требованиями СП 48.13330.2011 (пункт 7.3).

8.2.6 Форма карты контроля соблюдения требований настоящего стандарта приведена в приложении И.

Приложение А
(рекомендуемое)
Формы журналов

А.1 Форма журнала работ.

Сведения о выполнении работ в процессе строительства, реконструкции, капитального ремонта

№ п/п	Дата выполнения работ	Наименование работ, выполняемых в процессе строительства, реконструкции, капитального ремонта объекта капитального строительства	Должность, фамилия, инициалы, подпись уполномоченного представителя лица, осуществляющего строительство
1	2	3	4

А.2 Форма журнала входного контроля материалов и изделий.

Журнал входного контроля материалов и изделий за _____ квартал 20__ г.

№ п/п	Дата доставки	Наименование материалов и изделий	Количество	Поставщик	Наименование сопроводительного документа, номера накладных	Отклонения от ГОСТ, СНиП, ТУ. Дефекты	Подпись лица, осуществляющего контроль	Примечание
1	2	3	4	5	6	7	8	9

Приложение Б
(рекомендуемое)

Указания по проведению обмерных работ

Б.1 При проведении обмерных работ следует измерять:

- геометрические размеры дверных проемов (ширина, высота, диагонали проемов);
- толщину стены (перегородки);
- вертикальность и горизонтальность поверхностей проемов.

Кроме того, при проведении обмерных работ следует определять:

- конструктивное исполнение стен (перегородок), включая толщину и материал отдельных конструктивных слоев, состояние поверхностей дверных проемов и т.п.;

- количество дверных проемов в одном помещении;
- температуру внутри помещения (при необходимости).

Б.2 Последовательность проведения обмерных работ:

- составляется общая схема здания с нумерацией дверных проемов и указанием назначения помещений;
- при необходимости составляются поэтажные планы с указанием дверных проемов на каждом этаже и их нумерацией;
- внешним осмотром определяется конструкция стен и состояние поверхностей дверных проемов;
- с помощью измерительных средств (рулетки, линейки) определяются геометрические размеры дверного проема (ширина, высота, диагонали, толщина стены и ее отдельных слоев);
- с помощью строительного уровня или отвеса определяются отклонения боковых поверхностей проема от вертикали;
- с помощью строительного уровня измеряются отклонения горизонтальных поверхностей проема;
- производится сопоставление фактического состояния стен с проектным решением; при наличии отклонений составляется ведомость отклонений.

Б.3 Пример оформления результатов обмера.

Лист обмера

Дата	_____ . _____ . _____	
Исполнитель	Название организации, контакты	
	Ф.И.О. и подпись ответственного лица	
Строительный объект	Ответственное лицо	Характеристика объекта
	Адрес	
	Телефон	
Схема объекта и обозначения проемов		
Номер (обозначение) дверного проема	Проект	Результаты обмера
	Эскиз проема	Размеры проема: ширина, высота, диагонали, толщина стены. Отклонения от вертикали и горизонтали. Выявленные дефекты поверхности проема
	Проектный размер дверного блока	Размеры монтажного зазора
.....

Приложение В

(рекомендуемое)

**Форма акта готовности дверных проемов
к производству работ по монтажу дверей**

Акт

готовности дверных проемов к производству работ по монтажу дверей

« ___ » _____ г.

На основании договора субподряда _____ № _____ от « ___ » _____ 20__ г.

представитель подрядчика _____
(Ф.И.О., должность, наименование организации)

и представитель субподрядчика _____
(Ф.И.О., должность, наименование организации)

составили настоящий акт о следующем:

1. Подрядчик передал, а субподрядчик принял под монтаж дверей дверные проемы на объекте

_____ (наименование объекта и его местоположение (адрес), обозначения помещений),

_____ передаваемых для производства монтажных работ)

2. Состояние дверных проемов соответствует договору подряда, проектной и рабочей документации, действующим нормам и правилам в строительстве.

3. Допускается производство работ по монтажу дверей.

Приложение: Лист обмера дверных проемов на _____ листах.

Представитель подрядчика _____ М.П. « ___ » _____ 20__ г.
(подпись, Ф.И.О.)

Представитель субподрядчика _____ М.П. « ___ » _____ 20__ г.
(подпись, Ф.И.О.)

Приложение Г
(рекомендуемое)

Перечень инструмента и приспособлений

Таблица Г.1

Наименование механизированного и ручного инструмента и приспособлений	Назначение
Механизированный инструмент	
Машина ручная сверлильная электрическая ударно-вращательного действия	Сверление отверстий
Перфоратор электрический с набором сверл с твердосплавными или алмазными несущими частями	Перфорирование в бетоне, камне, долбление, сверление
Шуруповерт ручной электрический с набором насадок под шурупы	Затяжка дюбелей и шурупов в отверстия
Ручной инструмент и приспособления	
Топор плотничный	Демонтаж старого блока
Гвоздодер	Удаление гвоздей, разборка старого деревянного блока
Ножовка по дереву с набором полотен	Распиливание материалов
Удлинитель кабеля $L \leq 7$ м, $L \geq 40$ м	Подключение электроинструмента
Молоток плотничный	Подбивка колодок (клиньев) при монтаже
Пистолет для нанесения монтажной пены	Нанесение монтажной пены
Пистолет для нанесения герметика	Нанесение герметика
Набор отверток	Работа с крепежом и дверными приборами
Отвес стальной строительный	Провешивание вертикальных плоскостей
Рулетка измерительная по ГОСТ 7502 с ценой деления 1 мм	Измерение линейных величин
Уровень строительный по ГОСТ 9416, не ниже I группы точности	Контроль горизонтальных и вертикальных поверхностей
Угольник металлический поверочный 90° по ГОСТ 3749	Контроль прямых углов
Нож	Заточка карандаша, нарезка пленки, обрезка пены

Приложение Д
(рекомендуемое)

Примеры проектных решений узлов примыкания
дверных блоков к дверным проемам

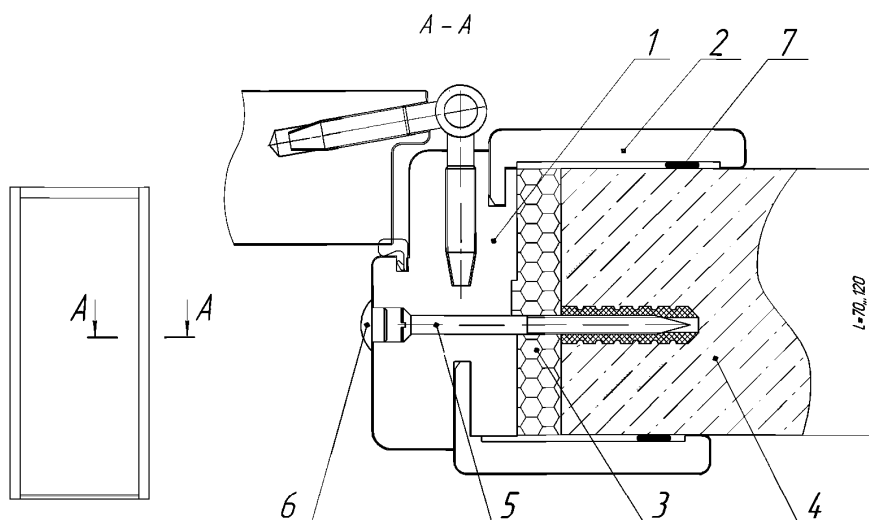

1 – коробка дверная; 2 – наличник; 3 – монтажная пена; 4 – стена проема;

5 – дюбель-гвоздь (5–7 шт.); 6 – декоративная заглушка; 7 – точечное приклеивание наличников

Рисунок Д.1 – Узел примыкания дверного блока к проему однослойной стены (бетон, кирпич)

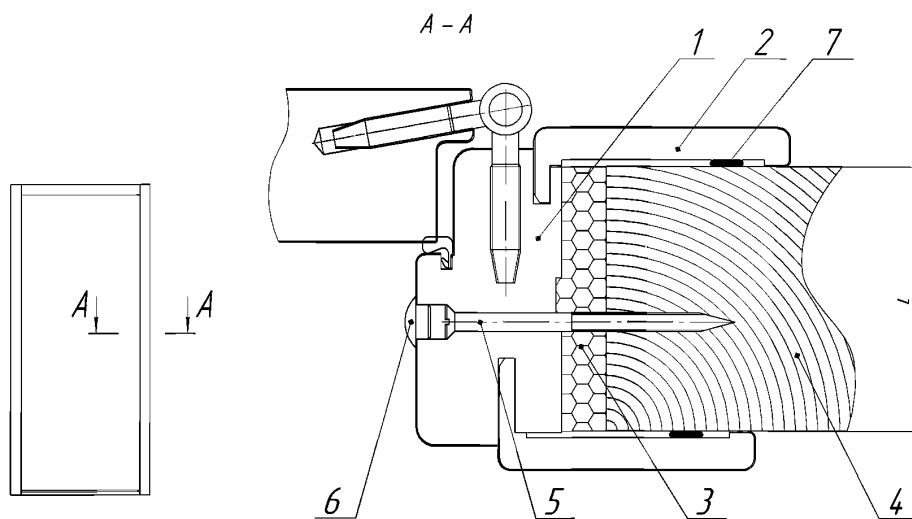

1 – коробка дверная; 2 – наличник; 3 – монтажная пена; 4 – стена проема;

5 – шуруп строительный (5–7 шт.); 6 – декоративная заглушка; 7 – точечное приклеивание наличников

Рисунок Д.2 – Узел примыкания дверного блока к проему стены из бруса

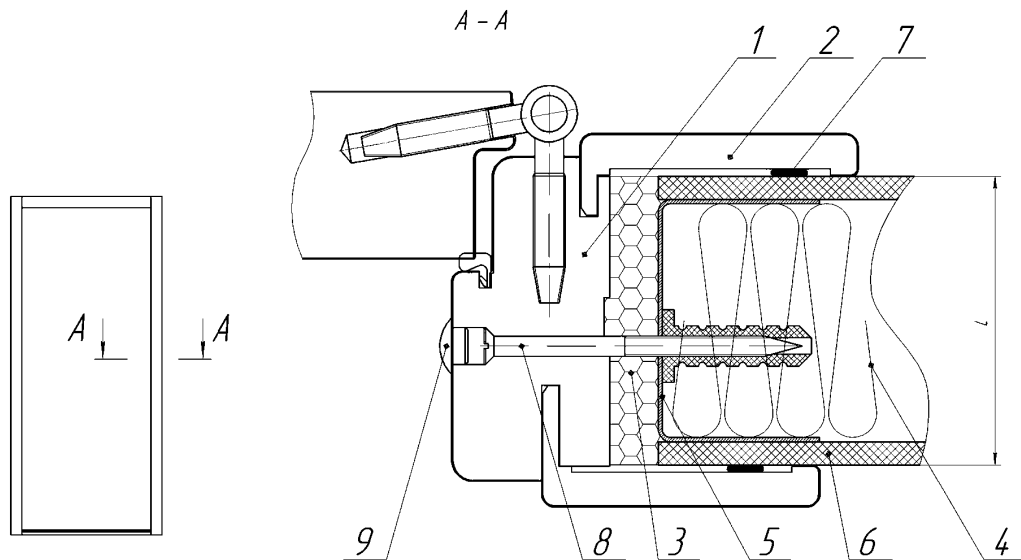

- 1 – коробка дверная; 2 – наличник; 3 – монтажная пена; 4 – утеплитель стены;
 5 – профиль направляющий; 6 – облицовка стены; 7 – точечное приклеивание наличников;
 8 – крепежный элемент (5–7 шт.); 9 – декоративная заглушка

Рисунок Д.3 – Узел примыкания дверного блока к проему многослойной стены из гипсокартона

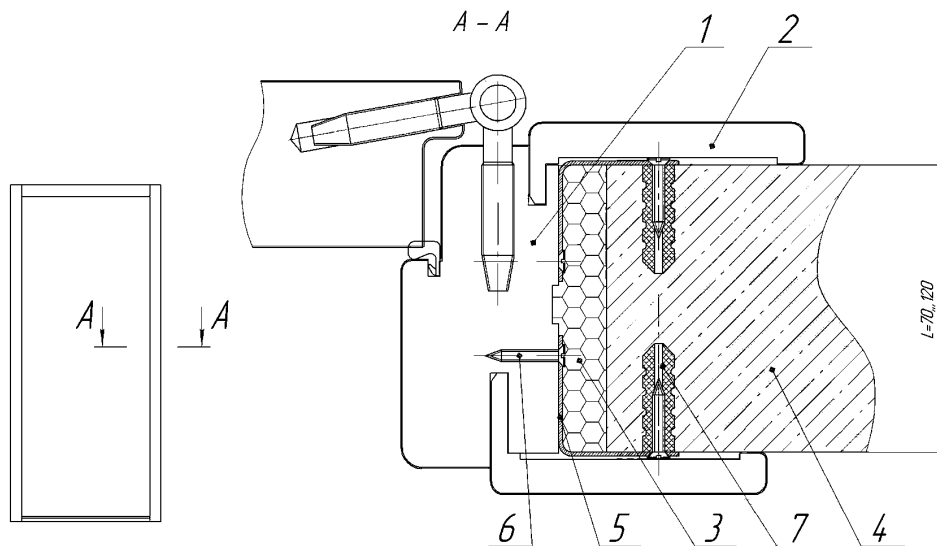

- 1 – коробка дверная; 2 – наличник; 3 – монтажная пена; 4 – стена проема;
 5 – пластина анкерная (5–7 шт.); 6 – шуруп; 7 – дюбель-гвоздь

Рисунок Д.4 – Узел примыкания дверного блока к проему однослойной стены с использованием анкерных пластин

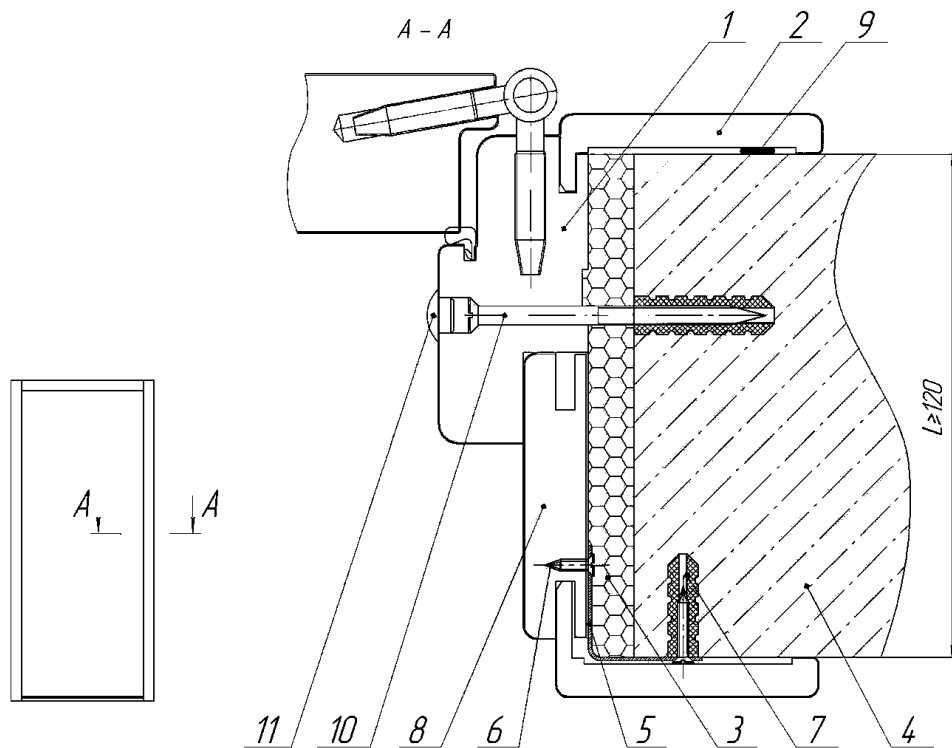

- 1 – коробка дверная; 2 – наличник; 3 – монтажная пена; 4 – стена проема;
 5 – пластина анкерная (5–7 шт.); 6 – шуруп; 7 – дюбель-гвоздь; 8 – декоративный доборный элемент;
 9 – точечное приклеивание наличников; 10 – крепежный элемент (5–7 шт.); 11 – декоративная заглушка

Рисунок Д.5 – Узел примыкания дверного блока к проему однослойной стены
 с использованием доборных элементов

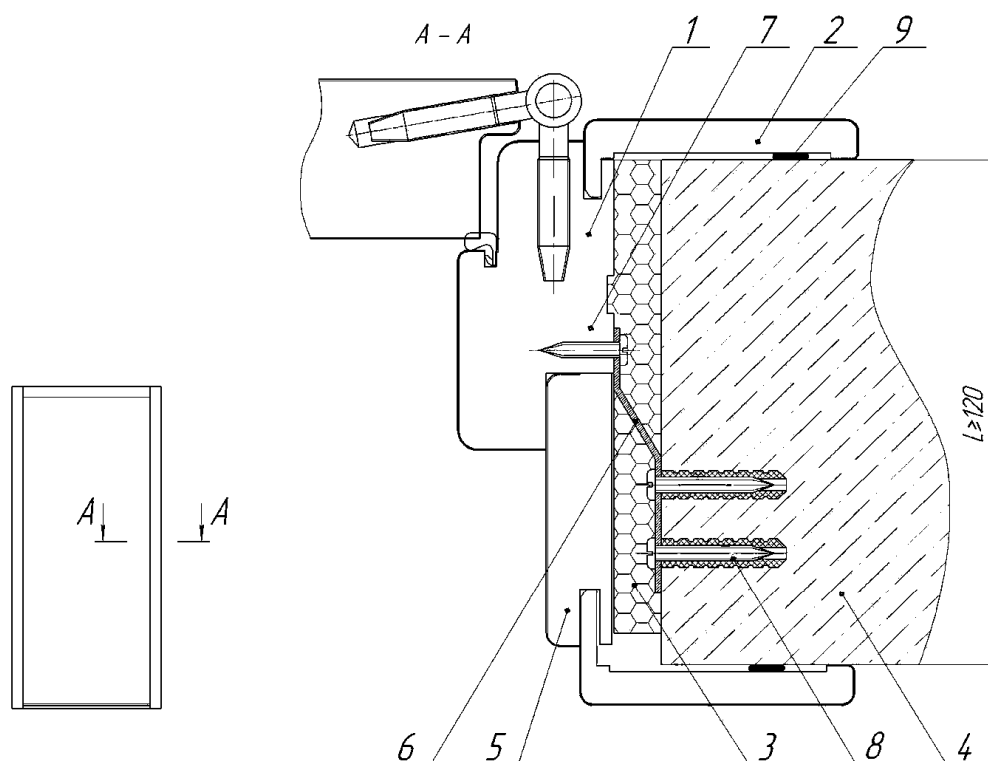

- 1 – коробка дверная; 2 – наличник; 3 – монтажная пена; 4 – стена проема;
 5 – декоративный доборный элемент; 6 – пластина анкерная (5–7 шт.); 7 – шуруп;
 8 – крепежные элементы; 9 – точечное приклеивание наличников

Рисунок Д.6 – Узел примыкания дверного блока к проему однослойной стены
 с использованием доборных элементов креплением анкерными пластинами

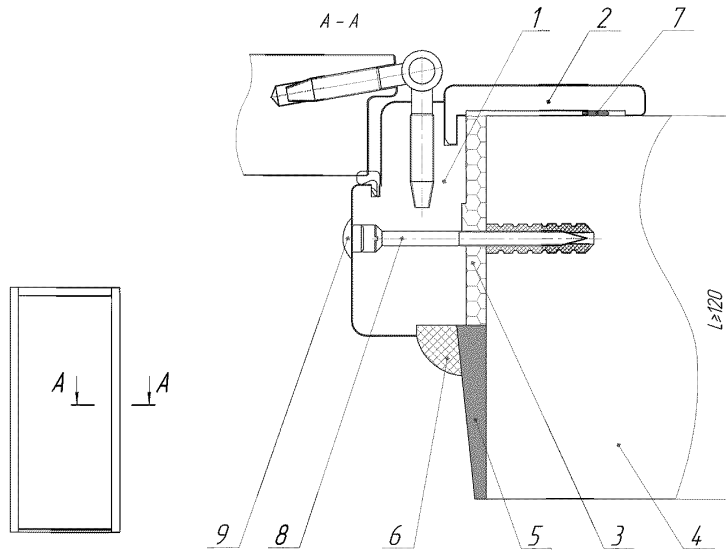

- 1 – коробка дверная; 2 – наличник; 3 – монтажная пена; 4 – стена проема; 5 – штукатурка;
 6 – декоративный элемент; 7 – точечное приклеивание наличников; 8 – крепежный элемент (5–7 шт.);
 9 – декоративная заглушка

Рисунок Д.7 – Узел примыкания дверного блока к проему однослойной стены при оштукатуривании внутренних откосов

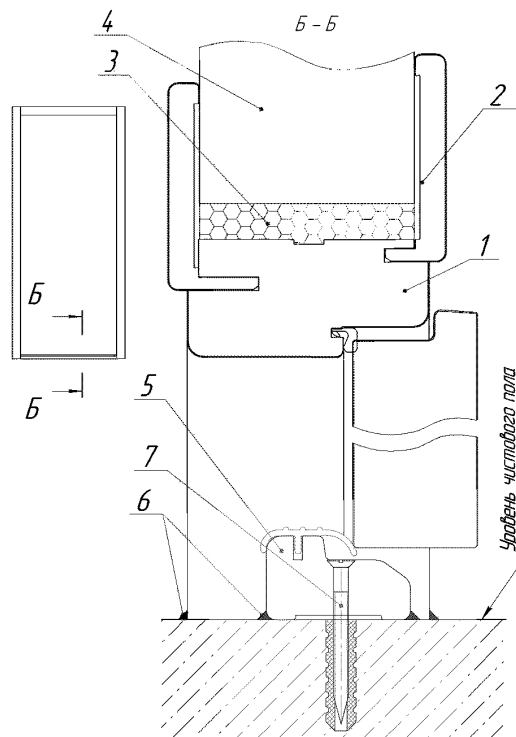

- 1 – коробка дверная; 2 – наличник; 3 – монтажная пена; 4 – стена проема; 5 – порог;
 6 – герметик; 7 – дюбель-гвоздь

Рисунок Д.8 – Нижний узел примыкания дверного блока с порогом к полу проема

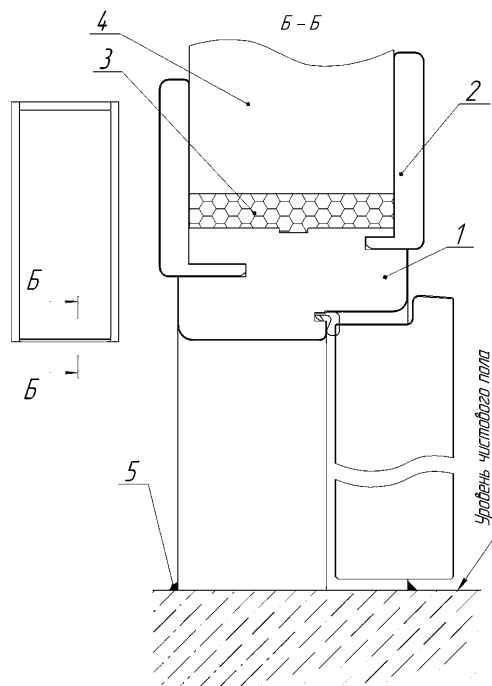

1 – коробка дверная; 2 – наличник; 3 – монтажная пена; 4 – стена проема; 5 – герметик
Рисунок Д.9 – Нижний узел примыкания дверного блока без порога к полу проема

Приложение Е
(рекомендуемое)

Требования к крепежным элементам и их установке

Е.1 Крепежные элементы предназначены для жесткой фиксации блоков к проемам и для передачи эксплуатационных нагрузок на стеновые конструкции.

Е.2 Для крепления коробок блоков к проемам, в зависимости от конструкции стены и прочности стеновых материалов, применяют различные универсальные и специальные крепежные элементы (детали и системы), примеры которых приведены на рисунке Е.1.

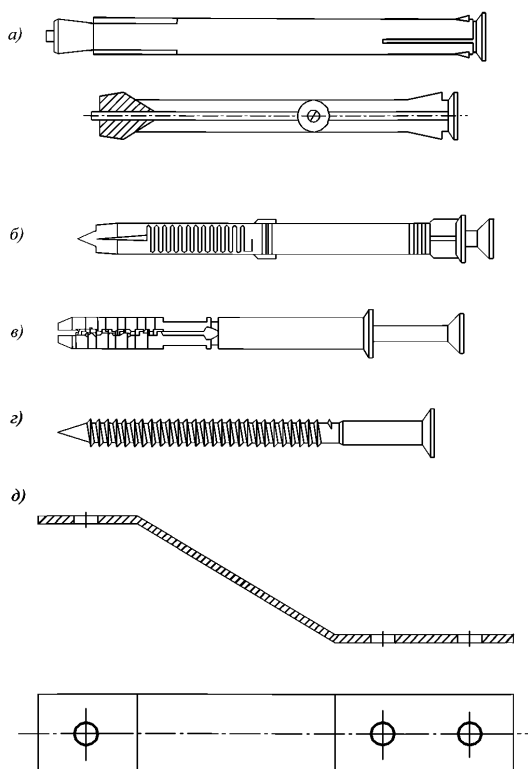

- a)* – металлический рамный дюбель; *б)* – пластмассовый рамный дюбель;
в) – универсальный пластмассовый дюбель со стопорным шурупом;
г) – строительный шуруп; *д)* – анкерная пластина

Рисунок Е.1 – Примеры крепежных элементов

Распорные рамные (анкерные) дюбели (см. изображения *a)*, *б)* рисунка Е.1) металлические или пластмассовые применяют в комплекте с винтами. Винты могут иметь потайную или цилиндрическую головку.

При необходимости крепления блока к стенам из материалов низкой прочности допускается использование специальных полимерных анкерных систем.

Е.3 Распорные металлические рамные (анкерные) дюбели применяют для обеспечения сопротивления высоким срезающим усилиям при креплении блоков к стенам из бетона, кирпича полнотелого и с вертикальными пустотами, керамзитобетона, газобетона, природного камня и других подобных материалов.

Распорные пластмассовые рамные дюбели применяют с целью термоизоляции соединяемых элементов.

Е.4 Длину дюбелей определяют расчетом в зависимости от эксплуатационных нагрузок, размера профиля коробки блока, ширины монтажного зазора и материала стены (глубина заделки дюбеля в стену должна быть не менее 40 мм в зависимости от прочности стенового материала). Диаметр дюбеля определяют расчетом в зависимости от эксплуатационных нагрузок; рекомендуется применять дюбели диаметром не менее 8 мм.

Е.5 Несущую способность рамных дюбелей (допустимые нагрузки на вырыв) принимают по технической документации изготовителя.

Е.6 Пластмассовые дюбели со стопорными шурупами (см. изображение в) рисунка Е.1) применяют для крепления блоков к стенам из кирпича с вертикальными пустотами, пустотелых блоков, легких бетонов, дерева и других строительных материалов с невысокой прочностью на сжатие. Длину и диаметр пластмассовых дюбелей со стопорными шурупами принимают аналогично Е.4. Для крепления блоков к монтажным деревянным закладным элементам и черновым коробкам допускается применение строительных шурупов.

Е.7 Гибкие анкерные пластины применяют для крепления блоков к многослойным стенам с эффективным утеплителем. Крепление на гибкие анкерные пластины допускается и при установке блоков в других конструкциях стен. Угол загиба пластины выбирается по месту и зависит от величины монтажного зазора. Пластины крепят к блокам до их установки в проемы с помощью строительных шурупов диаметром не менее 5 мм и длиной не менее 40 мм. Гибкие анкерные пластины крепят к внутреннему слою многослойной стены пластмассовыми дюбелями со стопорными шурупами (не менее двух точек крепления на каждую пластину) диаметром не менее 6 мм и длиной не менее 50 мм.

Е.8 Допускается применение дюбель-гвоздей и других крепежных элементов и систем, конструкцию и условия применения которых устанавливают в технической документации.

Е.9 Глубина сверления отверстий должна быть более анкеруемой части дюбеля как минимум на один диаметр шурупа. Для обеспечения расчетного тягового усилия диаметр рассверливаемого отверстия не должен превышать диаметра самого дюбеля, при этом отверстие должно быть

прочищено от отходов сверления. Расстояние от края строительной конструкции при установке дюбелей не должно быть менее двукратной глубины анкеровки.

Е.10 Головки дюбелей и стопорных шурупов следует заглублять в профиле коробки, посадочные места должны быть закрыты декоративными заглушками.

Приложение Ж
(рекомендуемое)

Примерный перечень технологических операций по монтажу дверных блоков

Таблица Ж.1 – Технологические операции по монтажу дверных блоков

Наименование технологической операции	Описание технологической операции	Используемые материалы	Инструменты, приспособления
Подготовка дверного блока к монтажу	Удалить транспортную упаковку, защитные пленки с полотен и коробок дверей	–	Нож
Размещение (позиционирование) дверного блока в дверном проеме по толщине стены и ширине проема с обеспечением необходимых монтажных зазоров	Установить дверной блок в проем, как это указано в проектной документации (при глубине дверного проема, превышающей толщину дверной коробки), обеспечив монтажные зазоры по периметру в пределах от 10 до 45 мм	–	Рулетка, линейка
Временное закрепление дверного блока в дверном проеме с помощью универсальных или специальных крепежных элементов	Зафиксировать положение дверного блока распорными колодками (клиньями), не допуская деформации дверной коробки	Распорные колодки (клинья)	Строительный уровень, отвес, молоток
Окончательное крепление дверного блока в дверном проеме	Просверлить отверстия для установки крепежных элементов в дверном проеме и в дверной коробке (при креплении дюбелями), установить крепежные элементы	Анкерные пластины, строительные шурупы, универсальные дюбели со строительными шурупами и др.	Электро-перфоратор, электродрель, шуруповерт
Удаление распорных колодок (клиньев)	Удалить распорные колодки (клинья)	–	Молоток

Продолжение таблицы Ж.1

Наименование технологической операции	Описание технологической операции	Используемые материалы	Инструменты, приспособления
Заполнение монтажного зазора	<p>Заполнить монтажный зазор монтажной пеной, для чего установить баллон с пеной вертикально на адаптер монтажного пистолета, тщательно встряхивать около 1 мин. (для перемешивания компонентов в баллоне); нанести пену в монтажный зазор сплошным слоем, без пустот, разрывов и щелей. Рациональный уровень заполнения зазора рекомендуется отработать предварительным тестом (пробным заполнением монтажного зазора или его имитации) с целью определения свойств расширения пены в данных условиях. При работе не рекомендуется допускать выхода излишков пены за плоскость профиля коробки дверного блока (со стороны, противоположной пистолету). В случае применения дверных коробок шириной более 80 мм, заполнение швов следует выполнять послойно, с двух сторон, по технологии, рекомендованной производителем монтажной пены</p>	Монтажная пена	Пистолет-дозатор для нанесения монтажной пены
Срезка излишков монтажной пены	Срезать излишки монтажной пены после ее полного застывания	–	Нож
Изоляция сопряжения нижнего среза дверной коробки и порога (при наличии) с чистым полом	Нанести слой влагостойкого герметика на стык коробки и пола (порога и пола) толщиной не менее 3 мм	Влагостойкий герметик	Пистолет для герметика

СТО НОСТРОЙ 2.11.161-2014

Окончание таблицы Ж.1

Наименование технологической операции	Описание технологической операции	Используемые материалы	Инструменты, приспособления
Регулировка дверных приборов, устройств для открывания и закрывания дверей	Отрегулировать работу дверных приборов, обеспечив плавное, без заеданий открывание, закрывание и фиксацию полотна; проверить прилегание уплотнительных прокладок	Цветной мел, другое легкоудаляемое красящее вещество	Набор отверток
Облицовка монтажного шва	Установить наличники, доборы	Крепеж, монтажный клей	Набор отверток
Защита двери от увлажнения, загрязнения и механических повреждений (в случае, если строительно-монтажные работы не окончены)	Закрывать дверной проем полиэтиленовой пленкой; закрепить пленку самоклеющейся лентой	Полиэтиленовая пленка, самоклеющаяся лента	Нож

Приложение И

(обязательное)

Форма карты контроля

соблюдения требований СТО НОСТРОЙ 2.11.161-2014 «Двери внутренние из древесных материалов.

**Требования к безопасности, эксплуатационным характеристикам. Правила производства работ по монтажу,
контроль и требования к результатам работ»**

**при выполнении вида работ: «Монтаж, усиление и демонтаж конструктивных элементов и ограждающих конструкций зданий
и сооружений, в том числе из клееных конструкций».**

Наименование члена СРО, в отношении которого назначена проверка:

ОГРН _____ ИНН _____

Сведения об объекте:

Основание для проведения проверки:

№ _____ от _____

Тип проверки (нужное подчеркнуть):

Выездная

Документарная

Обозначения и сокращения:

ПД – проектная документация;

ППР – проект производства работ;

РД – рабочая документация.

№ пункта	Элемент контроля	Требования, предъявляемые при проведении работ	Способ проверки соответствия	Результат		Приложения, примечания
				норма	соответствие («+», «-»)	
Этап 1. Подготовительные работы						
1.1	РД (ПД)	Проверка наличия комплекта документов (схем и чертежей со штампом «К производству работ») в соответствии с подразделом 6.2	Документарный	Наличие комплекта документов		
1.2	ППР	Проверка наличия комплекта ППР в соответствии с 7.3	Документарный	Наличие комплекта документов		
1.3	Готовность дверных проемов	Соответствие дверных проемов требованиям 5.1	Документарный	Наличие записи в журнале работ, подтверждающей соответствие требованиям 5.1, наличие акта готовности дверных проемов к производству работ по монтажу дверей в соответствии с 6.4.6		
Этап 2. Входной контроль дверных блоков, материалов и комплектующих						
2.1	Дверные блоки	Соответствие требованиям 6.3.2 и 6.3.3	Документарный	В соответствии с 6.3.7 наличие записи в журнале входного контроля		
2.2	Материалы и комплектующие (крепёж, облицовка и др.)	Соответствие требованиям 6.3.5	Документарный	В соответствии с 6.3.7 наличие записи в журнале входного контроля		

Продолжение таблицы

№ пункта	Элемент контроля	Требования, предъявляемые при проведении работ	Способ проверки соответствия	Результат		Приложения, примечания
				норма	соответствие («+», «-»)	
Этап 3. Операционный контроль работ по монтажу дверных блоков						
3.1	Размещение дверного блока в дверном проеме и временная фиксация распорными колодками	Соответствие проектному решению, требованиям 7.5, 7.6, таблицы 1 (позиция 1)	Документарный	Наличие записи в журнале работ, подтверждающей соответствие требованиям 7.5, 7.6, таблицы 1 (позиция 1)		
3.2	Проверка вертикальности и горизонтальности установки дверного блока	Соответствие требованиям 7.7, таблицы 1 (позиция 2)	Документарный	Наличие записи в журнале работ, подтверждающей соответствие требованиям 7.7, таблицы 1 (позиция 2)		
3.3	Закрепление дверного блока в проеме при помощи крепежных элементов	Соответствие проектному решению типа, расположения, количества, глубины заделки крепежных элементов. Соответствие проектному решению, требованиям 7.8 – 7.11, таблицы 1 (позиция 3)	Документарный	Наличие записи в журнале работ, подтверждающей соответствие требованиям 7.8 – 7.11, таблицы 1 (позиция 3); акта освидетельствования скрытых работ		
3.4	Удаление распорных колодок	Удаление из монтажного зазора всех распорных колодок перед выполнением монтажного шва. Соответствие требованиям 7.12, таблицы 1 (позиция 4)	Документарный	Наличие записи в журнале работ, подтверждающей соответствие требованиям 7.12, таблицы 1 (позиция 4); акта освидетельствования скрытых работ		

СТО НОСТРОЙ 2.11.161-2014

№ пункта	Элемент контроля	Требования, предъявляемые при проведении работ	Способ проверки соответствия	Результат		Приложения, примечания
				норма	соответствие («+», «-»)	
3.5	Заполнение монтажного зазора	Допустимая температура окружающего воздуха, полнота заполнения монтажного зазора, отсутствие в монтажном шве пустот, щелей, разрывов, пропусков, отслоений. Соответствие требованиям 7.13, 7.14, таблицы 1 (позиция 5)	Документарный	Наличие записи в журнале выполненных работ, подтверждающей соответствие требованиям 7.13, 7.14, таблицы 1 (позиция 5); акта освидетельствования скрытых работ		
3.6	Изоляция нижнего среза дверной коробки и порога (при наличии) от чистого пола	Наличие изоляционного слоя. Соответствие требованиям 7.15, таблицы 1 (позиция 6)	Документарный	Наличие записи в журнале работ, подтверждающей соответствие требованиям 7.15, таблицы 1 (позиция 6)		
3.7	Регулировка дверных приборов, устройств для открывания и закрывания дверей	Свободное, без заеданий, открывание и закрывание дверей, надежная фиксация полотна в закрытом положении, обеспечение плотного прилегания уплотняющих прокладок. Соответствие требованиям 7.16, таблицы 1 (позиция 7)	Документарный	Наличие записи в журнале выполненных работ, подтверждающей соответствие требованиям 7.16, таблицы 1 (позиция 7)		

Окончание таблицы

№ пункта	Элемент контроля	Требования, предъявляемые при проведении работ	Способ проверки соответствия	Результат		Приложения, примечания
				норма	соответствие («+», «-»)	
3.8	Облицовка монтажных швов	Соответствие проектному решению, обеспечение качества лицевых поверхностей облицовки. Соответствие требованиям 7.17, 7.18, таблицы 1 (позиция 8)	Документарный	Наличие записи в журнале выполненных работ, подтверждающей соответствие требованиям 7.17, 7.18, таблицы 1 (позиция 8)		
Этап 4. Заключительные работы						
4.1	Оценка соответствия выполненных работ	Соответствие требованиям 8.2.3	Документарный	Наличие исполнительной документации в соответствии с 8.2.3 и 8.2.5		
<p>Примечания</p> <p>1 В графе «Результат» при проверке ставится «+» или «-» в зависимости от результатов проверенных позиций стандарта.</p> <p>2 В графе «Приложения, примечания» могут быть даны ссылки на прилагаемые к карте контроля копии документов (Приложение №...), подтверждающих выполнение указанной в стандарте деятельности, или указаны номера и даты подтверждающих документов (Приказ, протокол, акт) и их полной наименование, или приведены комментарии (обоснование) к оценке результатов проверки.</p>						

Заключение (нужное подчеркнуть):

1. Требования СТО НОСТРОЙ 2.11.161-2014 соблюдены в полном объеме.
2. Требования СТО НОСТРОЙ 2.11.161-2014 соблюдены не в полном объеме.

Рекомендации по устранению выявленных несоответствий:

Приложения: _____ на _____ л.

44

Настоящая карта составлена в двух экземплярах, по одному экземпляру для каждой стороны.

Подписи лиц, проводивших проверку:

Эксперт

(фамилия, имя, отчество) _____
(подпись)

(фамилия, имя, отчество) _____
(подпись)

Подпись представителя проверяемой организации-члена СРО,
принимавшего участие в проверке:

(фамилия, имя, отчество) _____
(подпись)

Дата «__» _____ 20__ г.

Библиография

- [1] Методическая документация в строительстве МДС 12-29.2006 Методические рекомендации по разработке и оформлению технологической карты
- [2] Руководящий документ РД 11-05-2007 Порядок ведения общего и (или) специального журнала учета выполнения работ при строительстве, реконструкции, капитальном ремонте объектов капитального строительства
- [3] Руководящий документ РД 11-02-2006 Требования к составу и порядку ведения исполнительной документации при строительстве, реконструкции, капитальном ремонте объектов капитального строительства и требования, предъявляемые к актам освидетельствования работ, конструкций, участков сетей инженерно-технического обеспечения

ОКС 91.200, 91.060.50, ОКПД 2 43.32.1, ОКВЭД 2 43.32.1

Виды работ 11.1 по приказу Минрегиона России от 30 декабря 2009 г. № 624.

Ключевые слова: двери внутренние, древесные материалы, блоки дверные, проемы дверные, технические требования, монтаж, качество, контроль

Издание официальное
Стандарт организации

ДВЕРИ ВНУТРЕННИЕ ИЗ ДРЕВЕСНЫХ МАТЕРИАЛОВ
Требования к безопасности, эксплуатационным характеристикам.
Правила производства работ по монтажу, контроль и требования
к результатам работ

СТО НОСТРОЙ 2.11.161-2014

Тираж 400 экз. Заказ № 0806/17Т

*Подготовлено к изданию в ООО Издательство «БСТ»
107996, Москва, ул. Кузнецкий мост, 21/5, оф. 643; тел./факс: (495) 626-04-76; e-mail:BSTmag@co.ru
Отпечатано в типографии ООО «ТРЕК ПРИНТ»*