

Станки револьверные

ОСТ 7983
НКТП 941

Основные размеры

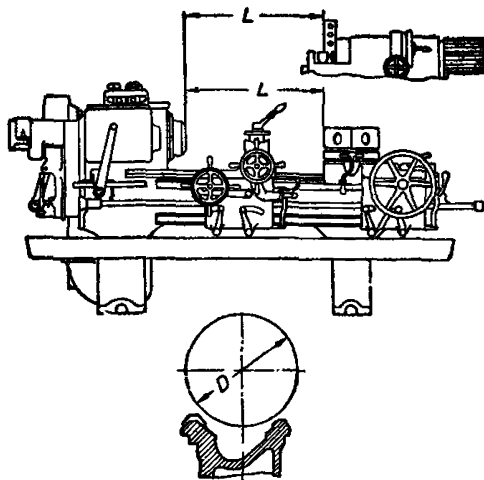

Наибольший диаметр обрабатываемого прутка d (мм)	16	25	38	50	65	85	110
Наибольший диаметр обрабатываемого изделия над станиной D (мм)	250	300	350	400	450	500	600
Наибольшее расстояние от переднего конца шпинделя до передней грани револьверной головки L (мм)	300	400	600	800	1000	1200	1500

Пр и м е ч а н и я. 1. Станки револьверные с „ d “, меньшим 16 мм, относятся к прецизионным, на которые настоящий стандарт не распространяется.

2. Величина L измеряется между передним концом шпинделя и передней гранью или плоскостью револьверной головки при ее крайнем правом положении (без свешивания).

3. Размер D относится к станкам с вертикальной осью револьверной головки. Станки с горизонтальной осью револьверной головки вследствие особенности своей конструкции не имеют вообще этого параметра.

4. Станки с горизонтальной осью револьверной головки выполняются до диаметра $d = 50$.

Внесен Главстанкоинструментом. Утвержден КС НКТП 16/II 1935 г.

Срок введения 1/III 1935 г.