



ОТРАСЛЕВЫЕ СТАНДАРТЫ

---

**ПАКЕТЫ СЪЕМНЫХ ПРЕСС-ФОРМ  
ДЛЯ ПРЕССОВАНИЯ ИЗДЕЛИЙ  
ИЗ РЕАКТОПЛАСТОВ**

ОСТ4 ГО.059.292 — ОСТ4 ГО.059.297

Редакция 1-76

Издание официальное

1977

2

628 0 52 - 22 - 229, 85  
УДК 621.7.048.678.037.7.(888.74)

Группа Г21

О Т Р А С Л Е В О Й   С Т А Н Д А Р Т

ПАЛЬЦЫ ПРИСПОСОБЛЕНИЙ  
ДЛЯ РАЗЪЕМА СЪЕМНЫХ ПРЕСС-ФОРМ

ОСТ4 ГО.069.298

Редакция 1-78

Конструкция и размеры

Введен впервые

Директивным письмом организации от 24.11.78 № 017-107/К/895 срок действия установлен с 01.07.78 до 01.07.88.

Несоблюдение стандарта преследуется по закону

1. Конструкция и размеры гладких пальцев должны соответствовать указанным на черт. 1 и в табл. 1.

6,3  
R40  
V1V1

3

2

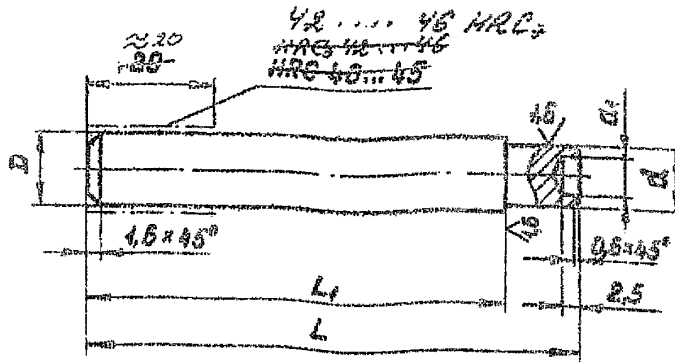

3

Черт. 1

2

Издание официальное ГР 8238538 от 22.02.78

Перепечатка воспрещена

Проверен в 1982г. Срок действия продлен до 01.07.88г.  
Проверен в 1987г. Срок действия продлен до 01.07.88г.

3

Таблица 1

Размеры в мм

| Обозначение пальца | Применимость | D   | d<br>(предельная<br>на Пр1,2)<br>и8 (Пр1,2) | d <sub>1</sub> | L   | L <sub>1</sub> | Масса,<br>кг |
|--------------------|--------------|-----|---|----------------|-----|----------------|--------------|
| ВД 1083-0021       |              | 8   | 6,8   | 4,0            | 44  | 32             | 0,016        |
| ВД 1083-0022       | 52           |     |   |                | 40  | 0,018          |              |
| ВД 1083-0023       | 62           |     |   |                | 50  | 0,022          |              |
| ВД 1083-0024       | 75           |     |   |                | 63  | 0,028          |              |
| ВД 1083-0025       | 89           |     |   |                | 71  | 0,031          |              |
| ВД 1083-0026       | 92           |     |   |                | 80  | 0,034          |              |
| ВД 1083-0027       | 102          |     |   |                | 90  | 0,038          |              |
| ВД 1083-0028       | 112          |     |   |                | 100 | 0,042          |              |
| ВД 1083-0029       | 44           |     |   |                | 32  | 0,035          |              |
| ВД 1083-0030       | 52           | 40  | 0,042                                       |                |     |                |              |
| ВД 1083-0031       | 62           | 50  | 0,051                                       |                |     |                |              |
| ВД 1083-0032       | 75           | 63  | 0,063                                       |                |     |                |              |
| ВД 1083-0033       | 89           | 71  | 0,070                                       |                |     |                |              |
| ВД 1083-0034       | 92           | 80  | 0,078                                       |                |     |                |              |
| ВД 1083-0035       | 102          | 90  | 0,087                                       |                |     |                |              |
| ВД 1083-0036       | 112          | 100 | 0,096                                       |                |     |                |              |
| ВД 1083-0037       | 122          | 110 | 0,104                                       |                |     |                |              |
| ВД 1083-0038       | 137          | 125 | 0,118                                       |                |     |                |              |
| ВД 1083-0039       | 152          | 140 | 0,131                                       |                |     |                |              |
| ВД 1083-0040       | 172          | 160 | 0,148                                       |                |     |                |              |

Пример условного обозначения гладкого пальца размерами D = 8 мм, L = 44 мм:

Палец ВД 1083-0021 ОСТ4 ГО.059.296

2. Конструкция и размеры ступенчатых пальцев должны соответствовать указанным на черт. 2 и в табл. 2.

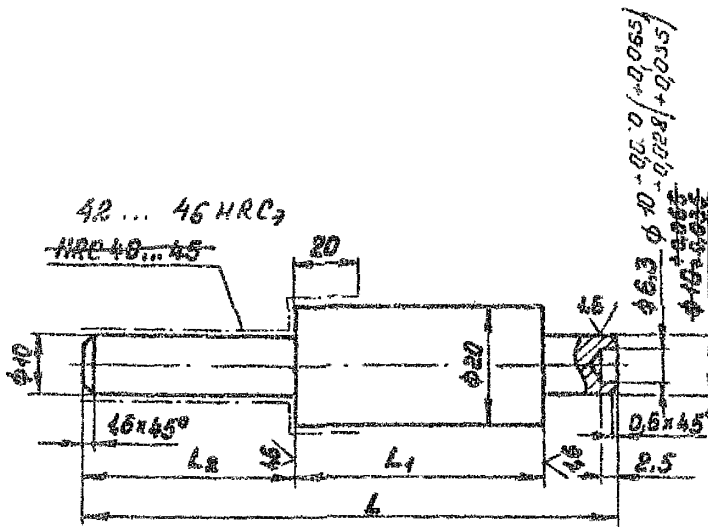

Черт. 2

Таблица 2

Размеры в мм

| Обозначение пальца | Применяемость | L   | L <sub>1</sub><br>(пред.откл.<br>-0,1) | L <sub>2</sub> | Масса,<br>кг |
|--------------------|---------------|-----|--|----------------|--------------|
| ВД 1083-0041       |               | 87  | 50                                     | 26             | 0,145        |
| ВД 1083-0042       |               | 94  |  | 32             | 0,149        |
| ВД 1083-0043       |               | 102 |  | 40             | 0,154        |
| ВД 1083-0044       |               | 112 |  | 50             | 0,160        |
| ВД 1083-0045       |               | 125 |  | 63             | 0,168        |
| ВД 1083-0046       |               | 139 |  | 71             | 0,173        |
| ВД 1083-0047       |               | 142 |  | 80             | 0,179        |
| ВД 1083-0048       |               | 152 |  | 90             | 0,185        |
| ВД 1083-0049       |               | 162 |  | 100            | 0,191        |
| ВД 1083-0050       |               | 172 |  | 110            | 0,197        |
| ВД 1083-0051       |               | 187 |  | 125            | 0,206        |
| ВД 1083-0052       |               | 202 |  | 140            | 0,215        |
| ВД 1083-0053       |               | 100 | 63                                     | 25             | 0,178        |
| ВД 1083-0054       |               | 107 |  | 32             | 0,182        |
| ВД 1083-0055       |               | 115 |  | 40             | 0,187        |
| ВД 1083-0056       |               | 125 |  | 50             | 0,193        |

Размеры в мм

| Обозначение пальца | Применяемость | L   | L <sub>1</sub><br>(пред.откл.<br>- 0,1) | L <sub>2</sub> | Масса,<br>кг |
|--------------------|---------------|-----|---|----------------|--------------|
| ВД 1083-0057       |               | 135 | 63                                      | 63             | 0,201        |
| ВД 1083-0058       |               | 146 |   | 71             | 0,206        |
| ВД 1083-0059       |               | 155 |   | 80             | 0,212        |
| ВД 1083-0060       |               | 165 |   | 90             | 0,218        |
| ВД 1083-0061       |               | 175 |   | 100            | 0,224        |
| ВД 1083-0062       |               | 185 |   | 110            | 0,230        |
| ВД 1083-0063       |               | 200 |   | 125            | 0,239        |
| ВД 1083-0064       |               | 215 |   | 140            | 0,248        |
| ВД 1083-0065       |               | 124 | 80                                      | 32             | 0,223        |
| ВД 1083-0066       |               | 132 |   | 40             | 0,228        |
| ВД 1083-0067       |               | 142 |   | 50             | 0,234        |
| ВД 1083-0068       |               | 155 |   | 63             | 0,242        |
| ВД 1083-0069       |               | 163 |   | 71             | 0,247        |
| ВД 1083-0070       |               | 172 |   | 80             | 0,253        |
| ВД 1083-0071       |               | 182 |   | 90             | 0,259        |
| ВД 1083-0072       |               | 192 |   | 100            | 0,265        |
| ВД 1083-0073       |               | 202 | 110                                     | 0,271          |              |
| ВД 1083-0074       |               | 217 | 125                                     | 0,279          |              |
| ВД 1083-0075       |               | 232 | 140                                     | 0,289          |              |
| ВД 1083-0076       |               | 144 | 100                                     | 32             | 0,273        |
| ВД 1083-0077       |               | 152 |   | 40             | 0,277        |
| ВД 1083-0078       |               | 162 |   | 50             | 0,283        |
| ВД 1083-0079       |               | 175 |   | 63             | 0,291        |
| ВД 1083-0080       |               | 183 |   | 71             | 0,296        |
| ВД 1083-0081       |               | 192 |   | 80             | 0,302        |
| ВД 1083-0082       |               | 202 |   | 90             | 0,308        |
| ВД 1083-0083       |               | 212 |   | 100            | 0,314        |
| ВД 1083-0084       |               | 222 | 110                                     | 0,320          |              |
| ВД 1083-0085       |               | 237 | 125                                     | 0,329          |              |
| ВД 1083-0086       |               | 252 | 140                                     | 0,336          |              |

Пример условного обозначения ступенчатого пальца размерами. L = 87 мм, L<sub>1</sub> = 50 мм:



Палец ВД 1083-0041 ОСТ4 ГО.059.206

3. Материал - сталь марки 45 по ГОСТ 1050-74.

4. Технические требования - по ГОСТ 70894-76.

5. Маркировать: обозначение пальца, обозначение настоящего стандарта и товарный знак предприятия-изготовителя на бирке.

ЛИСТ РЕГИСТРАЦИИ ИЗМЕНЕНИЙ

| Изм. | Стр.<br>( листы )   | Номер<br>извещения | Под-<br>пись  | Дата      | Изм. | Стр.<br>( листы ) | Номер<br>извещения | Под-<br>пись | Дата |
|------|---|--------------------|---|-----------|------|-------------------|--------------------|--------------|------|
| 1    | стр. 1,<br>14, 16, 50,<br>52, 54, 13,<br>40, 57, 2,<br>3, 4, 6  | 15522              |  | 19.09.99. |      |                   |                    |              |      |
| 2    | 4, 6, 8, 10, 14,<br>20, 22, 24, 26,<br>28, 30, 32, 34,<br>36, 38, 40, 42,<br>44, 47, 50, 52,<br>54  | 412291             |  | 25.08.99. |      |                   |                    |              |      |
| 3    | 1, 3, 5, 7, 9, 11,<br>13, 15, 17, 19, 21,<br>23, 25, 27,<br>29, 31, 33,<br>35, 37, 39,<br>41, 43, 45,<br>47, 49, 51,<br>53, 55, 57,<br>59, 61, 63, 65,<br>67, 69, 71, 73,<br>75, 77, 79,<br>81, 83, 85,<br>87-91, 93,<br>95, 97 | № 3                |  | 02.09.90  |      |                   |                    |              |      |

## СО Д Е Р Ж А Н И Е

|  | Стр. |
|--|------|
| ОСТ4 ГО.059.292 Пакеты съемных пресс-форм для прессования изделий из реактопластов. Руководство по конструированию ..... | 1    |
| ОСТ4 ГО.059.293 Приспособления для разъема съемных пресс-форм. Типы и основные размеры .....                             | 61   |
| ОСТ4 ГО.059.294 Приспособления для разъема матриц клиновых съемных пресс-форм. Конструкция и размеры .....               | 78   |
| ОСТ4 ГО.059.295 Плиты приспособлений для разъема съемных пресс-форм. Конструкция и размеры .....                         | 85   |
| ОСТ4 ГО.059.296 Пальцы приспособлений для разъема съемных пресс-форм. Конструкция и размеры .....                        | 91   |
| ОСТ4 ГО.059.297 фиксаторы. Конструкция и размеры .....   | 96   |

*Всего 547 л. тираж 50.*