



О Т Р А С Л Е В Ы Е                    С Т А Н Д А Р Т Ы

---

**ДЕТАЛИ И СБОРОЧНЫЕ ЕДИНИЦЫ  
ИЗ СТАЛЕЙ АУСТЕНИТНОГО КЛАССА  
ДЛЯ ТРУБОПРОВОДОВ АЭС  $D_{\text{н}} = 14 \div 325$  мм**

**ТИПЫ, КОНСТРУКЦИЯ И РАЗМЕРЫ**

ОСТ 24.125.01—89—ОСТ 24.125.26—89

Издание официальное

**УТВЕРЖДЕН И ВВЕДЕН В ДЕЙСТВИЕ указанием Министерства  
тяжелого, энергетического и транспортного машиностроения СССР  
от 26.05.89 № ВА-002-1/4829**

**СОГЛАСОВАН с Главным научно-техническим управлением Минатом-  
энерго СССР**

**Государственным комитетом СССР по надзору за безопасным ведением  
работ в атомной энергетике (Госатомэнергонадзор СССР)**

**ТРОЙНИКИ ШТАМПОВАННЫЕ РАВНОПРОХОДНЫЕ  
С ВЫТЯНУТОЙ ГОРЛОВИНОЙ ДЛЯ ТРУБОПРОВОДОВ АЭС  
КОНСТРУКЦИЯ И РАЗМЕРЫ**

**ОСТ 24.125.17—89**

ОКП 00 3717 0007

Дата введения 01.01.90

Несоблюдение стандарта преследуется по закону

1. Настоящий стандарт распространяется на штампованные равнопроходные тройники с вытянутой горловиной из коррозионно-стойкой стали аустенитного класса для трубопроводов АЭС на рабочее давление и температуру среды (водяной пар и горячая вода):

$p = 13,73$  МПа (140 кгс/см<sup>2</sup>),  $t = 335^\circ\text{C}$ ;

$p = 10,79$  МПа (110 кгс/см<sup>2</sup>),  $t = 55^\circ\text{C}$ ;

$p = 10,10$  МПа (103 кгс/см<sup>2</sup>),  $t = 170^\circ\text{C}$ ;

$p = 9,02$  МПа (92 кгс/см<sup>2</sup>),  $t = 290^\circ\text{C}$ ;

$p = 7,55$  МПа (77 кгс/см<sup>2</sup>),  $t = 290^\circ\text{C}$ ;

$p = 5,40$  МПа (55 кгс/см<sup>2</sup>),  $t = 60^\circ\text{C}$ ;

$p = 3,92$  МПа (40 кгс/см<sup>2</sup>),  $t = 290^\circ\text{C}$ ;

$p = 3,92$  МПа (40 кгс/см<sup>2</sup>),  $t = 200^\circ\text{C}$ ;

$p = 3,92$  МПа (40 кгс/см<sup>2</sup>),  $t = 450^\circ\text{C}$ .

2. Конструкция и размеры тройников должны соответствовать указанным на чертеже и в таблице. Масса тройников, указанная в таблице, — расчетная, приведена для справки.

3. Материал тройников исполнений 05, 06, 10, 11, 15, 16, 17 — заготовки из стали марки 08X18H10T по ГОСТ 5632 группы IIIB по ОСТ 108.109.01. Допускается применение заготовок категорий А и Г по ОСТ 108.109.01.

Материал тройников остальных исполнений — трубы из стали марки 08X18H10T по ТУ 14—3—197.

4. Наружный  $D$  и внутренний  $d_n$  диаметры горловины устанавливаются технологическим процессом.

5. Размеры  $H$  и  $h$ ,  $s_1$  и  $s_{н1}$ , радиусы  $R$  и  $R_1$  могут быть изменены при соблюдении условий прочности.

6. Размер  $s_1$  обеспечивается технологией изготовления.

7. Остальные технические требования — по ОСТ 108.030.123.

8. Пример условного обозначения тройника штампованного равнопроходного с вытянутой горловиной исполнения 13  $D_y = 200$  мм на параметры среды  $p = 7,55$  МПа (77 кгс/см<sup>2</sup>),  $t = 290^\circ\text{C}$ :

ТРОЙНИК 13 ОСТ 24.125.17.

9. Пример маркировки: 13 ОСТ 24.125.17

Товарный  
знак

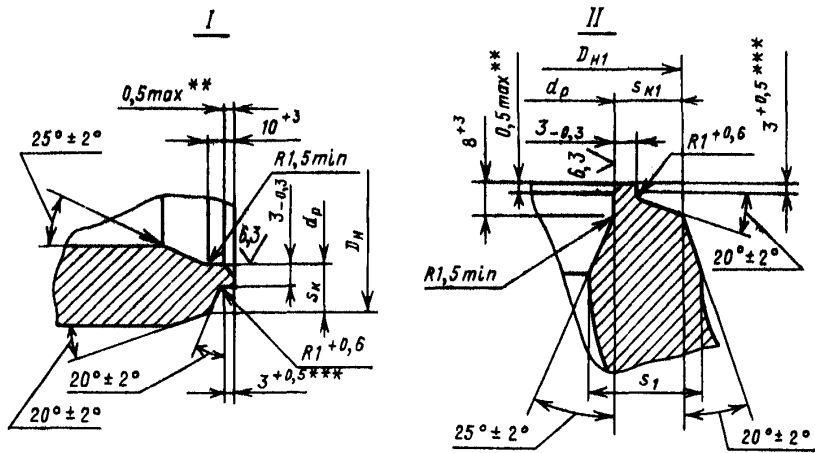
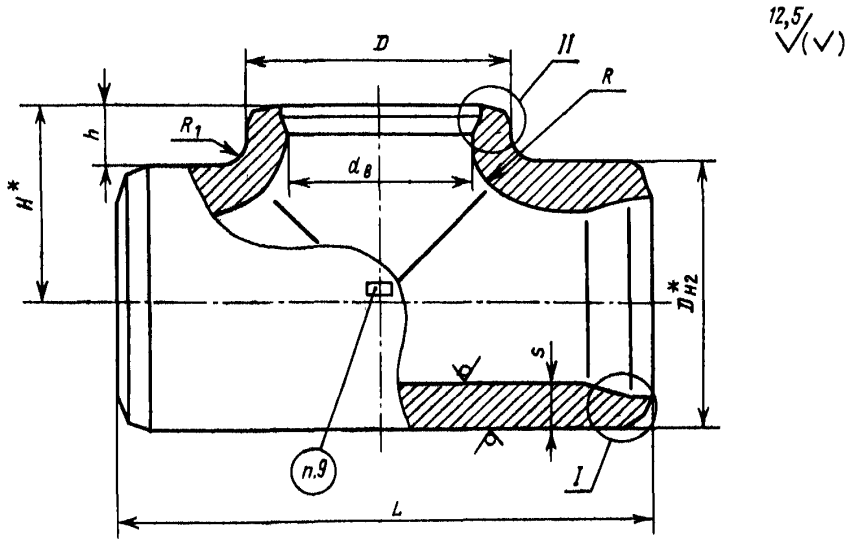

\* Размеры для справок.

\*\* Внутреннюю кромку притупить. Контроль осуществлять визуально по эталону.

\*\*\* Для исполнений 15, 16, 17 принять  $3,5^{+0,5}$ .

## Размеры, мм

Исполнение	Условный проход $D_y$	Размеры присоединяемых труб $D_n \times s$	$D_n$		$D_{в1}$		$D_{н2}^*$	$d_p$		$L \pm 5$	$H^*$	$h \pm 5$	$s$	$s_1$	$s_k$	$s_{к1}$	$R$ , не более	$R_1$ , не менее	Масса, кг
			Номин.	Пред. откл.	Номин.	Пред. откл.		Номин.	Пред. откл.				не менее						
$\rho=10,79$ МПа (110 кгс/см <sup>2</sup> ), $t=55^\circ\text{C}$ ; $\rho=10,10$ МПа (103 кгс/см <sup>2</sup> ), $t=170^\circ\text{C}$ ; $\rho=9,02$ МПа (92 кгс/см <sup>2</sup> ), $t=290^\circ\text{C}$ ; $\rho=7,55$ МПа (77 кгс/см <sup>2</sup> ), $t=290^\circ\text{C}$ ; $\rho=5,40$ МПа (55 кгс/см <sup>2</sup> ), $t=60^\circ\text{C}$ ; $\rho=3,92$ МПа (40 кгс/см <sup>2</sup> ), $t=290^\circ\text{C}$ ; $\rho=3,92$ МПа (40 кгс/см <sup>2</sup> ), $t=200^\circ\text{C}$																			
01	80	89×5,0	93	±2	90	+2	98	80	+0,5	220	61	12	11	6,6	4,0	4,0	20	10	6
$\rho=5,40$ МПа (55 кгс/см <sup>2</sup> ), $t=60^\circ\text{C}$ ; $\rho=3,92$ МПа (40 кгс/см <sup>2</sup> ), $t=290^\circ\text{C}$ ; $\rho=3,92$ МПа (40 кгс/см <sup>2</sup> ), $t=200^\circ\text{C}$																			
02	100	108×5	110	±1	110	+2	115	100	+0,23	300	72	15	11	6,6	2,7	4,0	20	10	12
03	125	133×6	136		136		124	350		100	25	14	8,4	3,2	6,0	40	25	22	
04	200	220×8	223		223	+3	240	208	+0,30	450	165	45	18	10,8	4,3	7,0	35	20	60
05	250	273×11	277		277		295	255		600	193	45	20	12,0	8,3	10,5	40	25	139
06	300	325×12	330		330	+4	360	305	+0,34	600	215	40	23	13,8	8,8	12,5	55	30	140
$\rho=10,79$ МПа (110 кгс/см <sup>2</sup> ), $t=55^\circ\text{C}$ ; $\rho=10,10$ МПа (103 кгс/см <sup>2</sup> ), $t=170^\circ\text{C}$ ; $\rho=9,02$ МПа (92 кгс/см <sup>2</sup> ), $t=290^\circ\text{C}$ ; $\rho=7,55$ МПа (77 кгс/см <sup>2</sup> ), $t=290^\circ\text{C}$																			
07	100	108×7	110	±1	110	+2	115	97	+0,23	300	72	15	11	6,6	4,8	6,0	20	10	12
08	125	133×8	136		136		120	350		100	25	14	8,4	5,7	8,0	40	25	22	
09	150	159×9	162		162	+3	176	143	+0,26	400	118	30	17	10,2	6,7	9,0	30	20	33
10	200	219×12	223		223		199	450		165	45	25	15,0	9,8	11,5	35	20	73	
11	300	325×16	330		330	+4	360	297	+0,34	700	220	40	39	23,4	13,4	15,0	55	30	235
$\rho=3,92$ МПа (40 кгс/см <sup>2</sup> ), $t=450^\circ\text{C}$ ; $\rho=3,92$ МПа (40 кгс/см <sup>2</sup> ), $t=200^\circ\text{C}$																			
12	150	159×6,5	162	±1	162	+2	176	149	+0,26	400	118	30	14	8,4	3,8	6,0	30	20	30
$\rho=10,79$ МПа (110 кгс/см <sup>2</sup> ), $t=55^\circ\text{C}$ ; $\rho=10,10$ МПа (103 кгс/см <sup>2</sup> ), $t=170^\circ\text{C}$ ; $\rho=9,02$ МПа (92 кгс/см <sup>2</sup> ), $t=290^\circ\text{C}$ ; $\rho=7,55$ МПа (77 кгс/см <sup>2</sup> ), $t=290^\circ\text{C}$																			
13	200	219×12	223	±1	219	+3	240	199	+0,30	450	165	45	22	13,2	8,8	11,0	35	20	60
14	300	—	328	±2	330	+4	360	280	+0,34	700	235	55	50	31,8	23	23	82	30	276
$\rho=13,73$ МПа (140 кгс/см <sup>2</sup> ), $t=335^\circ\text{C}$																			
15	200	245×19	248	±2	248	+3	295	212	+0,30	600	188	40	40	26,0	17	17	95	40	190
16	250	273×20	276		277		310	236			215	60	43	27,6	19	19	90	45	176
$\rho=7,55$ МПа (77 кгс/см <sup>2</sup> ), $t=290^\circ\text{C}$																			
17	150	159×9	162	±1	162	+2	176	143	+0,26	400	118	30	14	8,4	6,7	9,0	30	20	30

## ИНФОРМАЦИОННЫЕ ДАННЫЕ

1. УТВЕРЖДЕН И ВВЕДЕН В ДЕЙСТВИЕ УКАЗАНИЕМ Министерства тяжелого, энергетического и транспортного машиностроения СССР от 26.05.89 № ВА-002-1/4829
2. ИСПОЛНИТЕЛИ  
К. И. Бояджи; Д. В. Колпакова; Ф. А. Гловач; В. Ф. Логвиненко (руководители темы); А. М. Рейнов; Н. В. Москаленко; В. Я. Шейфель; А. З. Гармаш; Л. М. Рачко; И. Ю. Чудакова
3. ЗАРЕГИСТРИРОВАН Центральным государственным фондом стандартов и технических условий за № 8428015 от 27.10.89
4. ВЗАМЕН ОСТ 108.104.101—76
5. ССЫЛОЧНЫЕ НОРМАТИВНО-ТЕХНИЧЕСКИЕ ДОКУМЕНТЫ

Обозначение НТД, на который дана ссылка	Номер пункта, подпункта, перечисления, приложения
ГОСТ 5632—72	3
ОСТ 108.030.123—85А	7
ОСТ 108.109.01—79	3
ТУ 14—3—197—89	3