

№ изм.	1	2	3
№ изв	7797	8933	10754

Ив. № дубликата	
Ив. № подлинника	1291

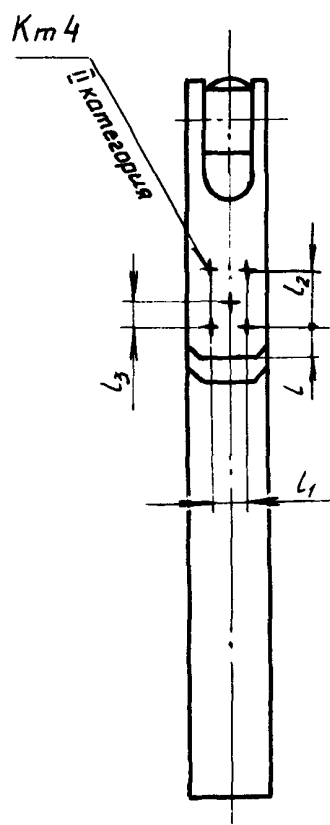
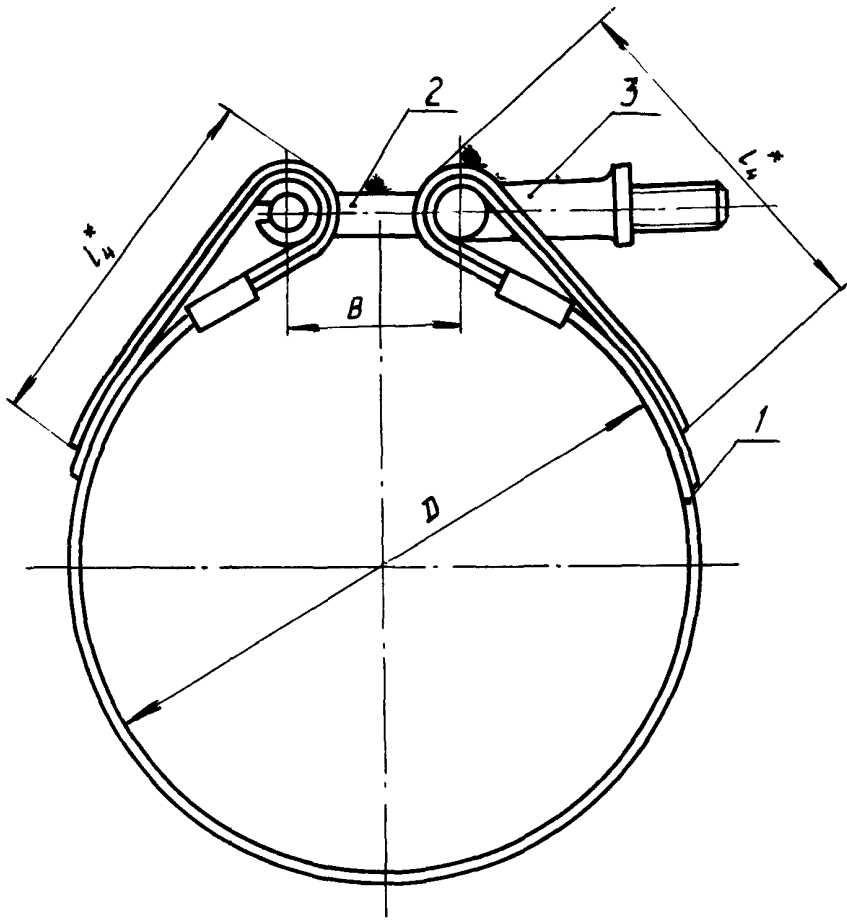

* Размер для справок.

Инд. № дубликата	
Инд. № подлинника	1291

Лит.изм.	1	2	3								
№ изв.	7797	8933	10754								

Размеры, мм

Типоразмер	Код ОКП	<i>D</i>	<i>B</i>	<i>e</i>	<i>e₁</i>	<i>e₂</i>	<i>e₃</i>	Поз. 1 Лента со скобами	Поз. 2 Болт с втулкой	Поз. 3 Муфта	Масса 100 шт., кг
		Пред.откл.					Количество				
		<i>h</i> 11	± 2	$\pm 0,5$			1	1	1		
		Обозначение									
1	75 9568 3601 01	88	26	6	7	12	6	1-ОСТ 1 11097-73	1-ОСТ 1 11102-73	1-ОСТ 1 11101-73	8,7
2	75 9568 3602 00							2-ОСТ 1 11097-73	2-ОСТ 1 11102-73		
3	75 9568 3603 10	110	32		10			2-ОСТ 1 11097-73	1-ОСТ 1 11102-73		2-ОСТ 1 11102-73
4	75 9568 3604 09							3-ОСТ 1 11097-73	3-ОСТ 1 11102-73		
5	75 9568 3605 08	140	32	10	7	14	7	4-ОСТ 1 11097-73	4-ОСТ 1 11102-73	2-ОСТ 1 11101-73	11,5
6	75 9568 3606 07							1-ОСТ 1 11102-73	2-ОСТ 1 11102-73		
7	75 9568 3607 06			177	7			5-ОСТ 1 11097-73	1-ОСТ 1 11102-73	1-ОСТ 1 11101-73	11,2
8	75 9568 3608 05							2-ОСТ 1 11102-73			
9	75 9568 3609 04	202	34	7	10	14	7	6-ОСТ 1 11097-73	5-ОСТ 1 11102-73	3-ОСТ 1 11101-73	18,2
10	75 9568 3610 00							6-ОСТ 1 11102-73			
11	75 9568 3611 10							7-ОСТ 1 11097-73	5-ОСТ 1 11102-73		20,2
12	75 9568 3612 09							6-ОСТ 1 11102-73			
13	75 9568 3613 08	242	7	10	14	7	7	5-ОСТ 1 11102-73	6-ОСТ 1 11102-73		
14	75 9568 3614 07							6-ОСТ 1 11102-73			

2. Сварка: * контактная точечная нержавеющей сталей.
3. Маркировать обозначение и клеймить окончательную приемку на бирке.
4. Размер *B* и *D* обеспечить до сборки поз. 2 и поз. 3.
5. Технические условия - по ОСТ 1 00640-73.

Пример наименования и обозначения ленточного хомута типоразмера 1:
Хомут ленточный 1-ОСТ 1 11096-73

* По действующему в отрасли документу.

ЛИСТ РЕГИСТРАЦИИ ИЗМЕНЕНИЙ

№ изм.	Номера страниц				Номер "Изв. об изм."	Подпись	Дата	Срок введения изменения
	изме- ненных	заме- ненных	новых	анну- лиро- ванных				
1	1,2,3	-	4	-	7787	<i>Сест</i>	22/VI 79	1/I-80с
2	1,2,3	-	-	-	8933	<i>Л. Л.</i>	26.10.83	1.12.83
3	1,2,3	-	-	-	10454	<i>Кумб</i>	15.09.88	1.04.88

Ив. № дубликата
Ив. № подлинника