

Формат	Зона	Поз.	Обозначение	Наименование	Кол. на исполн. Л8-528.00.000-							Примечани.	
					-	01	02	03	04	05	06		
				Документация									
A1			Л8-528.00.000 СБ	Сборочный чертеж	X	X	X	X	X	X			
				Сборочные единицы									
A4	1		Л8-528.01.000	Люк	1	1	1	1	1	1			
			-05	Люк		1	1	1	1	1			
A4	2		Л8-528.02.000	Обечайка	1								
			-01	Обечайка		1							
			-02	Обечайка			1						
			-03	Обечайка				1					
			-04	Обечайка					1				

					Л8-528.00.000		
Иж. лист	№ докум.	Подп.	Дата		Лит.	Лист	Листа
Разроб.	Гусев	Гусев				1	3
Проб.	Копышев	Гусев					
И.контр.	Подпись	Гусев	17		Институт Энергомонтажпроект. Ленинградский филиал		
Утв.	Сборочный	Гусев	17				
1 Копировал					Формат А4		

Баки цилиндрические вертикальные
 $V = 63 - 100 \text{ м}^3$

№. Итого	Подп. и дата	Взам. инв. №	Инв. № дубл.	Подп. и дата

Дата	Поз.	Обозначение	Наименование	Кол. на исполн. № 8-528.00.000-							Примечание	
				-	01	0	23	04	05	06		
	2	№ 8-528.02.000 -05	Обечайка					1				
		-06	Обечайка						1			
	3	№ 8-528.03.000	Кровля	1								
		-01	Кровля		1							
		-02	Кровля			1	1					
		-03	Кровля					1	1			
		04	Кровля							1		
	4	№ 8-528.04.000	Днище	1								
		-01	Днище		1							
		-02	Днище			1	1					
		-03	Днище					1	1			
		04	Днище							1		
			Детали									
	5	№ 8-528.00.001	Накладка	1	2	2	2	2	2	2		
	6	№ 8-528.00.002	Двутавр					4	8			
		-01	Двутавр							10		

--	--	--	--	--	--

№ 8-528 00 000

Лист
5

Ив. № подл	Форм. и дата	Взам. инв. №	Ив. № инв.	Подп. и дата
1044	10.01.1984			

Формат	Зона	Поз.	Обозначение	Наименование	Кол. на исполн. 18-528.00.000-						Примечан	
					-	01	02	03	04	05		06
А4		7	18-528.00.003	Ребро	4							
			-01	Ребро		4						
			-02	Ребро			4	4				
А4		8	18-528.00.004	Ребро			4	4				
А4		9	18-528.00.005	Ребро					4			
			-01	Ребро					4			
			-02	Ребро						10		
			-03	Ребро						8		
			-04	Ребро							10	
			-05	Ребро						8		
			-06	Ребро							10	

Ив. № подл	Форм. и дата	Взам. инв. №	Ив. № инв.	Подп. и дата

18-528.00.000

18-528.00.001

✓✓

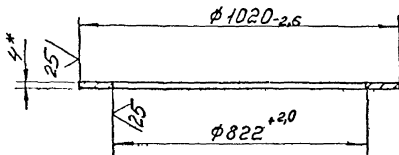

* Размер для справок

Лист 1 из 1
Исполн. В.С.С. 19.03.2011
Инст. Энергомонтажпроект
Подп. и дата

18-528.00.001

Исполн.	В.С.С.	Провер.	И.И.И.
Разраб.	В.С.С.	Инж.	И.И.И.
Т.компр.	И.И.И.	Инж.	И.И.И.
Н.компр.	И.И.И.	Инж.	И.И.И.
Чтв.	И.И.И.	Инж.	И.И.И.

Накладка

Лист	Масштаб	Масштаб
1	9,0	1:10
Лист 1 из 1		
Институт		
ЭНЕРГОМОНТАЖПРОЕКТ		
192242, г. Москва, ул. ...		

Б-ИИ-4 ГОСТ 12903-74
Лист 801.3 с 2 ГОСТ 14637-74

Формат А4

18-528.00.002

ИИД

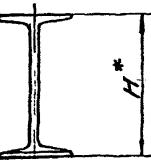
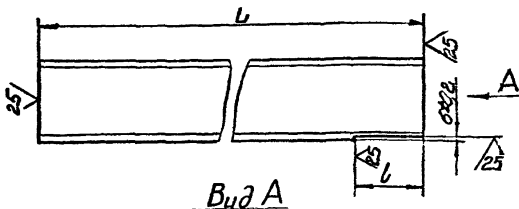

Обозначение	H*	L	b	Масса, кг
18-528.00.002	100	1540	30	14,6
-01	140	2040	40	28,0

1. Неуказанные предельные отклонения размеров: $-t_3; \pm \frac{t_3}{2}$.
 2* Размер для справок

Заказчик

ИИД
 Институт Энергоснабжения
 Ленинградского филиала
 ЦИОЛМАШ

18-528.00.002

Двутавр

Дим.	Масса	Марка
	см.	табл.

Институт Энергоснабжения
 Ленинградского филиала ЦИОЛМАШ
 Проект № 18-528.00.002
 Формат А-1

Двутавр Н ГОСТ 8239-72
 ВС 3 не 5 ГОСТ 535-71

Л8-528.00.003

(V) (V)

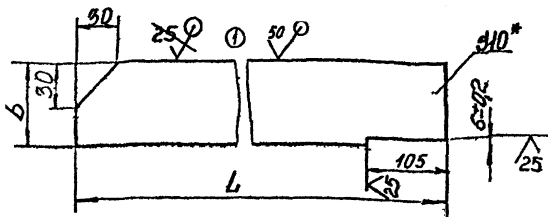

Обозначение	L	b	Масса, кг
Л8-528.00.003	475	50	1,9
-01	715	80	4,5
-02	1140	100	9,0

1 Неуказанные предельные отклонения размеров: $\pm \frac{t_3}{2}$
 2.* Размер для справок.

Л8-528.00.003

Ребро

Лист	Масса	Максимум
	см.	—
	табл.	
Лист	Листов	1
Институт ЭНЕРГОМОНТАЖПРОЕКТ Армизградский филиал		

Б-ПН-10 ГОСТ 19903-74
 ВСт3сп2 ГОСТ 14637-74

Лист 1 из 1

Лист № 001
 Дата: 1992 г.
 Изм. № 01
 Лист № 001 из 001
 Лист № 001 из 001

1	2	344	500	5111
Изм. Лист	№ докум.	Подпись	Дата	
Разраб.	Гусева	Гусев	7/84	
Проб.	Нерзон	Нерзон		
Т.контр.				
И.контр.	Пацтов	Т.з.	11/84	
Чтб.	Копылов	В.И.	1/84	

18-528.00.004

1/1

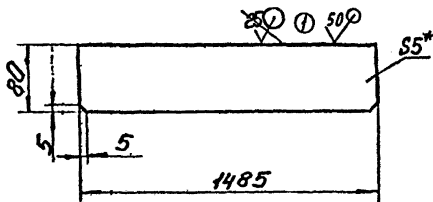

Дурица

1. Предельные отклонения размеров: $-t_3$; $\pm \frac{t_3}{2}$.
 2. Размеры для справок.

Исполнитель: Дурица
 Проверено: [Signature]
 Дата: [Blank]
 Лист: [Blank] из [Blank]

18-528.00.004

Ребро

Лист, Маса Маса

5,8 1:4

Лист, Листов

Лист Б-ПН-5 ГОСТ 19903-74
 ВСт 3сп 2 ГОСТ 14637-79

Институт
 ЭНЕРГОМОНТАЖПРОЕКТ
 Ленинградский филиал

Формат А/С

18-528.00.005

9/1

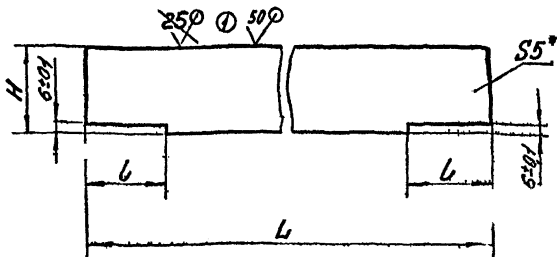

Обозначение	L	H	l	Масса, кг
18-528.00.005	2900	80	30	31
-01	1900	80	30	6,0
-02	1270	100	40	5,0
-03	1200	80	30	3,8
-04	940	100	40	3,7
-05	790	80	30	2,5
-06	620	100	40	2,45

1. Неумозонные предельные отклонения размеров.
2. *Размеры для справок

t3

18-528.00.005

Ребро

1	2	344	Федя	21/88
Эзм.	Лист	№ докум.	Подп.	Дата
Разраб.	Гусев	Лист	21/88	
Пров.	Мерзон	Лист		
Г. контр.				
Л. контр.	Паутов	Лист		
Утв.	Копылов	Лист		

Лист	Масса	Масштаб
	см, табл.	—
Лист	Листов	1

Лист 6-ПН-5 ГОСТ 19903-74
ВСм3сн2 ГОСТ 14637-75

Институт
ЭНЕРГОМОНТАЖПРОЕКТ
Ленинградский филиал

Формат А4

Рис. 1

Лист № 005 из 005 листов. 18-528.00.005

Ив № подл	Подп. и дата	Взам. инв №	Ив № дубл	Подп. и дата
1.000	1988.11.11			

Свиридов

Формат	Листа	Лист	Обозначение	Наименование	Кол. на исполн. 18-528.01.000 -						Примечание
					-	01	02	03	04	05	
				<u>Документация</u>							
A2			18-528.01.000.05	Сборочный чертеж	X	X	X	X	X	X	
				<u>Детали</u>							
A4	1		18-528.01.001	Крышка	1	1	1	1	1	1	
A3	2		18-528.01.002	Патрчбок	1						
			-01	Патрчбок		1					
			-02	Патрчбок			1				
			-03	Патрчбок				1			
			-04	Патрчбок					1		
			-05	Патрчбок						1	
A4	3		18-528.01.003	Ручка	2	2	2	2	2	2	

Ив	Лист	№ докум	Подп	Дата
Разроб.	Гусев		СВ	
Проб.	Мерзон	18-528		
И кондр	Почтов			
Утв.	Исильков			

18-528.01.000

ЛЮК

Лист Лист Листов

1 2
Институт
Энергомонтажпроект
Ленинградский филиал

Копировал

Формат А4

Изм. №	И.В. №	Подп. и дата

№	Зан	Лист	Обозначение	Наименование	Кол. на исполн. № 528.01.000-						Примечание
					-	01	02	03	04	05	
		4	№-528.01.004	Прокладка	1	1	1	1	1	1	
				<u>Стандартные изделия</u>							
		5		Фланец 800-10							
				ГОСТ 12820-80	1	1	1	1	1	1	
		6		Болт М27х80 4.6 026							
				ГОСТ 7798-70	24	24	24	24	24	24	
		7		Гайка М27х8 026							
				ГОСТ 5915-70	24	24	24	24	24	24	
		8		Шайба 27Н65Г							
				ГОСТ 6402-70	24	24	24	24	24	24	

Изм. №	И.В. №	Подп.	Дата	

№-528.01.000

Лист
2

Л8-528.01.000*



Рис 2
остальное см. рис. 1

Обозначение	Рис	H [*] мм	Масса, кг
Л8-528.01.000		350	212,3
-01	1	400	219,3
-02		450	229,3
-03		500	239,3
-04	2	350	199,3
-05	3	450	227,3



Рис 3
остальное см. рис. 1

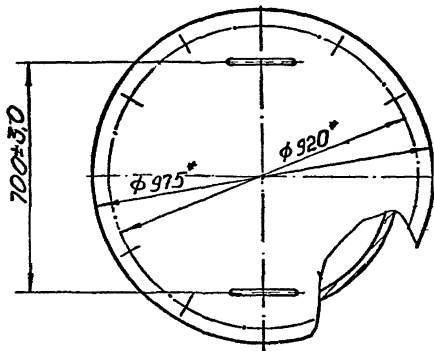
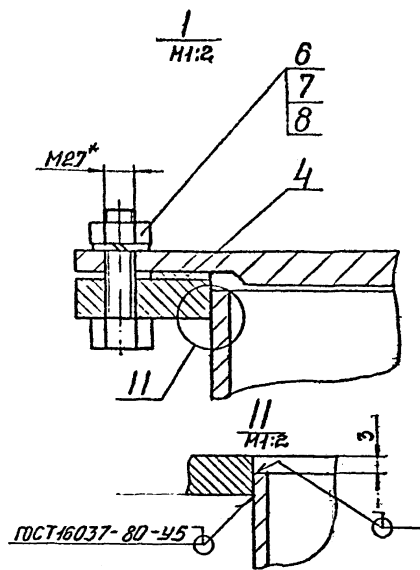
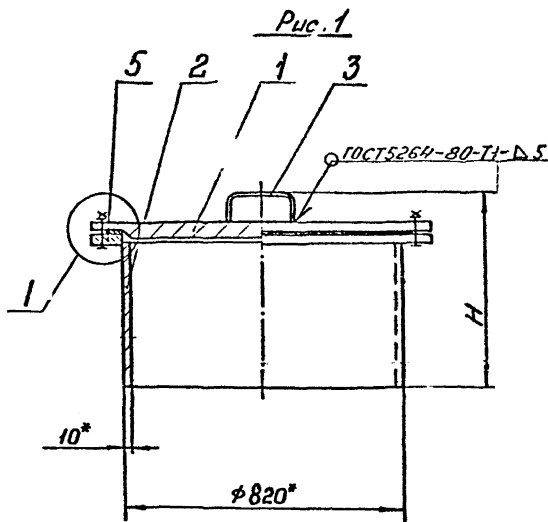

- 1 Сварку производить электродом Э42 ГОСТ 9457-75.
- 2 Неуказанные предельные отклонения размеров: $\pm \frac{1}{2}$.
- 3 *Размеры для справок.

Л8-528.01.000

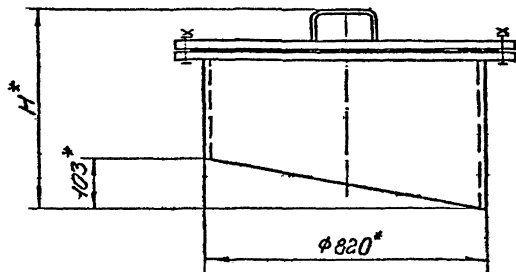
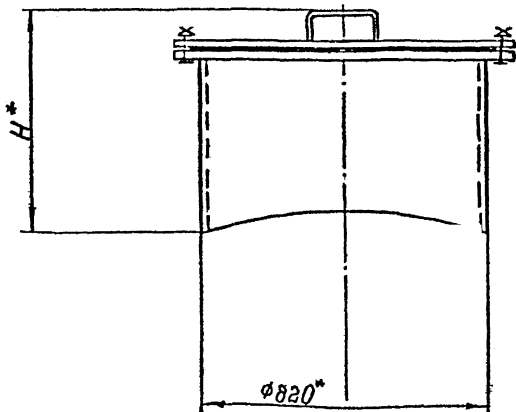
Л8-528.01.000СБ

Лок
Сборочный чертеж

Изм.	Лист	№ докум.	Подпись	Дата
Разраб.	С.С.С.С.	С.С.С.С.		
Проб.	И.И.И.И.	И.И.И.И.		
Т. конст.				
И. конст.				
И. конст.				

Лист 1 из 1
Институт
ЭНЕРГОМОНТАЖПРОЕКТ
Ленинградский филиал

формат А2

Л8-528.01.001

1/1

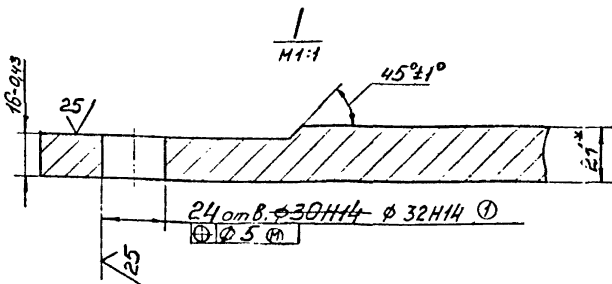
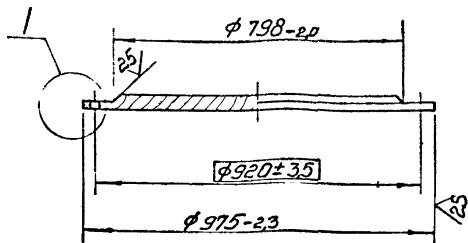

* Размер для справок

Степанов

3. № подл. Подпись и дата. Измен. чл. 1. № 0401. Подпись и дата.

Л8-528.01.001

1	2	344			
И.И.С.	Л.С.	Р.С.	С.С.	С.С.	С.С.
И.И.С.	Л.С.	Р.С.	С.С.	С.С.	С.С.
И.И.С.	Л.С.	Р.С.	С.С.	С.С.	С.С.
И.И.С.	Л.С.	Р.С.	С.С.	С.С.	С.С.

Крышка

Лист	Масса	Масштаб
	1135	1:10
Лист	Лист	Лист

Лист 6-ИИ-21 Гост 19903-74
ВСтЗ сп2 Гост 14637-79

Институт
ЭНЕРГОМОНТАЖПРОЕКТ
Ленинградский филиал
Формат А1

Рис. 1



Рис. 2



Рис. 3

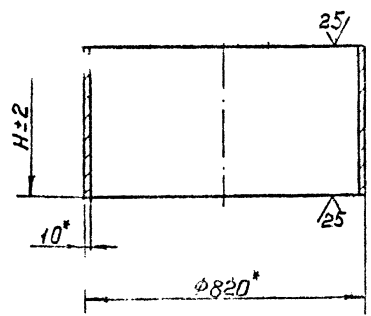

А.И. Сидоров

Шифр и проба металла
Посильщик и дата
Взвешивание
Шифр и проба металла
Посильщик и дата

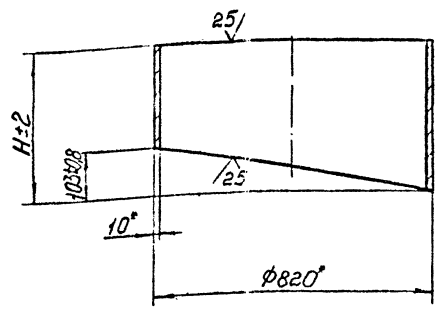
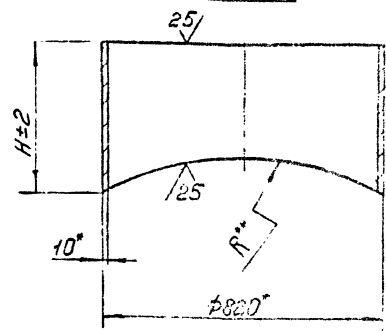
Обозначение	Рис	H, мм	Масса, кг
18-528.01.002	1	235	50,0
-01		285	57,0
-02		335	67,0
-03		385	77,0
-04		2	235
-05	3	335	65,0

1. * Размеры для справок.

2. ** Обрезку трубы по R производить по наружному диаметру обечайки бака.

18-528.01.002				Патрубок		Длина	Масса	Упаковка
Вид	№ докум.	Исполн.	М.П.	18	18	18	18	18
Вид	Исполн.	М.П.	18	18	18	18	18	18
Исполн.	М.П.	18	18	18	18	18	18	18
Исполн.	М.П.	18	18	18	18	18	18	18
Исполн.	М.П.	18	18	18	18	18	18	18

Л8-528.01.003

25/IV

Ручка

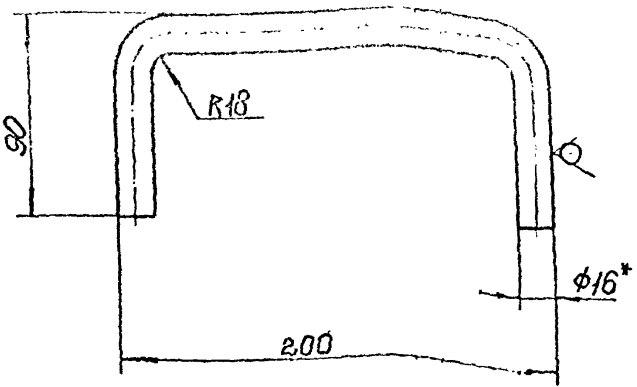

1. Предельные отклонения размеров $\pm \frac{t_3}{2}$.
2. * Размер для справок

№ лист / Общее количество листов / Заменяемая / Исх. № / Форма / Дата

Л8-528.01.003

И.м.	Лист	№ докум.	Позн.	Дата
Разраб.		Гусева	1/1	1/81
Пров.		Мерзон	1/2	1/81
Т. кон.р.				

Ручка

Лист	Масса	Масштаб
1	06	1:2

И. контр.	Пачтов	Круче	В16 ГОСТ 2590-71	Институт
Утв.	Кобильов		ВСм ³ ст 2 ГОСТ 535-79	ЭНЕРГОМОН АЖПРОЕКТ

г. Алматы, ул. Байтерекская, д. 44

ФОРМАТ А4

18-528.01.004

1/1

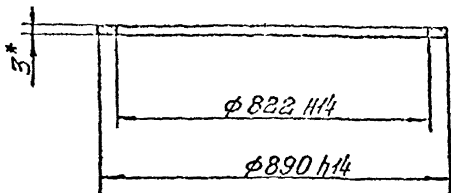

Стрелка

*Размер для справок.

18-528.01.004

Прокладка

Паронит ПДН-13
ГДСТ 481-80

Лист. Масса Шкала

04 1:10

Листов 51

Институт

ЭНЕРГОМОНТАЖИДЕКТ

Формат А1

18-528.01.004

Ив. № подл.	Подп. и дата	Взам. инв. №	Ив. № дубл.	Подп. и дата
19421	03.03.87 (И.И.)			

Гафуров

Формат	Зона	Лист	Обозначение	Наименование	Кол. на исполн. 18-528.04.000-					Примечание
					-	01	02	03	04	
				<u>Документация</u>						
A3			18-528.04.000СБ	Сборочный чертеж	X	X	X	X	X	
				<u>Детали:</u>						
A4	1		18-528.03.001	Лист	1					
			- 01	Лист		1				
			- 02	Лист			1			
			- 03	Лист				2		
			- 04	Лист					2	
A4	2		18-528.03.001-05	Лист	2					
			- 06	Лист		2				
			- 07	Лист			2			

Ив. Лист	№ докум.	Подп.	Дата
Разроб.	Гусев В	И.И.	03.03.87
Проб.	Мерзон	И.И.	03.03.87
И. контр.	Пачтов	И.И.	03.03.87
Утв.	Копылов	И.И.	03.03.87

18-528.04.000

Днище

Лист 1 Листов 2

Институт
Энергомонтажпроект
Ленинградский филиал

Копировал

Л8-528.04.000СБ

✓✓

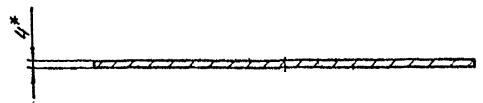

Обозначение	Дн	l*	h*	Масса, кг
Л8-528.04.000	1770	940	135	770
-01	2250	1680	375	1250
-02	3100	2710	800	2370
-03	3900	2490	450	375,0
-04	4900	3874	950	592,0

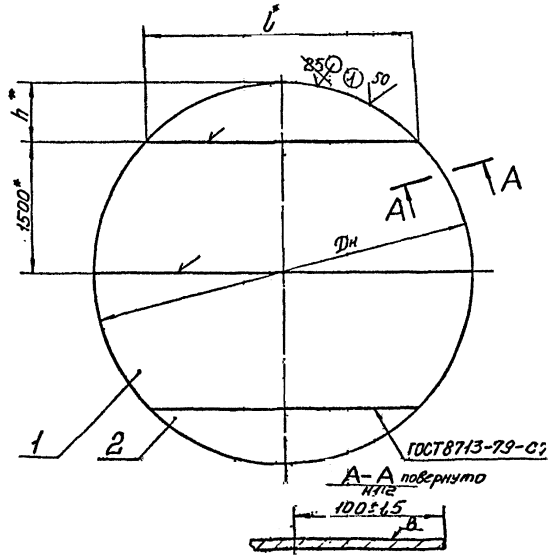

1. Сварку производить электродами Э42 ГОСТ 9467-75.
2. Объем контроля и оценки качества сварных швов вести согласно СНиП III-18-75.
3. Деформация не более 45мм на площади 2 м²
4. Допуст плоскостности поверхности В 2мм.
5. Неумозанные предельные отклонения размеров -t₃.
- 6.* Размеры для справок.

Л8-528.04.000СБ				Лист	Масса	Масштаб
Днище				См. табл.	—	—
Сборочный чертеж				Лист	Листов	1
Институт Энергомонтажпроект Ленинградский филиал				Институт Энергомонтажпроект Ленинградский филиал		
Формат А3				Формат А3		

Л8-528.04.000СБ

Л8-528.04.000СБ

Шафров

Инд. № докл.	Подп. и дата	Взам. инв. №	Инд. № докл.	Подп. и дата
-19.001	05.08.84	К3284		

Формат	Зона	Лист	Обозначение	Наименование	Кол. на исполн. Л8-528.03.000 -					Примечание
					-	01	02	03	04	
				Документация						
A3			Л8-528.03.000СБ	Сборочный чертеж	X	X	X	X	X	
				Детали:						
A4	1		Л8-528.03.001	Лист	1					
			-01	Лист		1				
			-02	Лист			1			
			-03	Лист				2		
			-04	Лист					2	
A4	2		Л8-528.03.001-05	Лист	2					
			-06	Лист		2				
			-07	Лист			2			

Коп. Лист	№ докум.	Подп.	Дата
Разраб.	Гусев С.Г.	Л.С.	
Проб.	Герзон	/	
Исполн.	Почтис С.И.	Л.С.	17.81
Умв.	Истрин С.С.	Л.С.	

Л8-528.03.000

Кровля

Лист	Лист	Листов
1	7	2
Институт Энергомонтажпроект Ленинградский филиал		

Копировал

Формат А4

Инв. № подл.	Подп. и дата	Взам. инв. №	Инв. № дубл.	Подп. и дата
13421	13.05.09 ВВ			

Формат Зона	Лист	Обозначение	Наименование	Кол. на исполн. 18-528.03.000				Примечание
				01	02	03	04	
А4	2	18-528.03.001-08	Лист			2		
		-09	Лист			2		

Изм.	Лист	№ докум.	Подп.
			Дата

18-528.03.000

Лист
2

18-528.03.000СБ

✓ M

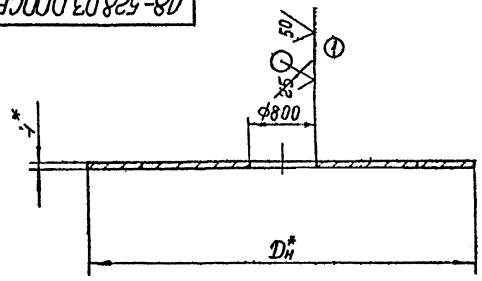

Обозначение	D _н	l	h	Масса, кг
18-528.03.000	1770	940	135	61,0
-01	2250	1676	375	109,0
-02	3100	2710	800	220,5
-03	3900	2490	450	360,0
-04	4900	3870	950	576,0

Сварка

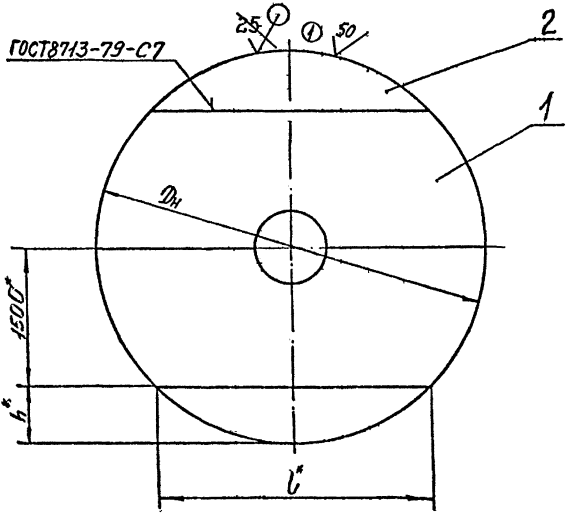

1. Сварку производить электродами Э42 ГОСТ 9467-75.
2. Объем контроля и оценки качества сварных швов вести согласно СНиП III-18-75.
3. Неуказанные предельные отклонения размеров по п.14. +t₃, -t₃.
4. Размеры для справок.

18-528.03.000СБ
 18-528.03.000СБ
 18-528.03.000СБ

18-528.03.000СБ

Кровля

Сборочный чертеж

И.контр.	И.проект.	И.исп.	И.исп.	И.исп.	И.исп.
М.контр.	М.проект.	М.исп.	М.исп.	М.исп.	М.исп.
И.контр.	И.проект.	И.исп.	И.исп.	И.исп.	И.исп.
М.контр.	М.проект.	М.исп.	М.исп.	М.исп.	М.исп.

Институт
ЭНЕРГОМОНТАЖПРОЕКТ
ОБЪЕКТОВ ЭЛЕКТРОСНАБЖЕНИЯ

Формат А3

100'50.825-8V

В/М

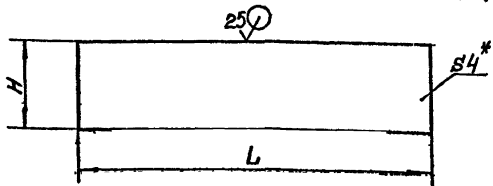

Обозначение	H	L	Масса, кг
Л8-528.03.001	1500	1770	80,0
-01		2250	106,0
-02		3100	146,0
-03		3900	184,0
-04		4900	231,0
-05	135	940	4,0
-06	375	1680	19,5
-07	800	2710	68,5
-08	450	2490	35,2
-09	950	3870	115,5

1. Предельные отклонения размеров - t_3 .
2. Размеры для справок.

Л8-528.03.001

Лист

Лист	Масса	Масштаб
	см. табл	—
Лист	Листов	1

Лист 6-ИИ-4ГОСТ19903-74
ВСТ3ен2ГОСТ4637-79

Институт
ЭНЕРГОМОНТАЖРОБТ
Республиканский филиал

№ докум. 1592
Паспорт и дата 03.03.1981
Взам. инв. № Цифр. № докум. Подпись и дата

Изм.	Лист	№ докум.	Поля.	Дата
Разраб.		Чусова	4/28	1981
Проект.		Мерзон	16/1	1981
Т. контр.				
В. контр.		Политков	1.2.14	1981
Удт.		В.И.И.И.	2/23	1981

Результат

Ивл. № подл.	Подп. и дата	Взам. инв. №	Ивл. № дубл.	Подп. и дата
15521	03.07.84 (вкл)			

Евграфов

Формат	Листа	Лист	Обозначение	Наименование	Кол. на исполн. 18-528.02.000-							Примечание		
					-	01	02	03	04	05	06			
				<u>Документация</u>										
А4			18-528.02.000.СБ	Сборочный чертеж	X	X	X	X	X	X	X			
				<u>Детали:</u>										
А4	1		18-528.02.001	Лист				1	1					
			-01	Лист				1						
			-02	Лист							2			
А4	2		18-528.02.002	Лист		2								
			-01	Лист							3			
			-02	Лист				1	2					
			-03	Лист	2									
			-04	Лист						2	4			

Ивл.	Лист	№ докум.	Подп.	Дата
Разр.	И.С.С.К.			
Пров.	И.С.С.К.			
Исполн.	И.С.С.К.			
Утв.	И.С.С.К.			

18-528.02.000

Обвечайна

Лист	Лист	Листов
	1	2
Институт Энергомонтажпроект Ленинградский филиал		

Копировал

Инв. № подл.	Подл. и дата	Взят инв. №	Инв. № дубл.	Подл. и дата
14-221	07.08.87	005		

Инв. № подл.	Зона	Лист	Обозначение	Наименование	Кол. на исполн. Л8-528.02.000						Примечание	
					-	01	02	03	04	05		06
14		3	Л8-528.02.003	Лист			1					
			-01	Лист				1				
			-02	Лист			1					
			-03	Лист					1			
54		4	Л8-528.02.004	Лист Б-ЛН-МГСТ 19903-74 Лист 18 см 3 см 2 лист 1637-79 1500 x 6000	2	1	2	2	4	6		282,6 кв

Изм. Лист № докум. Подл. Дата

Л8-528.02.000

Лист

18-528.02.001

1/1

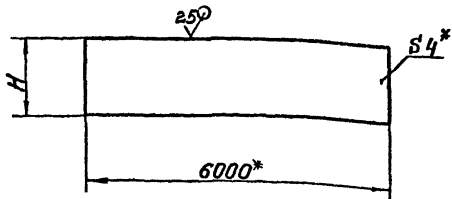

Обозначение	H	Масса, кг
18-528.02.001	750	141,3
-01	900	170,0
-02	1300	245,0

1. Предельные отклонения размеров: ± 14 .
2. *Размер для справок

Инв. № инв. Подп. и дата в сем. инв. Инв. № инв. Подп. и дата
 14431 05.03.74

18-528.02.001			
Лист		Лист	Масса
		см.	кг
		табл.	—
		Лист	Листов 1
		ИНСТИТУТ ЭНЕРГОМОНТАЖПРОЕКТ ЛЕНИНГРАДСКИЙ ФИЛИАЛ	
Изм. №	Лист №	по кат.	Подпись
1	1	1	1
Разраб.	Гусев	14.11.77	
Проб.	Мерзон	15.11.77	
Т. контр.			
И. контр.	Лаутов		
Умб.	Корытов		
Лист		Б-ПН-4 ГОСТ 19903-74	
		ВСтЗ ст 2 ГОСТ 14637-79	

Формат А4

Л8-528.02.002

1/1

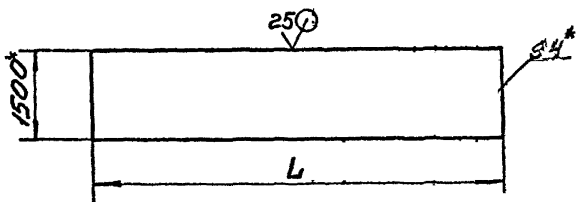

Стружка

Обозначение	L	Масса, кг
Л8-528.02.002	767	36,2
-01	3080	145,0
-02	3438	162,0
-03	5260	248,0
-04	5938	279,6

Лист № разраб. и дата, в том числе и лист № экз. Листы и детали

1. Предельные отклонения размеров Н14
2. *Размер для справок.

Л8-528.02.002

Лист

Лист	Масса 1	Масса
	см. табл. 1	—

Лист Б-ПН-4 ГОСТ 19903-74
 Иститут Энергомонтажпроект
 ВСМ 3 сч 2 ГОСТ 14637-79

18-528.02.003

МД

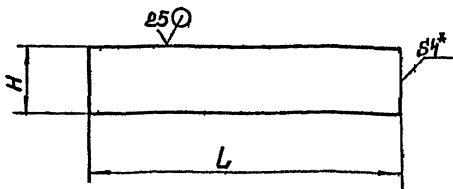

Обозначение	H	L	Масса, кг
18-528.02.003	750	3438	81,0
-01		5938	140,0
-02	900	3438	97,2
-03	1300	3080	125,8

- 1 Предельные отклонения размеров $\pm 1/4$
 2* Размер для справок.

18-528.02.003

Лист

Лист

Масса

Массив

см

мдба

Лист Листов 1

Институт

ЭНЕРГОМОНТАЖПРОЕКТ

Формат А4

И. К. Шп... Паулюс...

У. К. ... Колыло...

Лист 6-ПН-4 ГОСТ 19903-74

8Ст3ch2ГОСТ14637-79

Развертка рекомендуемая ①

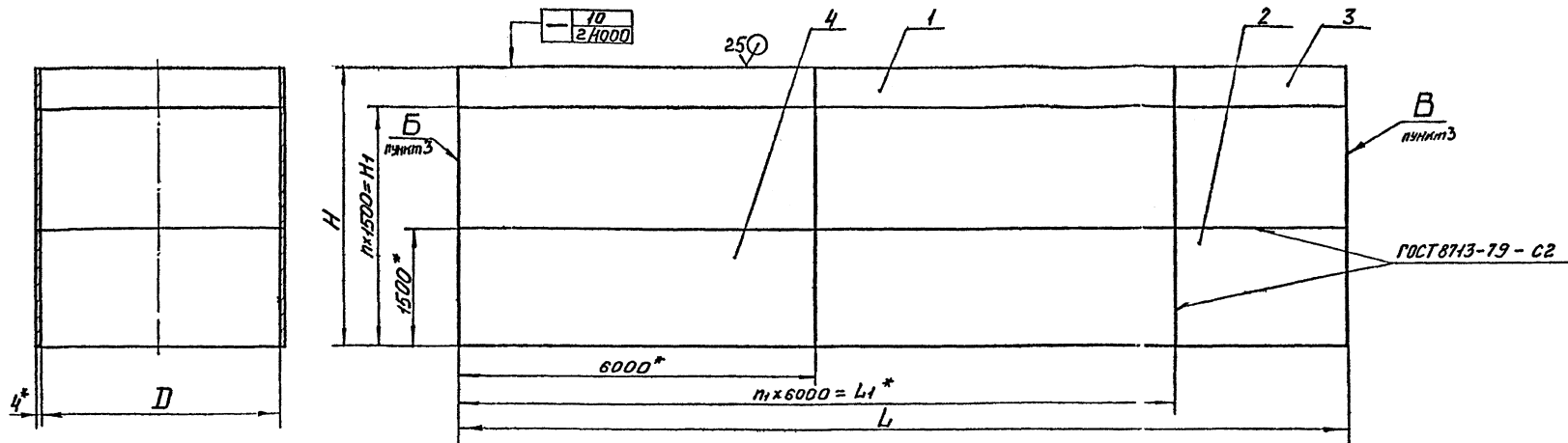

Объяснение

См. также: Лист в ведомости для изготовления и сборки

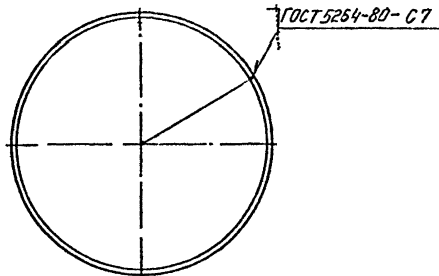

Обозначение	D	H	L	n	H ₁	n ₁	L ₁	Масса кг.
Л8-528.02.000	1670	3000	5260					496
- 01	2150		6767	1	1500			638
- 02		2400						712
- 03	3000		9438			1	6000	1112
- 04		3750		2	3000			1406
- 05	3800		11238			4	6000	2250
- 06	4800	5800	15080	3	4500	2	1200 2150	

- 1 Сварку производить электродом Э42 ГОСТ 9467-75
- 2 Объем контроля и оценки качества сварных швов вести согласно СНиП III-18-75.
- 3 Разность длин сторон бив не более 2мм.
4. Предельные отклонения размеров: $+t_2$, $-t_2$.
5. *Размеры для справок.

Л8-528.02.000 СБ

1	1	344	29-29	2428	Лист	Масса	Классиф.
Разработ.	Исикава	И.И.			см.		
Проб.	Мерзляк	И.С.			мол.		
Л. комп.					Лист	Листов	?
И. комп.	Давидов	И.И.			Институт		
Утв.	Калинин	В.И.			ЭНЕРГОМОНТАЖПРОЕКТ		
					ЛЕНИНГРАДСКОЕ ФИЛИАЛ		

Обечайка

Сборочный чертеж

Формат А4х3

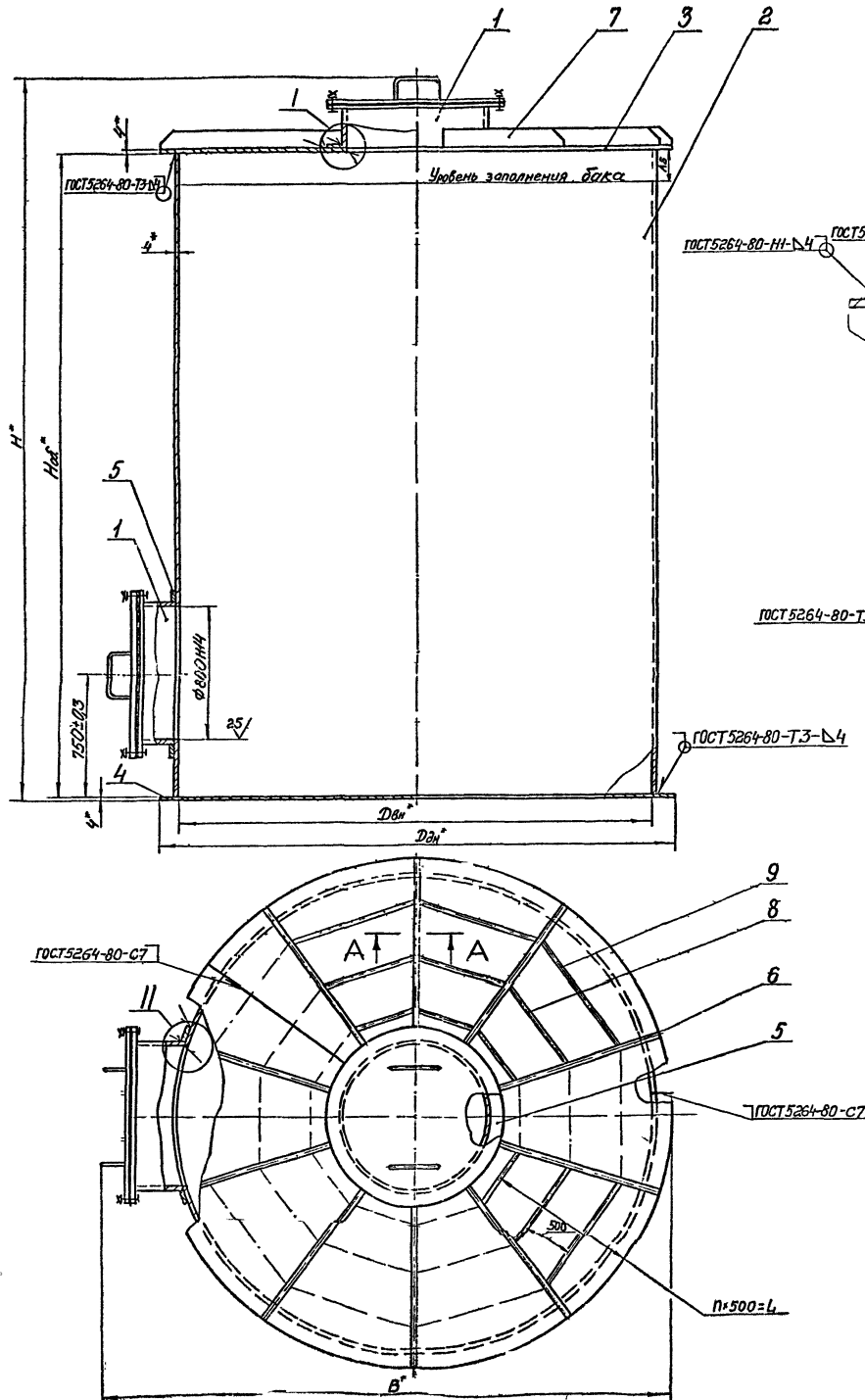

I
H1:1

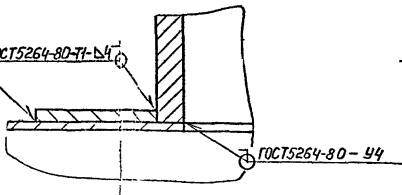

II
H1:1

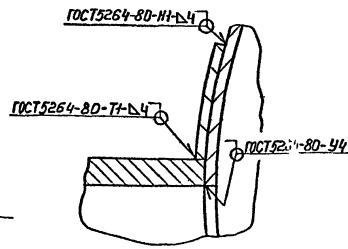

A-A
H1:2

Для типоразмеров
Л8-528.00.000 — Л8-528.00.000-03

Для типоразмеров
Л8-528.00.000-04 — Л8-528.00.000-06

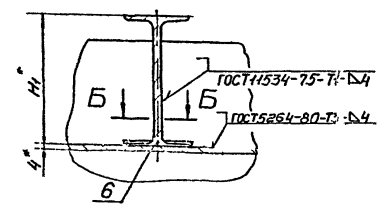
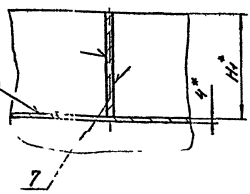

B-B

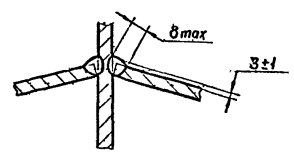

Техническая характеристика

- | | |
|---|----------------|
| 1. Объем рабочей, м ³ | V |
| 2. Объем геометрический, м ³ | V _г |
| 3. Плотность рабочей среды, т/м ³ | γ |
| 4. Температура рабочей среды, °C | t |
| 5. Давление избыточное, МПа (кгс/см ²) | 0,002 (0,02) |
| 6. Вакуум, МПа (кгс/см ²) | 0,0025 (0,025) |
| 7. Нагрузка снеговая, МПа (кгс/м ²) | 0,002 (200) |
| 8. Нагрузка ветровая, МПа (кгс/м ²) | 0,001 (100) |
| 9. Нагрузка от теплоизоляции, МПа (кгс/м ²) | 0,00045 (45) |
| 10. Баки рассчитаны на сейсмические воздействия и могут применяться в районах сейсмичностью до 9 баллов, во избежание гидродинамического удара жидкости о кровлю бака, при установке его в сейсмических районах обеспечить зазор Аз между максимальным уровнем жидкости и кровлей. Фундамент бака должен воспринимать контурное давление q _{max} (см. табл.) передаваемое при сейсмическом толчке опорным кольцом. | |

Технические требования

- Сварку производить электродом Э-42 ГОСТ 9467-75.
- Объем контроля и оценки качества сварных швов, а также испытание бака вести согласно С11:17-III-10-75.
- Сварные швы, выполненные внутри бака, обработать плавным переходом к основному металлу.
- Врезка штуцеров производится на монтаже, количество штуцеров, их диаметры и назначение указываются на установочных чертежах. Допускается врезка штуцеров в сварные швы бака при условии 100% контроля мест пересечения просвечиванием.
- Внутренние поверхности бака должны иметь стойкое антикоррозионное покрытие, вид и тип покрытия определяется специализированной организацией в зависимости от рабочей среды.
- ± $\frac{t_2}{2}$.
- * Размеры для справок.

Обозначение	V	V _г	D _{вн}	D _{зн}	H _{об}	H	H _н	Число швов на шпоре	B	п	L	Aз	Q _{max} Н/м	Масса, кг
Л8-528.00.000	6,3	6,5	1670	1770	3000	3350	50		2070					1170
-01	10,0	10,5	2150	2250			80		2600					1350
-02	16,0	17,0	3000	3100	2400	2750	100	4	3500	1	500	300		1690
-03	25,0	27,0			3750	4100								2360
-04	40,0	42,0	3000	3900			100		4000	2	1000			2730
-05	63,0	67,0			6000	6350		8						3520
-06	100,0	104,0	4800	4900	5800	6200	140	10	5270	3	1500	430		4750

Л8-528.00.000 СБ									
Испол.	Разр.	Исп.	Исп.	Исп.	Исп.	Исп.	Исп.	Исп.	Исп.
Испол.	Разр.	Исп.	Исп.	Исп.	Исп.	Исп.	Исп.	Исп.	Исп.
Испол.	Разр.	Исп.	Исп.	Исп.	Исп.	Исп.	Исп.	Исп.	Исп.

Баки цилиндрические вертикальные V=6,3-100 м³ Сварочный чертеж