

---

ФЕДЕРАЛЬНОЕ АГЕНТСТВО  
ПО ТЕХНИЧЕСКОМУ РЕГУЛИРОВАНИЮ И МЕТРОЛОГИИ

---



НАЦИОНАЛЬНЫЙ  
СТАНДАРТ  
РОССИЙСКОЙ  
ФЕДЕРАЦИИ

ГОСТ Р ИСО  
6815—  
2004

---

# МАШИНЫ ДЛЯ ЛЕСА. СЦЕПНЫЕ УСТРОЙСТВА

## Типы и основные размеры

ИСО 6815:1983  
Machinery for forestry — Hitches — Dimensions  
(ИДТ)

Издание официальное

БЗ 12—2003/245

Москва  
ИПК Издательство стандартов  
2005

## Предисловие

Задачи, основные принципы и правила проведения работ по государственной стандартизации в Российской Федерации установлены ГОСТ Р 1.0—92 «Государственная система стандартизации Российской Федерации. Основные положения» и ГОСТ 1.2—92 «Государственная система стандартизации Российской Федерации. Порядок разработки государственных стандартов»

### Сведения о стандарте

1 ПОДГОТОВЛЕН Открытым акционерным обществом «Центральный научно-исследовательский и проектно-конструкторский институт механизации и энергетики лесной промышленности» (ОАО «ЦНИИМЭ») на основе русской версии стандарта, указанного в пункте 4

2 ВНЕСЕН Техническим комитетом по стандартизации ТК 361 «Лесные машины»

3 УТВЕРЖДЕН И ВВЕДЕН В ДЕЙСТВИЕ Приказом Федерального агентства по техническому регулированию и метрологии от 15 декабря 2004 г. № 122-ст

4 Настоящий стандарт идентичен международному стандарту ИСО 6815:1983 «Машины лесные. Сцепные устройства. Размеры» (ISO 6815:1983 «Machinery for forestry — Hitches — Dimensions»)

Наименование настоящего стандарта изменено относительно наименования указанного международного (регионального) стандарта для приведения в соответствие с ГОСТ 1.5 (подраздел 3.6)

### 5 ВВЕДЕН ВПЕРВЫЕ

*Информация об изменениях к настоящему стандарту публикуется в указателе «Национальные стандарты», а текст изменений — в информационных указателях «Национальные стандарты». В случае пересмотра или отмены настоящего стандарта соответствующая информация будет опубликована в информационном указателе «Национальные стандарты»*

© ИПК Издательство стандартов, 2005

Настоящий стандарт не может быть полностью или частично воспроизведен и распространен в качестве официального издания на территории Российской Федерации без разрешения Федерального агентства по техническому регулированию и метрологии

## Содержание

1 Область применения .....	1
2 Термины и определения .....	1
3 Размеры .....	1

## МАШИНЫ ДЛЯ ЛЕСА. СЦЕПНЫЕ УСТРОЙСТВА

### Типы и основные размеры

Machinery for forestry. Hitches. Types and main dimensions

Дата введения — 2006—01—01

### 1 Область применения

Настоящий стандарт устанавливает основные размеры двух типов сцепных устройств, устанавливаемых на самоходных машинах для леса и служащих для сцепления буксируемого оборудования, конец дышла которого имеет форму кольца.

### 2 Термины и определения

В настоящем стандарте приведены следующие термины с соответствующими определениями.

2.1 **фиксированное сцепное устройство (fixed hitch):** Сцепное устройство, неподвижное относительно продольной оси машины.

2.2 **поворотное сцепное устройство (revolving hitch):** Сцепное устройство, подвижное относительно продольной оси машины.

### 3 Размеры

Конструкцией сцепных устройств должна быть исключена возможность самопроизвольного отсоединения конца дышла буксируемого оборудования.

#### 3.1. Фиксированное сцепное устройство

3.1.1 Основные размеры фиксированного сцепного устройства должны соответствовать указанным на рисунке 1 и в таблице 1.

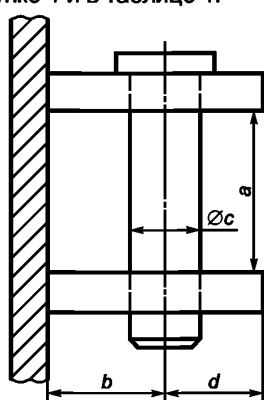

а — сцепное устройство с шкворнем

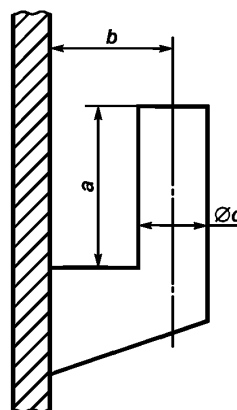

б — сцепное устройство с крюком

Примечание — Рисунок не определяет конструкции.

Рисунок 1 — Фиксированные сцепные устройства

Таблица 1 — Размеры фиксированного сцепного устройства

Наименование размера	Значение, мм	
	Серьга	Крюк
Высота проема $a$	Не менее 80	Не менее 100
Глубина серьги до оси шкворня $b$	Не менее 60	Не менее 100
Диаметр шкворня $c$	Не менее $35 \pm 1$	$55 \pm 1$
Расстояние от оси шкворня $d$ , равное $1,5 c$	Не более 52,5	Не более 82,5

3.1.2 Конструкцией сцепного устройства должны быть обеспечены минимальные углы поворота сцепного дышла в горизонтальной и вертикальной плоскостях (рисунок 2).



Рисунок 2 — Минимальные углы поворота сцепного дышла для фиксированного сцепного устройства

### 3.2 Поворотное сцепное устройство

3.2.1 Основные размеры поворотного сцепного устройства должны соответствовать указанным на рисунке 3 и в таблице 2.

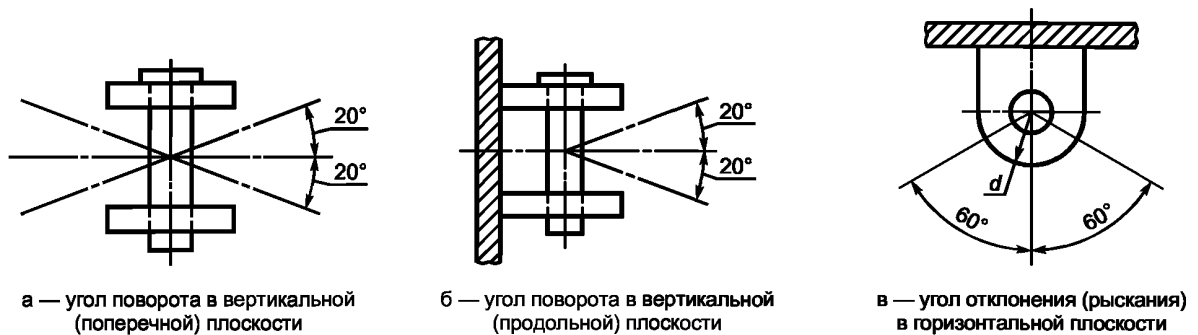

Рисунок 3 — Поворотное сцепное устройство

Таблица 2 — Размеры поворотного сцепного устройства

Наименование размера	Размеры, мм
Высота проема $a$	$55 \pm 1$
Глубина серьги до оси шкворня $b$	$100 \pm 1$
Диаметр шкворня $c$	$70 \pm 1$

3.2.2 Конструкцией сцепного поворотного устройства должен быть обеспечен поворот серьги на углы, указанные на рисунке 4:

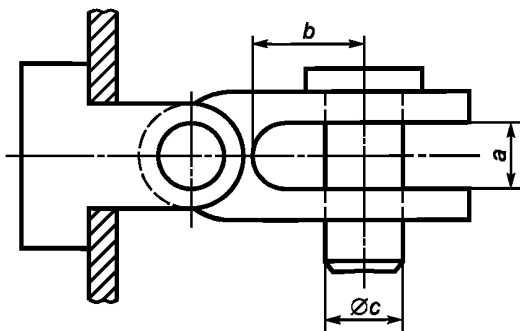
- угол поворота (вращения) серьги в вертикальной плоскости —  $360^\circ$ ;
- угол поворота в горизонтальной плоскости от продольной оси влево и вправо —  $45^\circ$ .



Рисунок 4 — Углы поворота серьги для поворотного сцепного устройства

3.2.3 Конструкцией сцепного поворотного устройства должны быть обеспечены минимальные углы поворота сцепного дышла вокруг вертикальной оси шкворня влево и вправо  $90^\circ$  (рисунок 5).

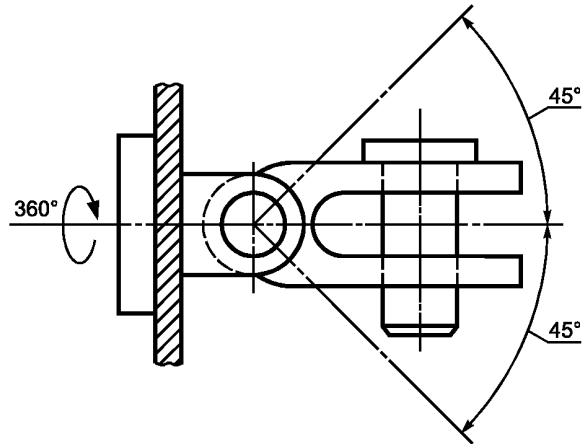

Рисунок 5 — Минимальные углы поворота сцепного устройства

---

УДК 630.369:006.354

ОКС 65.060.80

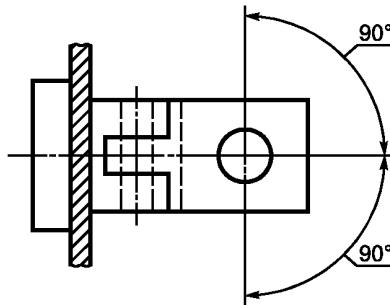
Г51

ОКП 48 5190

Ключевые слова: машины для леса, детали машин, буксирные приспособления, сцепные дышла, размеры

---

Редактор *Л.В. Коретникова*  
Технический редактор *Н.С. Гришанова*  
Корректор *В.И. Варенцова*  
Компьютерная верстка *Л.А. Круговой*

Изд. лиц. № 02354 от 14.07.2000. Сдано в набор 03.02.2005. Подписано в печать 18.02.2005. Усл. печ. л. 0,93.  
Уч.-изд. л. 0,40. Тираж 170 экз. С 474. Зак. 93.

---

ИПК Издательство стандартов, 107076 Москва, Колодезный пер., 14.  
<http://www.standards.ru> e-mail: [info@standards.ru](mailto:info@standards.ru)  
Набрано в Издательстве на ПЭВМ  
Отпечатано в филиале ИПК Издательство стандартов — тип. «Московский печатник», 105062 Москва, Лялин пер., 6.  
Плр № 080102