

Изменение № 1 ГОСТ 1372—74 Клапаны запорные штуцерные латунные и бронзовые

Постановлением Государственного комитета СССР по стандартам от 09.01.79 № 50 срок введения установлен

с 01.03.79

Наименование стандарта дополнить словами: «Технические условия»; «Specifications».

Пункт 1.1. Таблица 1. Графу «Проводимая среда» для типов 2 и 4 дополнить словами: «нефтепродукты с температурой до плюс 150°C».

Пункт 1.2. Таблица 2. Графы L , L_1 , H_2 , t , «Число оборотов маховика» изложить в новой редакции:

D_y	L	L_1	H_2	t	Число оборотов маховика
6	86	43	88	5	2,5
10	90	45	40	5	2,5
15	116	58	55	9	4,5
20	116	58	57	9	4,5
25	136	68	64	9	4,5
32	148	74	71	12	6,0

Графа «Масса, кг, не более». Для D_y 32 мм заменить массу: 4,6 на 3,7; 4,3 на 3,5; 4,1 и 3,3 (2 раза).

Чертежи 1 и 3 заменить новыми:

(Продолжение см. стр. 96)

(Продолжение изменения к ГОСТ 1372—74)

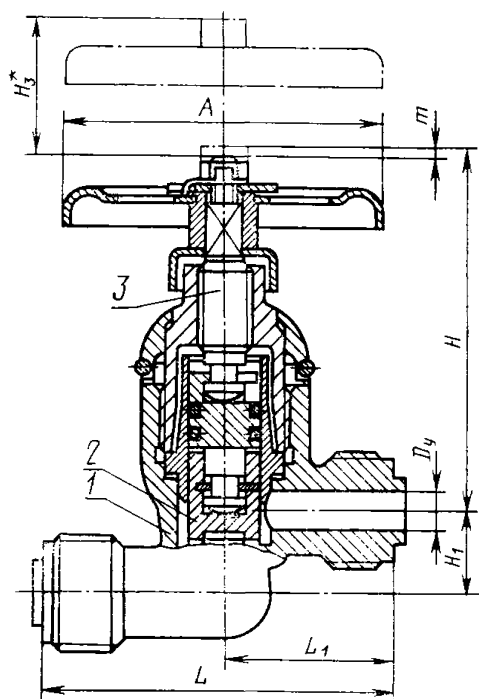

1—корпус; 2—тарелка; 3—шпindelь
Черт. 1

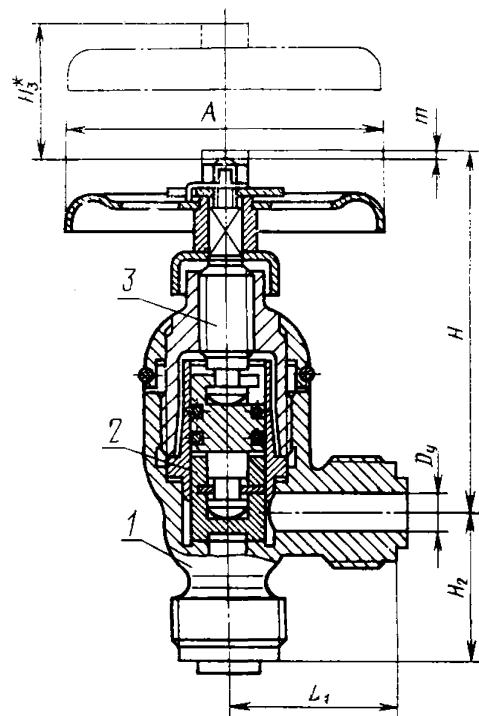

1—корпус; 2—тарелка; 3—шпindelь
Черт. 3

(Продолжение см. стр. 97)

(Продолжение изменения к ГОСТ 1372—74)

Пункт 2.2. Таблицу 3 изложить в новой редакции:

Т а б л и ц а 3

Наименование детали	Материал
Корпус	Латунь ЛК 80—3Л по ГОСТ 17711—72 Латунь ЛМц 58—2 по ГОСТ 15527—70 Бронза БрАЖНМц 9—4—4—1 по нормативно-технической документации
Тарелка	Латунь ЛМц 58—2 по ГОСТ 15527—70 Бронза БрАЖНМц 9—4—4—1 по нормативно-технической документации
Шпиндель	Бронза БрАЖМц 10—3—1,5 по ГОСТ 18175—78

(Продолжение см. стр. 98)

(Продолжение изменения к ГОСТ 1372—74)

Пункт 2.3. Заменить ссылку: ГОСТ 2822—68 на ГОСТ 2822—78.

Пункт 2.4. Заменить ссылку: ГОСТ 6424—60 на ГОСТ 6424—73.

Пункт 2.7. Заменить слова и нормы: «Величина ресурса» на «Ресурс»; «должна» на «должен»; 10 на 12; 5 на 6;

пункт дополнить словами: «Период непрерывной работы 3000 ч».

Пункт 2.9. Заменить слова: «резинное кольцо» на «комплект резиновых колец».

Пункт 6.1 изложить в новой редакции:

«6.1. Изготовитель гарантирует соответствие клапанов требованиям настоящего стандарта при соблюдении правил эксплуатации, транспортирования и хранения».

(ИУС № 2 1979 г.)