

<b>СК-3</b>	СТРОИТЕЛЬНЫЙ КАТАЛОГ ЧАСТЬ 3 ТИПОВАЯ ДОКУМЕНТАЦИЯ НА КОНСТРУКЦИИ, ИЗДЕЛИЯ И УЗЛЫ ЗДАНИЙ И СООРУЖЕНИЙ	СТРОИТЕЛЬНЫЕ КОНСТРУКЦИИ И ИЗДЕЛИЯ Серия 5.904-77 94 Выпуск I
<b>ГП ЦПП</b>	АППАРАТЫ СО ВСТРЕЧНЫМИ ЗАКРУЧЕННЫМИ ПОТОКАМИ (ВЗП) Ду 400, 600 мм ДЛЯ СИСТЕМЫ ОЧИСТКИ ОТ ПЫЛИ ТЕХНОЛОГИЧЕСКИХ ВЫБРОСОВ ПРИ ПРОИЗВОДСТВЕ ТЕПЛОИЗОЛЯЦИОННЫХ МАТЕРИАЛОВ	
<b>МАРТ 1995</b>		На 2 страницах Страница I

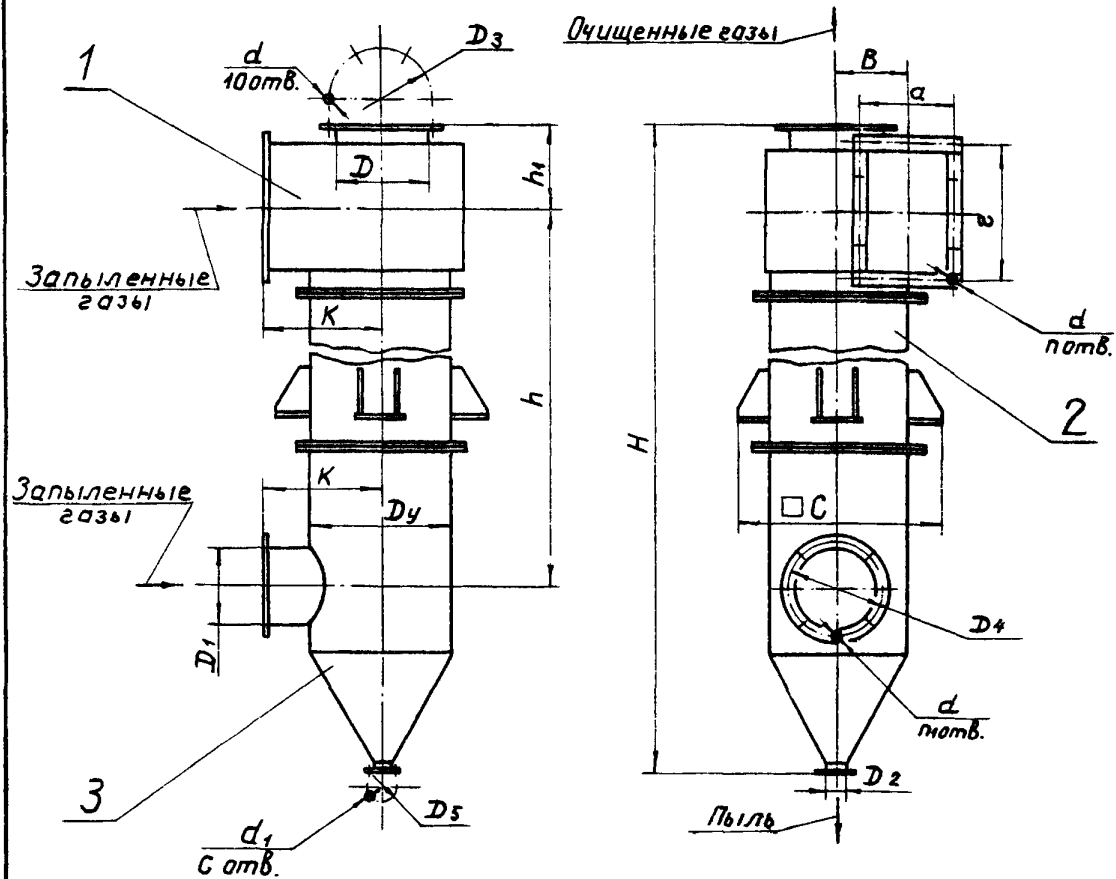

#### ДИАА ТЕХНИЧЕСКАЯ ХАРАКТЕРИСТИКА

Аппараты со встречными закрученными потоками предназначены для очистки запыленных дымовых газов или воздуха в качестве устройства тонкой очистки.

Аппараты состоят из следующих основных узлов: улитки с тангенциальным входом запыленного потока и центральным патрубком для выхода очищенного потока I, корпуса цилиндрического 2 и сборника с аксиальным входом запыленного потока и коническим бункером с точкой для загрузки пыли.

Элементы аппарата изготавливаются из стали марки Ст3. Аппарат устанавливается на опоры, место приварки их к корпусу определяется при монтаже.

**АППАРАТЫ СО ВСТРЕЧНЫМИ ЗАКРУЧЕННЫМИ ПОТОКАМИ (ВЗП)**  
 Ду 400, 600 мм для системы очистки от пыли технологических выбросов при производстве теплоизоляционных материалов

**СТРОИТЕЛЬНЫЕ  
 КОНСТРУКЦИИ  
 И ИЗДЕЛИЯ**  
 Серия 5.904-77.94  
 Выпуск I

Страница 2

Запыленные газы поступают в аппарат по двум патрубкам. В нижний патрубок аксиального подвода запыленного газа подается 1/3 общего объема, а в верхний патрубок тангенциального подвода - 2/3. На выходе из обоих патрубков потоки газов закручиваются лопатками, установленными под углом 30° к плоскости корпуса аппарата. Вращение встречных потоков осуществляется в одном направлении. Осажденные частицы пыли попадают на стенку корпуса аппарата и поступают в бункер сборника на разгрузку

Обозначение	Размеры, мм:																		Масса, кг		
	Dy	H	h	h <sub>1</sub>	K	B	C	D	D <sub>1</sub>	D <sub>2</sub>	D <sub>3</sub>	D <sub>4</sub>	D <sub>5</sub>	a	z	d	d <sub>1</sub>	n		n <sub>1</sub>	c
H7352	400	2570	1800	250	310	196	700	273	219	50	330	270	85	170	400	15	12	12	8	4	147
H7353	600	4000	2850	350	500	289	1020	402	325	76	470	385	130	231	600	19	15	16	10	6	330

Наименование параметра		Величина параметра	
		Обозначение	
		H7352	H7353
1. Производительность, м <sup>3</sup> /ч	минимальная	1800	4000
	максимальная	3600	6000
2. Гидравлическое сопротивление аппарата, даПа	минимальное	72	
	максимальное	300	
3. Температура газов, поступающих в аппарат, максимальная, °C		400	
4. Допустимое давление (разрежение) в аппарате, даПа		500	

**62EA УКАЗАНИЯ ПО ПРИМЕНЕНИЮ**

Аппараты могут быть использованы в системе очистки как индивидуально, так и в группе из нескольких аппаратов. Для регулировки и перераспределения потоков газа на подводящих трубопроводах необходимо предусматривать установку шиберов. Для исключения подсоса (выброса) в нижней части сборника должно быть установлено плотное разгрузочное устройство

**67EA СОСТАВ ПРОЕКТНОЙ ДОКУМЕНТАЦИИ**

Выпуск I. Аппараты со встречными закрученными потоками Ду 400, 600 мм. Рабочие чертежи  
 Объем проектных материалов, приведенных к формату А4 - II2 форматок

**67BA АВТОР ПРОЕКТА** АО Теплопроект, I29344, Москва, ул.Коминтерна, 7, корп.2

**67НА УТВЕРЖДЕНИЕ** Утверждены и введены в действие с 01.02.95 концерном "СТЕПС", приказ от 28.12.94 № 40. Срок действия - 2000 г.

**67КА ПОСТАВЩИК** АО Теплопроект, I29344, Москва, ул.Коминтерна, 7, корп.2

Г.С.Демидов

Главный инженер проекта

И.С.Ган

Технический директор