

СССР	СТРОИТЕЛЬНЫЙ КАТАЛОГ ЧАСТЬ 2 ТИПОВЫЕ ПРОЕКТЫ ПРЕДПРИЯТИЙ, ЗДАНИЙ И СООРУЖЕНИЙ	ТИПОВОЙ ПРОЕКТ 801-4-175.87 УДК 728.9:631.223.24
ЦИТП	ЗДАНИЕ ДЛЯ СОДЕРЖАНИЯ 288 ТЕЛОК В ВОЗРАСТЕ ОТ 13 ДО 19 МЕСЯЦЕВ (СТЕНЫ КИРПИЧНЫЕ)	ДВОВ
ЯНВАРЬ 1988		На 2-х листах На 4-х страницах Страница I

ФАСАД I-I5

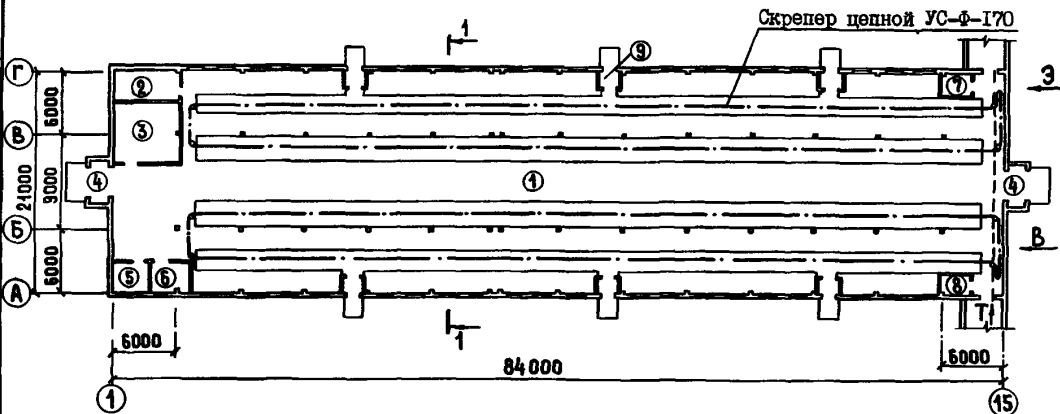

ПЛАН НА ОТМ. 0.000



РАЗРЕЗ I-I

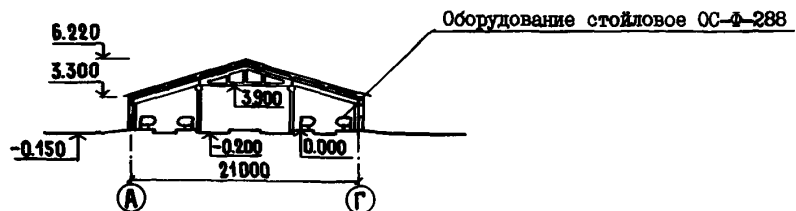

ЭКСПЛИКАЦИЯ ПОМЕЩЕНИЙ

Но-мер	Наименование	Площадь, м2	Но-мер	Наименование	Площадь, м2
1	Секции для содержания телок	1637,6	6	Моечная	9,9
2	Помещение для инвентаря	17,7	7	Электрошитовая	5,7
3	Помещение для кормов	32,7	8	Помещение для ВЭП-600	5,7
4	Тамбур	16,0	9	Тамбур	13,8
5	Лаборатория	10,8			

ЗДАНИЕ ДЛЯ СОДЕРЖАНИЯ 288 ТЕЛОК В ВОЗРАСТЕ ОТ 13 ДО 19 МЕСЯЦЕВ (СТЕНЫ КИРПИЧНЫЕ)		ТИПОВОЙ ПРОЕКТ 801-4-175.87	Лист I Страница 2
D2BA	СТРОИТЕЛЬНЫЕ КОНСТРУКЦИИ И ИЗДЕЛИЯ	H5UA	ОТДЕЛКА
	Фундаменты - монолитные бетонные		НАРУЖНАЯ
	Фундаменты под колонны - сборные железобетонные по ГОСТ 24022-80; типоразмеров - 2		Кирпичная кладка с расшивкой швов
	Колонны - сборные железобетонные серии I.823.I-2, вып. I; типоразмеров - I		ВНУТРЕННЯЯ
	Фермы - сборные железобетонные серии I.063.I-I, вып. I; типоразмеров - I		Штукатурка перегородок с последующей известковой и нефтеполимерной окраской, облицовка глазурованной плиткой
	Балки - сборные железобетонные серии I.862.I-5, вып. I; типоразмеров - I	C3GA	ИНЖЕНЕРНОЕ ОБОРУДОВАНИЕ
	Покрытие - сборные железобетонные плиты серии I.865.I-4/84, вып. 3, 5; типоразмеров - 3		Водопровод - объединенный: хозяйственно-питьевой и производственный от внутриплощадочных сетей. Напор на вводе 13,0 м
	Стены - кирпичные		Отопление - воздушное, совмещенное с вентиляцией, электропечью типа ПЭТ-4 и радиаторами с электрическими приставками. Теплоноситель - вода 150-70°C
	Перегородки - кирпичные		Вентиляция - приточно-вытяжная с механическим побуждением и естественная
	Кровля - асбестоцементные волнистые листы УВ-7,5 по ГОСТ 16233 по деревянной обрешетке		Электроснабжение - от внутриплощадочных сетей напряжением 380/220 В
	Полы - бетонные, керамические, дощатые		Связь и сигнализация - производственная громкоговорящая связь
	Ворота - ГОСТ 18853-73; типоразмеров - I	J3NB	ВЕС СНЕГОВОГО ПОКРОВА -
	Окна - ГОСТ 12506-81; типоразмеров - 2		<u>100 кгс/м²</u>
	Двери - ГОСТ 14624-84; типоразмеров - 3		0,98 кПа
	Наибольшая масса монтажного элемента (плита покрытия) - 2,9 т	G2DD	КЛИМАТИЧЕСКИЕ РАЙОНЫ И ПОДРАЙОН СССР - IВ, II, III
J3OB	СКОРОСТНОЙ НАПОР ВЕТРА - <u>27 кгс/м²</u> 0,26 кПа	G2EE	ИНЖЕНЕРНО-ГЕОЛОГИЧЕСКИЕ УСЛОВИЯ - обчные
H2CO	СТЕПЕНЬ ОГНЕСТОЙКОСТИ - вторая	G3DD	РЕЖИМ РАБОТЫ И ШТАТЫ
N1BD	РАСЧЕТНАЯ ТЕМПЕРАТУРА НАРУЖНОГО ВОЗДУХА - минус 30°C		Количество смен I
G3DT	ТЕХНОЛОГИЧЕСКИЙ ПРОЦЕСС		Общее количество работающих I
	Здание для содержания 288 телок в возрасте от 13 до 19 месяцев предназначено для строительства в составе фермы выращивания нетелей на 1,2 тыс. скотомест (при внутрихозяйственной специализации).		в том числе:
	Телки поступают в здание каждые 28 дней группами по 48 голов и размещаются в шести секциях. По окончании периода выращивания телок переводят в здание для нетелей.		рабочих I
	В процессе выращивания непригодных к осеменению телок выбраковывают.		То же в наиболее многочисленную смену I
	Секции оборудованы индивидуальными боксами размерами 0,75 x 1,7 м и железобетонными кормушками с разделителями по фронту кормления (0,5 м на одну голову). Полы в боксах деревянные, сплошные, приподнятые над навозным проходом на 20 см.		
	Для ежедневных прогулок животных из каждой секции предусмотрен выход на выгульные площадки, примыкающие к зданию.		
	В торце здания предусмотрен пункт искусственного осеменения телок.		
	Проектом принято нормированное кормление молодняка кормосмесями, приготовленными в блоке кормовой зоны фермы или в кормоприготовительном цехе хозяйства. Работу кормосмесей в кормушки производят два раза в сутки мобильным кормораздатчиком КТ-3,0А.		
	Уборка навоза из навозных и кормонавозных проходов в здании запроектирована с помощью двух цепных скреперов УС-Ф-170, которые перемещают навоз к поперечному навозоуборочному конвейеру КНП-10, расположенному в соединительной галерее фермы. Навоз на пункте искусственного осеменения убирают вручную, сбрасывая его в канал скрепера УС-Ф-170.		
G3BD	ПРОИЗВОДСТВЕННАЯ ПРОГРАММА		
	Вместимость	голов	288
	Расчетный показатель	одно скотоместо	
	Количество выращенных телок в год	голов	626
	Прирост живой массы за год	ц	531,4
	Расход кормов на 1 ц прироста живой массы	ц.к.ед.	10

ЗДАНИЕ ДЛЯ СОДЕРЖАНИЯ 288 ТЕЛОК В ВОЗРАСТЕ ОТ 13 ДО 19
МЕСЯЦЕВ (СТЕНЫ КИРПИЧНЫЕ)

ТИПОВОЙ
ПРОЕКТ
801-4-175,87

Лист 2
Страница 3

ПОТРЕБНОСТЬ В СЫРЬЕ И РЕСУРСАХ

Годовая потребность в кормах	ц.к.ед.	5334
Годовой расход тепла	Гкал	149,7
Годовой расход электроэнергии	МВт.ч	176,9
Годовой расход воды	м3	2846

Наименование	Всего	Удельн. показатель	Наименование	Всего	Удельн. показатель
V1IA СТОИМОСТЬ			Лесоматериалы	м3 84,33	-
V1IB Общая сметная стоимость	тыс. руб. 121,32	-	Лесоматериалы, приведенные к круглому лесу	" 131,84	-
V1IL в том числе: строительно-монтажных работ	то же 115,61	-	Кирпич	тыс. шт. 148,2	-
V1IO оборудования	" 5,71	-	То же на 1 м2 общей площади	" -	0,08
V1IS Стоимость строительно-монтажных работ 1 м2 общей площади	руб. -	66,06	V4KA ЭКСПЛУАТАЦИОННЫЕ ПОКАЗАТЕЛИ		
V1IR Стоимость строительно-монтажных работ 1 м3 строительного объема	" -	13,87	V4KB Расход воды холодной	м3/ч 1,25	-
V1IV Стоимость общая на расчетный показатель	" -	421,25	то же горячей	м3/сут 7,677	-
V1JA ТРУДОЕМКОСТЬ			то же	м3/ч 1,80	-
V1JP Построечные трудовые затраты	чел.-дн. 1919	-	то же	м3/сут 0,121	-
J1JR То же на 1 м3 строительного объема	то же -	0,23	V4KN Тепла	ккал/ч 205286	-
V1IV То же на расчетный показатель	" -	6,66	в том числе: на вентиляцию	" 238,7	-
V1KA РАСХОДЫ			V4KK Потребная электрическая мощность	кВт 43,0	-
V1KB Расход строительных материалов			ТЕХНИЧЕСКИЕ ХАРАКТЕРИСТИКИ		
Цемент	т 162,22	-	G3NB Объем строительный	м3 8335	-
Цемент, приведенный к М400	то же 158,31	-	V1NP Объем строительный на расчетный показатель	" -	28,94
То же на 1 м2 общей площади	" -	0,09	G3OC Площадь застройки	м2 1873	-
То же на расчетный показатель	" -	0,55	G3OB Общая площадь	" 1750	-
Сталь	" 23,55	-	V1OK Общая площадь на расчетный показатель	" -	6,08
Сталь, приведенная к классам А-1 и Ст3	" 34,17	-			
То же на 1 м2 общей площади	" -	0,02			
То же на расчетный показатель	" -	0,12			
Бетон и железобетон	м3 513,51	-			
в том числе: монолитный	" 323,11	-			
сборный	" 190,4	-			
То же на 1 м2 общей площади	" -	0,29			

ДОПОЛНИТЕЛЬНЫЕ ДАННЫЕ

Проект разработан как конструктивный вариант 801-4-133,86

За расчетный показатель принято одно скотоместо (количество расчетных единиц - 288)

Сметная документация составлена в нормах и ценах 1984 года

ЗДАНИЕ ДЛЯ СОДЕРЖАНИЯ 288 ТЕЛОК В ВОЗРАСТЕ ОТ 13 ДО 19 МЕСЯЦЕВ (СТЕНЫ КИРПИЧНЫЕ)	ТИПОВОЙ ПРОЕКТ 801-4-175.87	Лист 2 Страница 4
<p>В7БА СОСТАВ ПРОЕКТНОЙ ДОКУМЕНТАЦИИ</p> <p>Альбом I - Пояснительная записка. Технология производства. Архитектурные решения. Конструкции железобетонные. Конструкции металлические. Внутренние водопровод и канализация. Отопление и вентиляция. Электроосвещение и силовое электрооборудование. Автоматизация систем отопления и вентиляции. Связь и сигнализация</p> <p>Альбом II - Строительные изделия (из 801-4-173.87)</p> <p>Альбом III - Спецификации оборудования</p> <p>Альбом IV - Ведомости потребности в материалах</p> <p>Альбом V - Сметы</p> <p>Объем проектных материалов, приведенных к формату А4 - 443 форматки</p> <p>В7ВА АВТОР ПРОЕКТА Гипронисельхоз, I2I002, Москва, Малый Могильцевский пер., 3</p> <p>В7БА УТВЕРЖДЕНИЕ Утвержден и введен в действие Госагропромом СССР, приказ от 29.05.87г. № 419. Срок действия-1992 год</p> <p>В7КА ПОСТАВЩИК ЦИТП, I25878, ГСП, Москва, А-445, ул.Смольная, 22</p> <p style="text-align: right;">Инв.№ 22357 Катал.л.№ 058539</p>		