

# ТИПОВЫЕ КОНСТРУКЦИИ, ИЗДЕЛИЯ И УЗЛЫ ЗДАНИЙ И СООРУЖЕНИЙ

## Серия 1.465.1-3/80

### ПЛИТЫ ПОКРЫТИЙ ЖЕЛЕЗОБЕТОННЫЕ РЕБРИСТЫЕ РАЗМЕРОМ 3×12 М ДЛЯ ОДНОЭТАЖНЫХ ЗДАНИЙ

#### Выпуск 5

#### ПЛИТЫ 2 И 3-ГО ТИПОРАЗМЕРОВ БЕЗ ПРОЕМОВ И С ПРОЕМАМИ В ПОЛКЕ ДЛЯ ПРОПУСКА ВЕНТШАХТ

##### Выпуск 5.

Таблица 4 (листы 12 и 13 документа 1.465.1-3/80.5-ПЗ) дополнена величинами усилий натяжения одного стержня для плит следующих марок.

2П . . . 12-2АтV — 23,8 тс  
3П . . . 12-2АIIIв — 41,8 тс

Лист 2 документа 1.465.1-3/80.5-1. В перечне исполнений плит, в которых предусматривается установка каркаса КР6, цифра «—36» заменена цифрой «—38».

В плитах типа ПГ и ПВ с номером исполнения «—43» должна предусматриваться сетка С7 (вместо С6). Изменения касаются следующих документов и листов:

Документ	Лист
1.465.1-3/80.5-1	5
1.465.1-3/80.5-2	6
1.465.1-3/80.5-3	6
1.465.1-3/80.5-4	6
1.465.1-3/80.5-5	5

Плиты типа ПГ и ПВ исполнения «—10» армируются напрягаемыми стержнями СТН5—4 шт. + СТН3—2 шт., а исполнения «—17» СТН8—4 шт. + СТН6—2 шт. (уточнения касаются листа 7 документов 1.465.1-3/80.5-1—1.465.1-3/80.5-5).

## ДОПОЛНИТЕЛЬНЫЕ ЧЕРТЕЖИ

ТИПОВЫЕ КОНСТРУКЦИИ, ИЗДЕЛИЯ И УЗЛЫ ЗДАНИЙ И СООРУЖЕНИЙ

Серия 1.465.1-3/80

ПЛИТЫ ПОКРЫТИЙ  
ЖЕЛЕЗОБЕТОННЫЕ РЕБРИСТЫЕ РАЗМЕРОМ 3×12 М  
ДЛЯ ОДНОЭТАЖНЫХ ЗДАНИЙ

ВЫПУСК 5  
ПЛИТЫ 2 И 3-ГО ТИПОРАЗМЕРОВ  
БЕЗ ПРОЕМОВ И С ПРОЕМАМИ В ПОЛКЕ ДЛЯ ПРОПУСКА ВЕНТШАХТ

РАБОЧИЕ ЧЕРТЕЖИ

РАЗРАБОТАНЫ:

ЦНИПРОЗДАНИЙ

Главинженер института *Иванов* И.А. Петров  
Начальник ОТНК-3 *Розенблюм* А.Я. Розенблюм  
Главинженер проекта *Бажанова* В.А. Бажанова

НИИЖБ

Зам. директора института *Коровин* Н.И. Коровин  
Рук. лаборатории *Бердичевский* Г.И. Бердичевский  
Ст. научный сотрудник *Светов* А.А. Светов

НИИСК

Директор института *Буракас* А.И. Буракас  
Рук. лаборатории *Либерман* А.Д. Либерман  
Ст. научный сотрудник *Янкевич* М.А. Янкевич

Утверждены и введены в  
действие с 01.04.83 Госстроем СССР  
Постановление от 19.01.83 №15



## Общие сведения

3 ст.

✓ ЦНИИПромзданий и Киевский Проектинститут внесли изменения в вып. 5, 6, 7 рабочих чертежей серии 1.465.1-3/80 «Плиты покрытий железобетонные ребристые размером 3×12 м для одноэтажных зданий» в связи с изменением расстояний (в сторону их уменьшения до 50–65 мм) между осями и арматурных стержней, что связано с новым методом гидродокрирования, обеспечивающим одновременное натяжение арматурных стержней с суммарным усилием до 100 тс (с учетом перетяжки).

На чертежах дано примечание, разрешающее изготовление плит со старыми расстояниями между арматурными стержнями для случаев отсутствия оборудования с типовым усилием до 100 тс.

Материалы для проектирования зданий с применением плит настоящего выпуска, включающие область и условия применения, номенклатуру и технические данные плит, принцип их маркировки, основные положения по расчету и другие руководящие материалы, предназначенные для использования при проектировании, приведены в выпуске 0 настоящей серии.

### 1. Технические требования

#### 1.1. Бетон

1.1.1. Материалы, применяемые для приготовления бетона, должны соответствовать действующим стандартам или техническим условиям на эти материалы и обеспечивать выполнение технических требований, установленных настоящими рабочими чертежами.

1.1.2. Для изготовления плит предусмотрено применение тяжелого бетона марок М300–М600 и бетона на пористых заполнителях (керамзитобетона, аглопоритобетона и шлакопемзобетона) марок М300–М400.

1.1.3. Прочность бетона должна соответствовать проектной марке бетона по прочности на сжатие, установленной в зависимости от несущей способности плиты и указанной в спецификациях рабочей документации на плиты.

1.1.4. Марки бетона по морозостойкости и водонепроницаемости должны назначаться в зависимости от режима эксплуатации конструкций и климатических условий района строительства согласно главе СНиП II-21-75 и оговариваться в проекте здания.

1.1.5. При изготовлении плит из бетона на пористых заполнителях в качестве мелкого заполнителя следует принимать плотный (кварцевый) песок.

1.1.6. Нормативная объемная масса тяжелого бетона принята равной 2400 кг/м<sup>3</sup>, керамзитобетона 1650 кг/м<sup>3</sup>, аглопоритобетона и шлакопемзобетона – 2200 кг/м<sup>3</sup>, что с учетом арматуры соответственно составляет 2500, 1950 и 2300 кг/м<sup>3</sup>.

1.1.7. Номинальная отпускная масса плит из бетонов на пористых заполнителях, определенная в зависимости от объемной массы бетона в высушенном до постоянной массы состоянии ( $W_{сух}$ ) и наибольшей допускаемой отпускной влажности бетона ( $W_{отп}^{max}$ ), приведена в табл. 1.

1.465.1-3/80. 5-ПЗ

нач. отв. Разенков Ю.

пл. инж. Баганова А.А.

Пояснительная

записка

Лист 1 из 21

ЦНИИПРОМЗДАНИЙ

1.465.1-3/80. 5-ПЗ

Лист 2

Итого листов 21

Таблица 1

Тип плиты	Размер проема в полке плиты, мм	Вид бетона	Усух. кг/м <sup>3</sup>	Макс. водоп. %	Номинальная отпускная масса плиты, т
ПГ	—	керамзитобетон	1750	15	6.2
		аглопоритобетон, шлакопемзобетон	2100		7.4
ПВ	400	керамзитобетон	1750		6.7
	700				7.0
	1000				6.8
	1450	аглопоритобетон, шлакопемзобетон	2100		8.0
	400			8.3	
	700			8.1	

1.1.8. Бетон плит, предназначенных для работы в условиях воздействия среднеагрессивной газовой среды, должен быть повышенной плотности марки по водонепроницаемости В6 (в марках плит индекс „П“), в условиях воздействия слабоагрессивной газовой среды — нормальной плотности марки по водонепроницаемости В4 (в марках плит индекс „Н“).

Косвенные показатели плотности бетона должны при этом соответствовать требованиям главы СНиП II-28-73 и быть не более величин, указанных в табл. 2.

Плиты из бетонов на пористых заполнителях, изготовленные по чертежам настоящей серии и имеющие показатели водопоглощения, превышающие указанные в табл. 2, не должны применяться в зданиях с агрессивными газовыми средами.

1.465.1-3/80. 5-ПЗ

Лист  
3

Таблица 2

Бетон по плотности	Показатели плотности бетона					
	тяжелого		на пористых заполнителях			
			Керамзитобетон		Аглопоритобетон, шлакопемзобетон	
	Водопоглощение, %, по массе	В/Ц, не более	Водопоглощение, %, по массе	В/Ц, не более	Водопоглощение, %, по массе	В/Ц, не более
Нормальной	от 4.71 до 5.70	0.60	от 6.11 до 7.40	0.45	от 5.21 до 6.30	0.45
Повышенной	от 4.21 до 4.70	0.55	от 5.51 до 6.10	0.44	от 4.61 до 5.20	0.41

1.1.9. Требования к материалам для приготовления бетона плит, предназначенных для применения в агрессивных средах, должны приниматься в соответствии с указаниями проекта здания.

1.1.10. Передаточная прочность бетона  $R_0$ , при которой производится отпуск натяжения арматуры, для тяжелого бетона должна быть не менее 70% от проектной марки, для бетонов на пористых заполнителях — не менее 80% от проектной марки по прочности на сжатие.

1.1.11. Поставка плит потребителю должна производиться после достижения бетоном отпускной прочности, назначаемой с учетом условий транспортирования и монтажа, срока затвердевания плит нагрузкой, а также с учетом технологии их изготовления и возможности дальнейшего нарастания прочности бетона в конструкции в зависимости от климатических условий района строительства и времени года.

1.465.1-3/80. 5-ПЗ

Лист  
4

## 1.2. Арматура.

1.2.1. Напрягаемая арматура плит, предназначенных для применения в неагрессивной среде, предусмотрена стержневая классов А-IV, А-V по ГОСТ 5781-81, А-IVб, А-IV, А-V, А-VI по ГОСТ 10984-81, из высокопрочной арматурной проволоки класса Вр-II по ГОСТ 7348-81 и арматурных канатов класса К-2 по ГОСТ 13840-68.

В соответствии с директивным письмом Госстроя СССР от 15 апреля 1980 г. № 42-Д при отсутствии на заводе-изготовителе указания выше арматуры допускается применение стержневой арматуры класса А-IVб, упрочненной вытяжкой с контролем величины напряжения и предельного удлинения.

1.2.2. Напрягаемая арматура плит, предназначенных для применения в зданиях со слабо- и среднеагрессивным воздействием газовой среды, предусмотрена стержневая класса А-IV по ГОСТ 5781-81, термически упрочненная, стойкая против коррозионного растрескивания, класса А-IVСК по ТУ 11-1-2962-80 и класса А-IVб, упрочненная вытяжкой с контролем напряжения и предельного удлинения.

1.2.3. Напрягаемая стержневая арматура должна применяться в виде арматурных изделий, имеющих по концам бременные концевые анкера для закрепления натянутой арматуры на упорах форм или стенов.

1.465.1-3/80.5-ПЗ

лист  
5

Кроме того, на стержнях из арматурной стали класса А-IV диаметр 25, 28 и 32 мм, классов А-IV и А-IVб диаметр 22, 25 и 28 мм и классов А-V, А-V, А-IVСК и А-VI диаметром 20, 22 и 25 мм помимо временных концевых анкеров должны быть предусмотрены постоянные анкера в виде двусаменных головок или опрессованных обжим (на стержнях диаметром до 22 мм включительно). Указанное требование не распространяется на плиты тарак 2ПГ12-1Ат-VI и 2ПГ12-1Ат-VII.

1.2.4. В качестве ненапрягаемой арматуры сварных каркасов и сеток применяется стержневая арматура класса А-IV по ГОСТ 5781-81 и арматурная проволока периодического профиля класса Вр-I по ГОСТ 8727-80.

## 1.3. Арматурные и закладные изделия.

1.3.1. Сварные арматурные и закладные изделия должны удовлетворять требованиям ГОСТ 10922-75.

1.3.2. Для армирования толк плит следует применять товарные сетки по ГОСТ 8478-68. Допускается применение сеток С1 ±С3, изготовленных на многоэлектродных сварочных машинах. При отсутствии оборудования для изготовления широких сеток допускается сетки С1 ±С4 заменять соответствием на двумя сетками С1а ±С4а (см. деталь стыка сеток на листе 1 документа 1.465.1-3/80.5-105)

1.465.1-3/80.5-ПЗ

лист  
6

1.3.3. Монтажные петли, входящие в состав опорных закладных изделий, должны изготавливаться из гладкой арматуры класса А-I марок ВСтЗпс-2 и ВСтЗсл-2 по ГОСТ 5781-81. Сталь марки ВСтЗпс-2 не допускается применять для монтажных петель, предназначенных для подвеса плит при температуре ниже минус 40°С.

Допускается изготавливать петли из арматурной стали периодического профиля класса А-II марки 10ГТ, снижая диаметр арматурного стержня петли на один номер.

При разработке опорных закладных изделий использовано авторское свидетельство №336404 на конструкцию закладного изделия, совмещенного со строповочной петлей.

1.3.4. Монтажные петли, предусмотренные рабочими чертежами настоящей серии, могут быть применены и в плитах повышенной заводской готовности - комплексных панелях, изготовленных на базе плит настоящей серии. При этом, в тех случаях, когда суммарная масса комплексной плиты находится в интервале от 9,5 до 11,9 т должны применяться закладные изделия марки М2-1; М2-2; М4-1; М4-2, в которых монтажные петли изготовлены из арматурной стали класса А-I марки 10ГТ без изменения диаметра арматурного стержня.

1.3.5. Угелки и пластины закладных изделий запроектированы из углеродистой стали марки ВСтЗклп-1 по ТУ14-1-3023-80, что соответствует условиям эксплуатации при расчетной температуре до -30°С (включительно) в климатическом районе III и до -40°С (включительно) в климатическом районе II. При возможности эксплуатации при более низких температурах требуется марка стали должна быть оговорена при заказе.

1.465.1-3/80.5-ПЗ

Лист  
7

1.3.6. Открытые поверхности закладных изделий плит, примененных в неагрессивных средах, должны грунтовываться в один слой.

Закладные изделия плит, предназначенных для эксплуатации в агрессивных средах, должны быть металлизированы слоем цинка или алюминия (со специальной обработкой) толщиной 150 мкм. Металлизация анкерных стержней закладных элементов должна производиться на длине приварки плюс 50 мм.

Вид металлизационного покрытия должен быть указан в проекте здания.

#### 1.4. Изготовление плит.

1.4.1. Плиты должны изготавливаться в стальных формах, удовлетворяющих требованиям ГОСТ 18886-73.

1.4.2. Плиты для зданий с расчетной сейсмичностью 7 и 8 баллов должны изготавливаться в формах с дополнительно навешенными по продольным бортам накладками толщиной 14 мм для образования пазов по наружным граням продольных ребер плит (см. рис.3 документа 1.465.1-3/80.5-1СБ, выпуск 3).

1.4.3. Изготовление плит предусмотрено агрегатно-поточной или стеновой технологией с натяжением арматуры на упоры формы или стенда.

1.4.4. Проектное положение арматурных изделий в плитах следует обеспечивать путем применения фиксаторов из плотного цементно-песчаного раствора или пластмассы.

Применение стальных фиксаторов не допускается.

1.465.1-3/80.5-ПЗ

Лист  
8

1.4.5. В плитах марок 2ПГ12-6К7Т и 2ПГ12-2К7Т допускается вместо верхней напрягаемой арматуры из высокопрочной проволоки устанавливать по одному канату Ф15К7 в каждом ребре с предварительным напряжением 6600 кг/см<sup>2</sup>.

1.4.6. Натяжение арматуры классов А-IIIб, А-III, А-IV, АТ-IVС, АТ-IV и АТ-IVСК может осуществляться как механическим, так и электротермическим способами, а арматуры классов АТ-IV, Вр-IV и К-7 - только механическим способом.

При натяжении термически упрочненной арматуры классов АТ-IVС, АТ-IV и АТ-IVСК электротермическим способом должны производиться контрольные испытания образцов стержней после электронагрева в соответствии с требованиями ГОСТ 12004-66.

1.4.7. Температура нагрева напрягаемой арматуры не должна превышать 450°С для арматуры класса А-IIIб, АТ-IVС, АТ-IV, АТ-IVСК, 500°С для арматуры класса А-IV и 600°С для арматуры класса А-IV (марки В0С).

1.4.8. Значения величины напряжения в арматуре  $\sigma_0$ , кгс/см<sup>2</sup>, приведены в табл. 3. Предельное отклонение величины напряжения не должно превышать:

- при электротермическом способе натяжения  $\pm 600$  кгс/см<sup>2</sup>;
- при механическом способе натяжения  $\pm 5\%$ .

Величина напряжения  $\sigma_k$ , контролируемая по окончании натяжения на упоры, должна быть равна величине  $\sigma_0$  (см. табл. 3) за вычетом потерь от деформации анкеров и натяжных устройств  $\sigma_3$ , определенных по п. 3 табл. 4 главы СНиП II-21-75, при механическом способе натяжения. Значения величин усилий натяжения одного арматурного стержня при механическом способе натяжения и допустимые отклонения от этой величины приведены в табл. 4.

1.465.1-3/80. 5-ПЗ

Лист  
9

1.4.9. Отпуск натяжения арматуры необходимо производить плавно, применяя предварительный разогрев концевых участков стержней газоокислородным пламенем с последующей обрезкой или механический способ.

Обрезка арматуры должна производиться таким образом, чтобы концы напрягаемых стержней выступали за торцевые поверхности продольных ребер плит не более, чем на 10 мм.

После обрезки выступающие концы напрягаемых стержней должны быть защищены слоем плотного цементно-песчаного раствора или битумным лаком.

1.4.10. Обнаженная арматура не допускается.

1.4.11. При бетонировании плит особое внимание следует обратить на тщательное затопление бетона опорных зон продольных ребер.

Таблица 3.

Класс напрягаемой арматуры	Порядковый номер плиты по несущей способности	Величина напряжения в арматуре $\sigma_0$ , кгс/см <sup>2</sup> , при способе натяжения	
		электротермическим	механическим
А-IV	1, 2, 3	5100	5700
	4		5700 (5400)
А-IV	1, 2, 3, 5	7400	7800
	4		7150
	6, 7, 8		7800 (7300)
АТ-IVС	1, 2, 3	5400	5700
	4		5700 (5400)
	5, 6, 7		5400 (5100)

1.465.1-3/80. 5-ПЗ

Лист  
10



Продолжение табл. 3

Класс напрягаемой арматуры	Порядковый номер плиты по несущей способности	Величина напряжения в арматуре $\sigma_s$ , кг/см <sup>2</sup> , при способе натяжения	
		электротермическом	механическом
Ат- $\bar{V}$ , Ат- $\bar{V}$ СК	1, 2, 4		7600
	3	7400	7150
	5	6800	6800
	6		6400
	7	6500	6800 (6500)
	8	6100	6400 (6100)
Ат- $\bar{V}$	1, 2, 3, 4		9500
	5		9000
	6		9000 (8700)
	7		9300 (9000)
	8		7200 (6900)
А- $\bar{V}$ В	1, 2, 3	4900	5200
	4	4700	4700
	5	4600	4600
	6	4400	4400
	7		3900
	8	4900	5200 (4900)
	9		4400 (4100)
Вр- $\bar{V}$	1, 2, 3, 4, 6, 7, 8		12100
	5		11400
К-7	1		12500
	2		12900
	3		10800
	4		12800 (12500)
	5		12500 (12200)
	6		10800 (10500)
	7		10200 (9900)

1.465.1-3/80. 5-ПЗ

Лист

11

Таблица 4

8

Диаметр и класс арматуры	Порядковый номер плиты по несущей способности	Усилие натяжения одного стержня, тс	Допустимое отклонение тс
20A $\bar{V}$	1; 3	17.9	0.9
	2	21.6	1.1
22A $\bar{V}$	4	21.6 (20.5)	1.1 (1.0)
	1; 2	19.3	1.0
18A $\bar{V}$	7	19.3 (18.6)	1.0 (0.9)
	2; 3	23.9	1.2
20A $\bar{V}$	4	22.5	1.1
	6	23.9 (22.9)	1.2 (1.1)
	4	27.2	1.4
22A $\bar{V}$	5	28.9	1.5
	7; 8; 9	28.9 (27.7)	1.5 (1.4)
20A $\bar{V}$ С	1; 3	17.9	0.9
	5	17.0 (16.0)	0.9 (0.8)
22A $\bar{V}$ С	2	21.6	1.1
	4	21.6 (20.5)	1.1 (1.0)
25A $\bar{V}$ С	5; 6; 7	26.5 (25.0)	1.3 (1.2)
28A $\bar{V}$ С	7	33.3 (31.4)	1.7 (1.6)
20A $\bar{V}$	3	22.5	1.1
	3	27.2	1.4
22A $\bar{V}$	4	28.9	1.5
	5; 7	25.8	1.3

1.465.1-3/80. 5-ПЗ

Лист

12

Данные в скобках относятся к плитам с двумя и более стержнями

Продолжение табл. 4

Диаметр и класс арматуры	Порядковый номер плиты по несущей способности	Усилия натяжения одного стержня, тс	Допустимое отклонение тс
25АгV	1	37.3	1.9
	5;7	33.4	1.7
	6	31.4	1.6
	8	31.4 (30.0)	1.6 (1.5)
16АгVI	1	19.1	1.0
18АгVI	1;2;3	24.1	1.2
20АгVI	3;4	29.8	1.5
	5	29.0	1.4
	8	22.6 (21.7)	1.1
22АгVI	5;6	34.2	1.7
25АгVI	6	44.2 (42.7)	2.2 (2.1)
	7	45.6 (44.2)	2.3 (2.2)
	8	35.3 (33.9)	1.8 (1.7)
22АгВ	1	19.8	1.0
	8	19.8 (19.6)	1.0 (0.9)
25АгВ	3	25.5	1.3
	4	23.1	1.2
28АгВ	4	28.9	1.5
	5;6	27.1	1.4
	8	32.0 (30.2)	1.6 (1.5)
	9	27.1 (25.3)	1.4 (1.3)
32АгВ	6	35.4	1.8
	7	31.4	1.6
	9	35.4 (33.0)	1.8 (1.7)

1.465.1-3/80. 5-ПЗ

Лист  
13

Продолжение табл. 4

Диаметр и класс арматуры	Порядковый номер плиты по несущей способности	Усилия натяжения одного стержня тс	Допустимое отклонение, тс
5ВрII	1;2;3;4; 6;7;8	2.37	0.1
	5	2.23	0.1
	1	17.7	0.9
15К7	3	15.3	0.8
	5	17.7 (17.3)	0.9
	6	15.3 (14.9)	0.8 (0.7)
	7	14.4 (14.0)	0.7
12К7	4	11.6 (11.3)	0.6
	2	11.7	

Примечание к табл. 3 и 4.

Указанные в скобках величины напряжений и усилий натяжения могут быть применены в случаях, когда именуемые на заводе-изготовителе оборудование позволяет осуществлять одновременное натяжение арматуры продольного ребра плиты при суммарной усилии обмотки, превышающей 63 тс.

1.4.12. В плитах со стержневой напрягаемой арматурой при отсутствии на заводе-изготовителе требуемых диаметров допускается производить замену напрягаемых стержней.

При этом:

а) заменяющие стержни должны быть того же класса стали;

б) суммарная площадь заменяющих стержней не должна быть меньше суммарной площади стержней проектной марки плиты;

1.465.1-3/80. 5-ПЗ

Лист  
14

в) центр тяжести замыкающих стержней должен располагаться не выше центра тяжести стержней, проектной марки плиты;

г) не допускается применение стержней диаметром большим, чем максимальный диаметр, принятый для плит с данным видом армирования;

д) суммарное усилие натяжения арматуры должно быть равно усилию, принятому в рабочих чертежах для соответствующей марки плиты с данным видом напрягаемой арматуры.

**1.5. Точность изготовления плит.**

1.5.1. Отклонения в мм от номинальных проектных размеров плит не должны превышать:

по длине плиты  $\pm 8$ , по ширине плиты  $\pm 5$ ; по высоте и ширине продольных и поперечных ребер, по размерам проемов и отверстий в полке плиты  $\pm 5$ ; по толщине полки плиты  $\pm 3$ ; по размерам пазов продольных ребер  $\pm 3$ .

Отклонение от прямолинейности реального профиля наружных доковых поверхностей плиты на длине 2 м (местная прямолинейность) не должно превышать 3 мм, а на всей длине - 13 мм.

1.5.2. Отклонения в мм толщины защитного слоя бетона не должны превышать:

- +3 - при толщине защитного слоя бетона до 10 мм,
- $\pm 5$  - " " " " " " " " " " до 15 мм,
- +10; -5 - " " " " " " " " " " 20 и более

Средняя плотность бетона и раствора

1.5.3. Отклонения в мм от проектного положения стальных закладных изделий не должны превышать: в плоскости плиты для опорных закладных изделий 5, для остальных закладных изделий - 10; из плоскости плиты - 3.

1.5.4. Отклонения от номинального положения отдельных стержней напрягаемой арматуры в опорном сечении продольного ребра не должны превышать 3 мм.

1.5.5. Отклонения фактической массы плит при отпуске их потребителю от номинальной массы при тяжелом бетоне, и от номинальной отпускной массы (см. табл. 1) при бетоне на пористых заполнителях, не должны превышать  $\pm 2\%$ .

1.5.6. В готовых плитах в местах сопряжения торцевых поперечных ребер с вутами допускаются технологические трещины с раскрытием до 0,10 мм, на поверхности полки и поперечных ребер допускаются трещины с раскрытием до 0,05 мм.

1.5.7. Внешний вид плит и качество поверхностей должны удовлетворять требованиям ГОСТ 13015-25.

1.5.8. На нижней поверхности плит диаметр раковин не должен превышать 6 мм, глубина раковин, впадин и пор и высота местных наплывов не должны превышать 3 мм, за исключением плит при среднеагрессивной степени воздействия газовых сред, для которых эти величины не должны превышать соответственно 3 и 2 мм.

1.5.9. На верхней поверхности полки плит и на наружных боковых гранях продольных и торцевых поперечных ребер диаметр раковин не должен превышать 10 мм в местах контакта с бетоном, замоналичивания швов и 5 мм на плоскостях, остающихся незащитными, а глубина раковин, вмятин, пор и высота местных наплывов не должна превышать 5 мм.

1.5.10. Разница выгибов плит одинаковых по несущей способности не должна превышать 20 мм.

### 2. Правила приемки

2.1. Плиты должны быть приняты отделом технического контроля предприятия-изготовителя.

2.2. Соответствие показателей качества плит и параметров технологического режима их производства нормируемым показателям, установленным настоящими техническими требованиями и рабочей документацией на плиты, проверяется по данным входного операционного и приемочного контроля.

2.3. Номенклатура показателей качества и параметры технологических режимов, подлежащие контролю, установлены ГОСТ 13015.1-81.

2.4. Приемочный контроль плит рекомендуется выполнять с использованием методов, позволяющих использовать в деле плиты, подвергнутые заводским испытаниям.

2.5. Приемку плит производят партиями. В состав партии включают плиты, последовательно изготовленные предприятием по одной технологии в течении не более одних суток из материала одного вида и качества.

Шлв.м.подл. Подпись и дата

При приемочном контроле прочностные свойства плит, включенных в партию, оценивают по результатам испытаний разрушающими методами отдельных изделий - представителей, составляющих 10% от общего числа плит, но не менее трех плит.

Геометрические размеры, общую форму плит, расположение и защиту закладных изделий, качество поверхностей, положение напрягаемой арматуры на торцах ребер, массу плит проверяют осмотром, измерением и взвешиванием.

2.6. Отпускная прочность бетона, прочность бетона по морозостойкости и водонепроницаемости, а также принятое армирование и усилия натяжения арматуры проверяются по данным лабораторных журналов и актов на скрытые работы. Нормирование и величина натяжения предварительно напряженной арматуры проверяются по данным контрольных испытаний.

2.7. Потребитель имеет право производить выборочный или поштучный приемочный контроль плит на предприятии-изготовителе, применяя для этого правила, установленные в настоящем выпуске.

### 3. Методы контроля, маркировка

3.1. Размеры и непрямолинейность плит, положение закладных изделий, масса плит, толщина защитного слоя бетона до арматуры, а также качество поверхностей и внешний вид плит проверяются по ГОСТ 13015-75.

3.2. Испытание сварных соединений арматурных и закладных изделий и оценка их прочности и качества изготовления производятся по ГОСТ 10922-75.

3.3. Прочность бетона на сжатие определяется по ГОСТ 10180 - 78.

3.4. Отбор проб бетона и оценка его прочности на сжатие производится по ГОСТ 18105. 1 - 80.

3.5. Морозостойкость бетона определяется по ГОСТ 10060 - 76 не реже одного раза в шесть месяцев, а водонепроницаемость - по ГОСТ 19426 - 74 не реже одного раза в три месяца.

3.6. Перед началом массового изготовления плит и в дальнейшем при изменении технологии изготовления, а также в случае замены используемых материалов, предприятие - изготовитель подвергает испытанию нагрузением не менее двух плит.

Схемы опирания и загрузки плит, а также величины контрольных нагрузок по проверке прочности, трещиностойкости и жесткости, величины контрольного прогиба и контрольной ширины раскрытия трещин приведены в документе 1.465. 1 - 3/80. 5 - СТ.

Оценка качества плит по показателям прочности, жесткости и трещиностойкости должна производиться в соответствии с ГОСТ 8829 - 77.

3.7. Приемочный контроль серийно изготавливаемых плит осуществляется в соответствии с положениями ГОСТ 13015. 0 - 82 и ГОСТ 13015. 1 - 81.

3.8. Правила маркировки устанавливаются ГОСТ 13015. 2 - 81.

3.9. На наружной грани торцевого ребра плиты должны быть нанесены несмываемой краской при помощи трафарета или штампа следующие маркировочные знаки: марка плиты, товарный знак или краткое наименование предприятия - изготовителя, штамп технического контроля, дата изготовления, отпускная масса плиты в тоннах.

3.10. Предприятие - изготовитель сопровождает каждую принятую техническим контролем партию (или часть партии) плит паспортом, в котором указываются:

наименование и адрес предприятия - изготовителя; номер и дата выдачи паспорта;

номер партии; наименование изделий; количество плит каждой марки; дата изготовления плит; проектная марка бетона по прочности на сжатие; отпускная прочность бетона в процентах от проектной марки по прочности на сжатие; марка бетона по морозостойкости и водонепроницаемости; наименование рабочей документации на плиты (или номер серии).

Паспорт должен быть подписан лицом, ответственным за технический контроль предприятия - изготовителя, и соответствовать требованиям ГОСТ 13015. 0 - 82.

3.11. При отпуске с предприятия плит с прочностью бетона на сжатие ниже проектной марки, указанной в рабочих чертежах, изготовитель обязан указать в паспорте условия дорезания бетона и дату, когда к плитам может быть приложена полная эксплуатационная нагрузка.

#### 4. Хранение и транспортирование

4.1. Хранение и транспортирование плит производится в рабочем (горизонтальном) положении.

4.2. Плиты должны храниться в штабелях, рассортированными по маркам и партиям. В одном штабеле допускается укладывать по высоте не более 5 плит.

4.3. При хранении и транспортировании между плитами в зоне опорных закладных изделий, должны устанавливаться деревянные инвентарные прокладки.

Прокладки должны устанавливаться строго по одной вертикали; толщина прокладок должна быть не менее 30 мм; ширина прокладок назначается исходя из прочности древесины на сжатие.

Прокладки под нижний ряд плит должны укладываться по плотному, тщательно выровненному основанию.

Не допускается опирание по 3-м точкам плит, уложенных в штабель.

4.4. Транспортирование плит должно производиться с надежным креплением, предохраняющим их от смещения. При транспортировании высота штабеля устанавливается в зависимости от грузоподъемности транспортных средств и допускаемых габаритов погрузки.

4.5. Погрузка, транспортирование, разгрузка и хранение плит должны производиться с соблюдением мер, исключающих возможность их повреждения.

4.6. Подъем плит должен осуществляться с применением захватных приспособлений, обеспечивающих равномерное распределение нагрузки на все четыре петли подвешиваемой плиты.

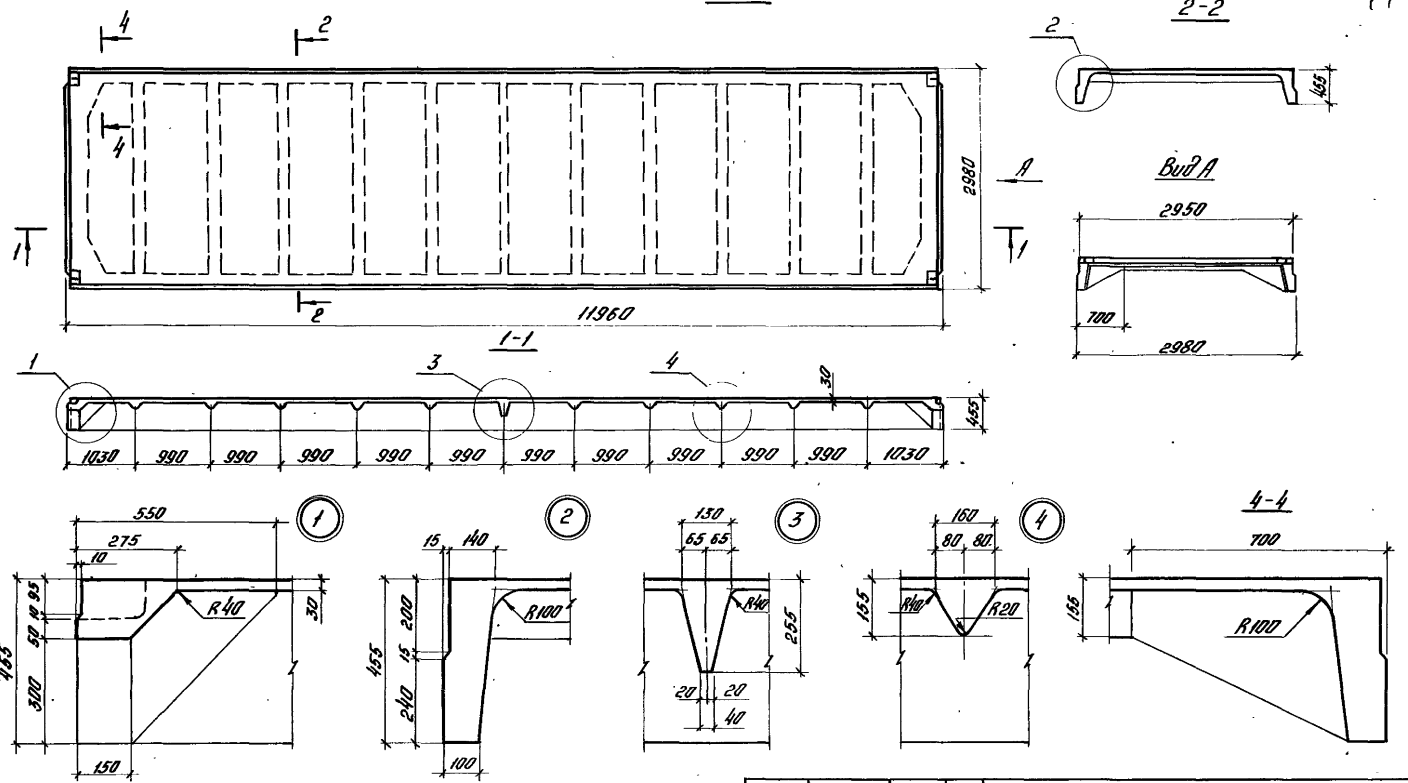

			1.465.1-3/80.5-114		
Исполн. от	Разработчик	Жест	Плита железобетонная без проемов в полке.	Стальной	Масштаб
Исполн. по	Исполнитель	Авд.	Габаритный чертеж	Ст. стал.	1:10
Вед. инж.	Петров	Кел.		Лист 1	Листов 3
Ст. инж.	Петров	Харь.		ЦНИИПРОМСТРОИТЕЛЬНИЙ	
Инженер	Николаева	Ред.			

**Рис. 2**  
Остальное см. рис. 1

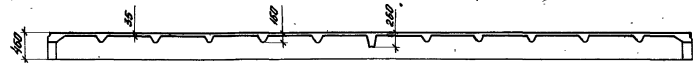

**Рис. 3**  
Остальное см. рис. 1

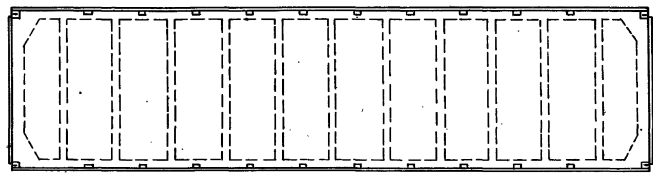

**Вид Б**

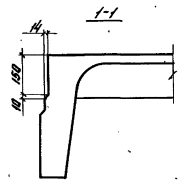

**1-1**

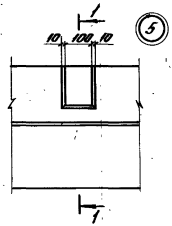

**Рис. 4**

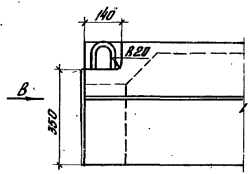

**Вид В**

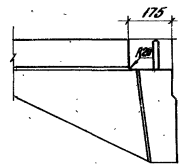

На рис. 3 даны указания по устройству пазов по наружным граням продольных ребер плит, применяемых в открытых зданиях с расчетной сейсмичностью 7 и 8 баллов.  
 На рис. 4 приведена деталь вметки для размещения проушины монтажной петли.

1.465.1-3/80.5-1Г4



Обозначение	Марка плиты, изготовленной из бетона		Рис	Масса плиты изготовленной из бетона, т		
	тяжелого	на пористых заполнителях		тяжелого	аглопоритового шлакопоребетона	керамзитового
1.465.1-3/80.5-1	2ПГ12-1АЭТ	2ПГ12-1АЭП				16
-01...-03	2ПГ12-2АЭТ... 2ПГ12-4АЭТ	2ПГ12-2АЭП... 2ПГ12-4АЭП	1	7,4	6,8	5,8
-04...-08	2ПГ12-1АЭТ... 2ПГ12-5АЭТ	2ПГ12-1АЭП... 2ПГ12-5АЭП				
-09...-11	2ПГ12-6АЭТ... 2ПГ12-8АЭТ	—				
-12	3ПГ12-9АЭТ	—	2	7,9	—	—
-13...-16	2ПГ12-1АЭСТ... 2ПГ12-4АЭСТ	2ПГ12-1АЭСП... 2ПГ12-4АЭСП			6,8	5,8
-17; -18	2ПГ12-5АЭСТ; 2ПГ12-6АЭСТ	—	1	7,4	—	—
-19	3ПГ12-7АЭСТ	—	2	7,9	—	—
-20...-23	2ПГ12-1АЭТ... 2ПГ12-4АЭТ	2ПГ12-1АЭП... 2ПГ12-4АЭП	1	7,4	6,8	5,8
-24...-26	2ПГ12-5АЭТ... 2ПГ12-7АЭТ	—				
-27	3ПГ12-8АЭТ	—	2	7,9	—	—
-28...-34	2ПГ12-1АЭТ... 2ПГ12-7АЭТ	—	1	7,4	—	—
-35	3ПГ12-8АЭТ	—	2	7,9	—	—
-36...-40	2ПГ12-1АЭ <sub>0</sub> Т... 2ПГ12-5АЭ <sub>0</sub> Т	2ПГ12-1АЭ <sub>0</sub> П... 2ПГ12-5АЭ <sub>0</sub> П			6,8	5,8
-38...-40	2ПГ12-3АЭ <sub>0</sub> Т-Х... 2ПГ12-5АЭ <sub>0</sub> Т-Х	2ПГ12-3АЭ <sub>0</sub> П-Х... 2ПГ12-5АЭ <sub>0</sub> П-Х	1	7,4	—	—
-41...-43	2ПГ12-6АЭ <sub>0</sub> Т... 2ПГ12-8АЭ <sub>0</sub> Т	—				
-41...-43	2ПГ12-6АЭ <sub>0</sub> Т-Х... 2ПГ12-8АЭ <sub>0</sub> Т-Х	—				
-44	3ПГ12-9АЭ <sub>0</sub> Т	—				
-44	3ПГ12-9АЭ <sub>0</sub> Т-Х	—	2	7,9	—	—
-45...-48	2ПГ12-18рЭТ... 2ПГ12-48рЭТ	2ПГ12-18рЭП... 2ПГ12-48рЭП			6,8	5,8
-49...-52	2ПГ12-58рЭТ... 2ПГ12-88рЭТ	—			—	—
-53...-55	2ПГ12-1К7Т... 2ПГ12-3К7Т	2ПГ12-1К7П... 2ПГ12-3К7П	1	7,4	6,8	5,8
-56...-58	2ПГ12-4К7Т... 2ПГ12-6К7Т	—			—	—
-59	3ПГ12-7К7Т	—	2	7,9	—	—
-60...-63	2ПГ12-1АЭТ-Х... 2ПГ12-4АЭТ-Х	2ПГ12-1АЭП-Х... 2ПГ12-4АЭП-Х			6,8	5,8
-64...-67	2ПГ12-1АЭСТ-Х... 2ПГ12-4АЭСТ-Х	2ПГ12-1АЭСП-Х... 2ПГ12-4АЭСП-Х	1	7,4	—	—
-68...-70	2ПГ12-5АЭСТ-Х... 2ПГ12-7АЭСТ-Х	—			—	—
-71	3ПГ12-8АЭСТ-Х	—	2	7,9	—	—
-72; -73	2ПГ12-1АЭ <sub>0</sub> Т-Х; 2ПГ12-2АЭ <sub>0</sub> Т-Х	2ПГ12-1АЭ <sub>0</sub> П-Х; 2ПГ12-2АЭ <sub>0</sub> П-Х	1	7,4	6,8	5,8

Обозначение плиты из бетона, изготовленной в третью часть марки плиты для верескочной среды; в таблице условно приняты значок "Х", который должен быть в проекте конкретного здания заменен выделенными "Н" или "П" (ср. п. 1.1.8 пояснительной записки).

1.465.1-3/80.5-1

Лист 2

Формат	Зона	Поз.	Обозначение	Наименование	Кол.	Примечание
<u>Документация</u>						
А4			1.465.1-3/80.5-ПЗ	Пояснительная записка		
А3			1.465.1-3/80.5-ПГЧ	Габаритный чертёж		
А3			1.465.1-3/80.5-ПСВ	Сборочный чертёж		
А3			1.465.1-3/80.0-ПЗ	Наименования и технические данные плит		
А3			1.465.1-3/80.0-ВРС2	Ведомость расхода стали		
<u>Сборочные единицы</u>						
А4	1		1.465.1-3/80.8-0100	Каркас плоский КРЗУ	4	
А4	2		1.465.1-3/80.8-0170	Сетка арматурная С8	4	
А4	3		1.465.1-3/80.8-0180	Сетка арматурная С9	4	

Формат	Зона	Для исполнения с порядковым номером	Обозначение	Кол.	Примечание
<u>Переменные данные</u>					
<u>Сборочные единицы</u>					
А4			Поз. 4 Каркас плоский КР1 ÷ КР4		
			-08; -01; -02; -04; -05; -06; -07; -08; -13; -14; -15; -20; -21; -22; -23; -28; -29; -30; -31; -36; -37; -38; -39; -45; -46; -47; -53; -54; -55; -60; -61; -62; -63; -64; -65; -66; -67; -68; -72; -73		
			1.465.1-3/80.8-0010	2	КР1

Исполн.	Разработчик	А.В.	1.465.1-3/80.5-1			
Ст. инж. пр.	Бажанова	В.И.	Плита железобетонная без проемов в полке	Этадия	Лист	Листов
Вед. инж.	Леммыш	В.И.		Р	1	10
Ст. инж.	Петрова	Л.И.		ШНИИПРОМЗАНИИ		
Инженер	Николаева	С.И.				

Формат А4

Формат	Зона	Для исполнения с порядковым номером	Обозначение	Кол.	Примечание
			-03; -09; -10; -16; -17; -24; -32; -40; -41; -48; -49; -56; -69		
			1.465.1-3/80.8-0010-01	2	КР2
			-11; -12; -18; -19; -25; -26; -27; -33; -34; -35; -42; -43; -44; -50; -51; -70; -71		
			-02	2	КР3
			-52; -57; -58; -59		
			-03	2	КР4
А4			Поз. 5 Каркас плоский КР7 ÷ КР10		
			-00; -01; -04; -05; -13; -14; -20; -28; -29; -36; -37; -45; -53; -60; -61; -62; -64; -65; -66; -72; -73		
			1.465.1-3/80.8-0020	1	КР7
			-02; -03; -06; -07; -08; -15; -16; -21; -22; -23; -30; -31; -36; -39; -46; -47; -48; -54; -55; -63; -67; -68		
			-01	1	КР8
			-09; -10; -11; -12; -17; -18; -24; -25; -32; -33; -40; -41; -42; -49; -50; -51; -56; -57; -69		
			-02	1	КР9
			-19; -26; -27; -34; -35; -43; -44; -52; -58; -59; -70; -71		
			-03	1	КР10
Основное исполнение не имеющее порядкового номера, обозначено „00“					
			1.465.1-3/80.5-1		

ШНИИПРОМЗАНИИ

Лист

2

Формат А4

Кол.	Примечание	Обозначение	Для исполнения с порядковым номером
10	КР19	1.465.1-3/80.8-0030	Паз 6 Каркас плоский КР19+КР22 -00; -01; -04; -05; -13; -14; -20; -28; -29; -35; -37; -45; -53; -60; -61; -62; -64; -65; -66; -72; -73
10	КР20	-01	-02; -03; -06; -07; -08; -15; -16; -21; -22; -23; -30; -31; -38; -39; -46; -47; -48; -54; -55; -63; -67; -68
10	КР21	-02	-09; -10; -11; -12; -17; -18; -24; -25; -32; -33; -40; -41; -42; -49; -50; -51; -56; -57; -69
10	КР22	-03	-19; -26; -27; -34; -35; -43; -44; -52; -58; -69; -70; -71
2	КР23	1.465.1-3/80.8-0040	Паз 7 Каркас плоский КР23+КР25 -00; -01; -02; -03; -04; -05; -06; -07; -08; -13; -14; -15; -16; -20; -21; -22; -23; -28; -29; -30; -31; -36; -37; -38; -39; -45; -46; -47; -48; -53; -54; -55; -60; -61; -62; -63; -64; -65; -66; -67; -68; -72; -73
Основное исполнение, не имеющее порядкового номера, обозначено "00"			
1.465.1-3/80.5-1			Лист 3

Формат Я4

Кол.	Примечание	Обозначение	Для исполнения с порядковым номером
2	КР24	1.465.1-3/80.8-0040-01	-09; -10; -17; -24; -25; -32; -40; -41; -43; -50; -56; -57; -69
2	КР25	-02	-11; -12; -18; -19; -26; -27; -33; -34; -35; -42; -43; -44; -51; -52; -58; -59; -70; -71
1	С1	1.465.1-3/80.8-0140	Паз 8 Сетка арматурная С1=С4 -00; -04; -05; -13; -20; -28; -36; -37; -45; -53
1	С2	-01	-01; -02; -03; -06; -07; -08; -14; -15; -16; -21; -22; -23; -29; -30; -31; -38; -39; -46; -47; -54; -55; -60; -61; -62; -63; -64; -65; -66; -67; -68; -72; -73
1	С3	-02	-09; -10; -12; -17; -19; -24; -32; -40; -41; -48; -49; -56; -57; -69; -71
1	С4	-03	-11; -18; -25; -26; -27; -33; -34; -35; -42; -43; -44; -50; -51; -52; -58; -59; -70
4	С5	1.465.1-3/80.8-0160	Паз 9 Сетка арматурная С5=С7 -00; -01; -02; -04; -05; -06
Основное исполнение, не имеющее порядкового номера, обозначено "00"			
1.465.1-3/80.5-1			Лист 4

Формат Я4

Выполн.	Этаж	Для исполнения с порядковым номером 1)	Обозначение	Кол	Примечание
		-07; -08; -13; -14; -15; -20;			
		-21; -22; -23; -28; -29; -30;			
		-31; -36; -37; -38; -39; -45;			
		-46; -47; -53; -54; -55; -60;			
		-61; -62; -63; -64; -65; -66;			
		-67; -68; -72; -73	1.465.1-3/80.8-0160	4	СБ
		-03; -09; -10; -11; -12; -16;			
		-17; -18; -24; -25; -26; -32;			
		-33; -34; -40; -41; -42; -43;			
		-48; -49; -50; -51; -52; -56;			
		-57; -58; -69; -70		-01	4 СБ
		-19; -27; -35; -44; -59; -71		-02	4 С7
И4		Поз. 10 Узелные закладные М1-1; М2-1; М3-1; М4-1			
		-00; -01; -02; -03; -04; -05;			
		-06; -07; -08; -09; -10; -11;			
		-13; -14; -15; -16; -17; -18;			
		-20; -21; -22; -23; -24; -25;			
		-26; -28; -29; -30; -31; -32;			
		-33; -34; -36; -37; -38; -39;			
		-40; -41; -42; -43; -60; -61;			
		-62; -63; -64; -65; -66; -67;			
		-68; -69; -70; -72; -73	1.465.1-3/80.8-0250	2	М1-1
		-12; -19; -27; -35; -44; -71		-01	2 М2-1
		-45; -46; -47; -48; -49; -50;			
		-51; -52; -53; -54; -55; -56;			
		-57; -58	1.465.1-3/80.8-0250	2	М3-2
		-59		-01	2 М4-1
		<u>Детали</u>			
И4		Поз. 12 Стержень напрягаемый СТН1+СТН27			
		-00; -60	1.465.1-3/80.8-001	4	СТН1
		-02; -62	То же	6	СТН1
		-01; -61		-01	4 СТН2
		-03; -63		-01	6 СТН2
		-04		-02	4 СТН3
		-05		-02	2 СТН3
		1) Исходные исполнения, не имеющие порядкового номера, обозначено "00"			
		1.465.1-3/80.5-1			Искр
					5

Искр. - 1 шт. (исходное и 00)

Выполн.	Этаж	Для исполнения с порядковым номером 1)	Обозначение	Кол	Примечание
		-59	1.465.1-3/80.8-0260-01	2	М4-1
И4		Поз. 11 Узелные закладные М1-2; М2-2; М3-2; М4-2			
		-00; -01; -02; -03; -04; -05;			
		-06; -07; -08; -09; -10; -11;			
		-13; -14; -15; -16; -17; -18;			
		-20; -21; -22; -23; -24; -25;			
		-26; -28; -29; -30; -31; -32;			
		-33; -34; -36; -37; -38; -39;			
		-40; -41; -42; -43; -60; -61;			
		-62; -63; -64; -65; -66; -67;			
		-68; -69; -70; -72; -73	1.465.1-3/80.8-0250	2	М1-2
		-12; -19; -27; -35; -44; -71		-01	2 М2-2
		-45; -46; -47; -48; -49; -50;			
		-51; -52; -53; -54; -55; -56;			
		-57; -58	1.465.1-3/80.8-0250	2	М3-2
		-59		-01	2 М4-1
		<u>Детали</u>			
И4		Поз. 12 Стержень напрягаемый СТН1+СТН27			
		-00; -60	1.465.1-3/80.8-001	4	СТН1
		-02; -62	То же	6	СТН1
		-01; -61		-01	4 СТН2
		-03; -63		-01	6 СТН2
		-04		-02	4 СТН3
		-05		-02	2 СТН3
		1) Исходные исполнения, не имеющие порядкового номера, обозначено "00"			
		1.465.1-3/80.5-1			Искр
					6

Рисунки Элементы	Для исполнения с порядковым номером	Обозначение	Кол	Приме- чание
	-05	1.465.1-3/80.8-001-05	2	СТН4
	-06		4	СТН4
	-07		2	СТН4
	-07		2	СТН5
	-08		4	СТН5
	-09		6	СТН4
	-10		4	СТН5
	-10		2	СТН2
	-11; -12		6	СТН5
	-13		4	СТН6
	-14		4	СТН7
	-15		6	СТН6
	-16		6	СТН7
	-17		4	СТН8
	-17		4	СТН6
	-18		6	СТН8
	-19		4	СТН9
	-19		2	СТН8
	-20		11	2 СТН12
	-21		4	СТН10
	-22		2	СТН10
	-22		10	2 СТН11
	-23		10	4 СТН11
	-24		10	2 СТН11
	-24		11	2 СТН12
	-25		11	4 СТН12
	-26		11	4 СТН12
	-26		10	2 СТН11
	-27		11	6 СТН12
	-28		15	2 СТН16
1.465.1-3/80.5-1				Итого 7

Рисунки Элементы	Для исполнения с порядковым номером	Обозначение	Кол	Приме- чание
	-28	1.465.1-3/80.8-001-16	2	СТН17
	-29		16	4 СТН17
	-30		16	2 СТН17
	-30		17	2 СТН18
	-31		17	4 СТН18
	-32		17	2 СТН18
	-32; -33		18	2 СТН19
	-33		19	2 СТН20
	-34		19	4 СТН20
	-35		17	2 СТН18
	-35		19	4 СТН20
	-36; -72		20	4 СТН21
	-37; -73		23	2 СТН24
	-38		21	4 СТН22
	-39		21	2 СТН22
	-39		22	2 СТН23
	-40		22	4 СТН23
	-41		22	2 СТН23
	-41		23	2 СТН24
	-42		23	4 СТН24
	-43		20	2 СТН21
	-43; -44		23	4 СТН24
	-44		22	2 СТН23
	-45		24	32 СТН25
	-46		24	38 СТН25
	-47		24	44 СТН25
	-48		24	50 СТН25
	-49		24	55 СТН25
	-50		24	66 СТН25
	-51		24	72 СТН25
1.465.1-3/80.5-1				Итого 8

Итого рисунков, элементов и деталей

Кол-во Элементов	Для исполнения с порядковым номером 1)	Обозначение	Лист	Примечание
	-52	1.465.1-3/80.8-001	-24	78 СТН25
	-53		-26	4 СТН27
	-54		-25	8 СТН26
	-55		-26	6 СТН27
	-56		-25	12 СТН26
	-57		-26	8 СТН27
	-58		-26	10 СТН27
	-59		-26	12 СТН27
	-64		-14	2 СТН15
	-65		-12	4 СТН13
	-66		-12	2 СТН13
	-67		-13	2 СТН14
	-68		-13	4 СТН14
	-68		-13	2 СТН14
	-69; 70		-14	2 СТН15
	-70		-14	4 СТН15
	-71		-13	2 СТН14
			-14	6 СТН15
<u>Материалы</u>				
Бетон тяжелый				
	-00; -04; -13; -36; -37; -45;			
	-60; -72; -73	М350	2,96	м <sup>3</sup>
	-01; -02; -05; -06; -07; -14;			
	-15; -20; -21; -22; -28; -29;			
	-38; -39; -46; -47; -53; -54;			
	-61; -62; -64; -65; -66	М400	2,96	м <sup>3</sup>
1) Основание исполнения, не имеющие порядкового номера, обозначены "00"				
1.465.1-3/80.5-1				Лист 9

Кол-во Элементов	Для исполнения с порядковым номером 1)	Обозначение	Лист	Примечание
	-03; -08; -09; -16; -17; -23;			
	-30; -31; -40; -41; -55; -63;			
	-67	М480	2,96	м <sup>3</sup>
	-10; -18; -24; -32; -42; -48;			
	-49; -68	М500	2,96	м <sup>3</sup>
	-11; -25; -26; -33; -34; -43;			
	-50; -51; -52; -56; -57; -58;			
	-69; -70	М600	2,96	м <sup>3</sup>
	-12; -19; -27; -35; -44; -59; -71	М600	3,15	м <sup>3</sup>
Бетон на пористых заполнителях				
	-00; -04; -13; -36; -45; -60;			
	-72	М300	2,96	м <sup>3</sup>
	-01; -02; -05; -06; -07; -14;			
	-15; -20; -21; -22; -37; -38;			
	-39; -46; -53; -54; -61; -62;			
	-64; -65; -66; -73	М350	2,96	м <sup>3</sup>
	-03; -08; -16; -23; -40; -47;			
	-48; -53; -63; -67	М400	2,96	м <sup>3</sup>
1) Основание исполнения, не имеющие порядкового номера, обозначены "00"				
1.465.1-3/80.5-1				Лист 10

См. проект, планы и разрез

Армирование полки плиты одной сеткой С1-С4

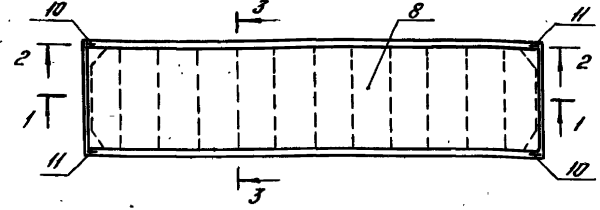

Армирование полки плиты двумя сетками С1а-С4а (см. п. 2 примечаний)

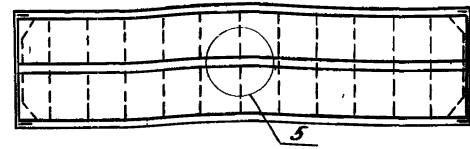

3-3

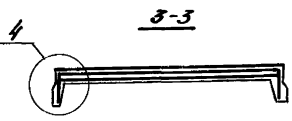

22

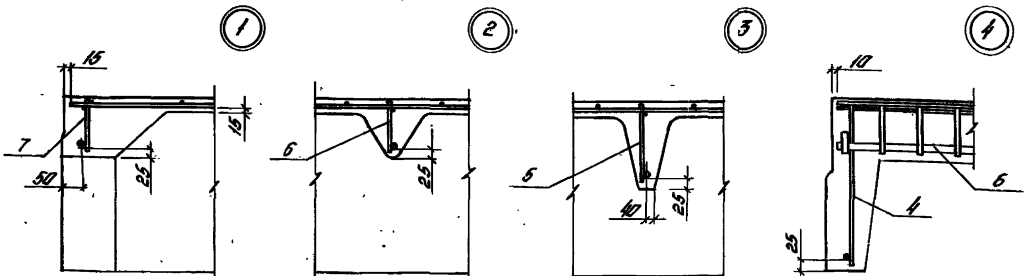
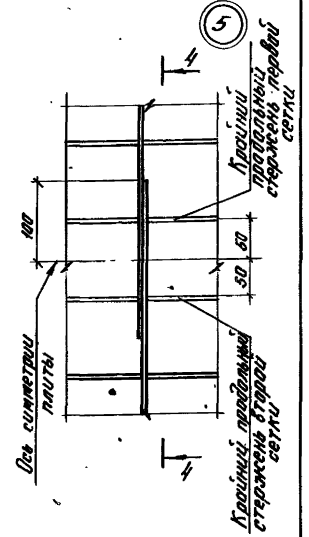
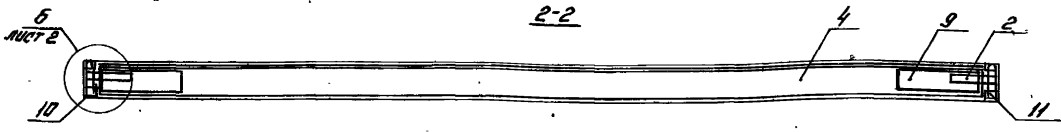
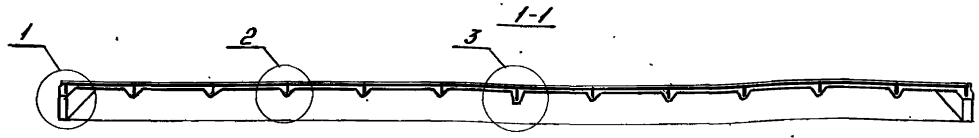

1. Напрягаемая арматура в разрезе плиты условно не показана.
2. При отсутствии сварочного оборудования для изготовления шпаловых сеток допускается сетки С1-С4 (поз. 8) заменять соответственно двумя сетками С1а-С4а. Деталь стыка сеток С1а-С4а - см. узел 5.
3. Стержни сеток С1-С4 (С1а-С4а), выполняющие размещение вкладышей для образования стартовых выеток в угол плиты, обрезать по месту (см. документы: 1.465.1-3/80.08-01/40 СБ и 1.465.1-3/80.08-01/50 СБ).
4. Крайний продольный стержень сетки С5-С7 (поз. 9) разрезать в месте пересечения с каркасом поперечного ребра КР19-КР22 (поз. 6).
5. Сетки С1-С4 (С1а-С4а) привязать к каркасам поперечных ребер с шагом 1000 мм.

Иск. от	Разработчик	Инж. Петрובה
И. контр.	Петрובה	Инж. Божданова
И. инж.	Божданова	Летови
Ст. инж.	Петрובה	Инж. Николаева
И. экз.	Николаева	

1.465.1-3/80.5-105

Плита железобетонная без пружин в полке. Сборочный чертеж

Страниц	Листов	Листов
Р		
Лист 1	Листов 5	

ЦНИИПРОМЗДАНИИ

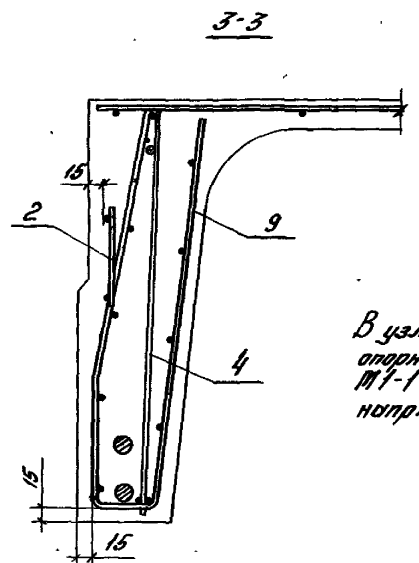
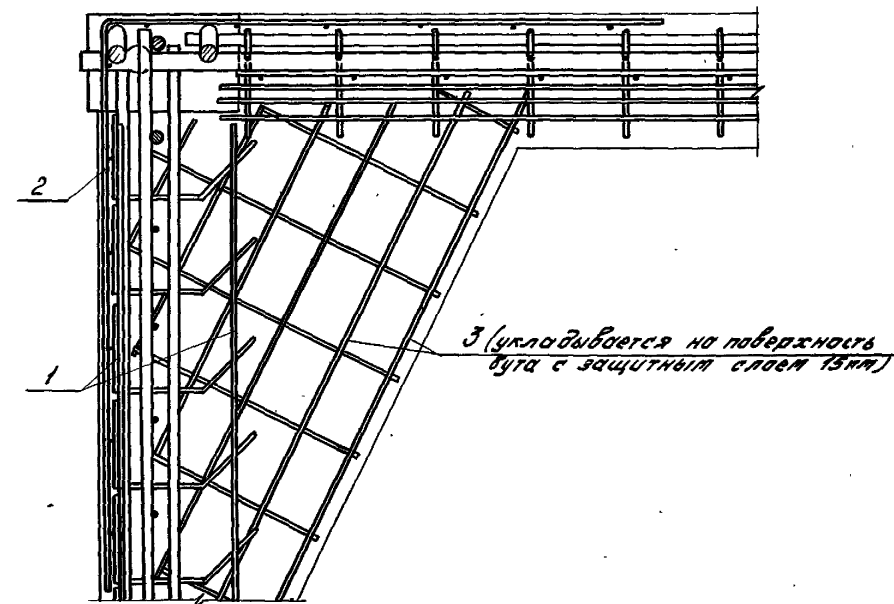
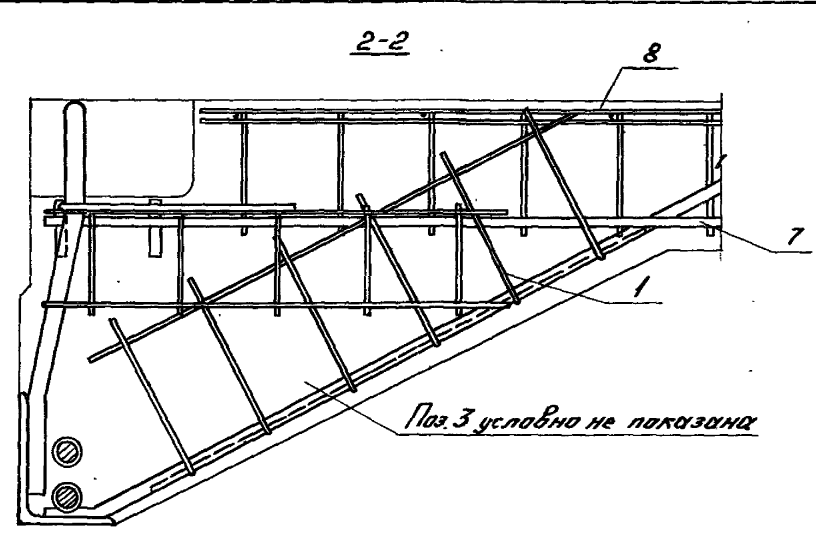
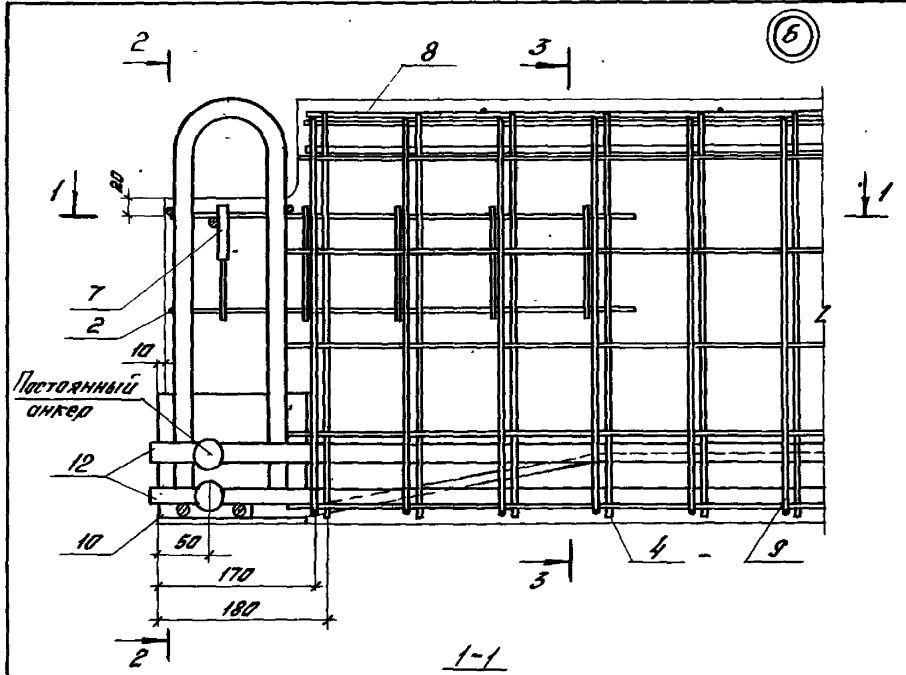

В узле б условно изображено опорное закладное изделие МТ-1 при стержневой напрягаемой арматуре



Схемы расположения стержней напрягаемой арматуры (поз. 12)  
в профильных ребрах плит

2ПГ12-1АШвТ  
2ПГ12-1АШвП

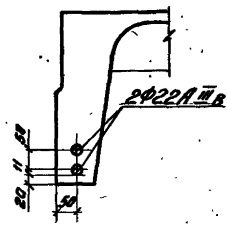

2ПГ12-2АШвТ  
2ПГ12-2АШвП

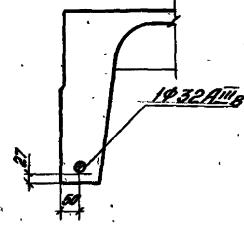

2ПГ12-3АШвТ  
2ПГ12-3АШвП

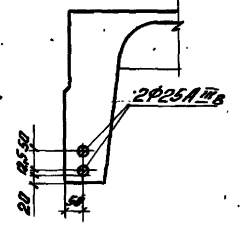

2ПГ12-4АШвТ  
2ПГ12-4АШвП

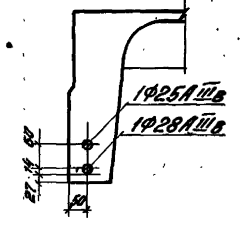

2ПГ12-5АШвТ  
2ПГ12-5АШвП

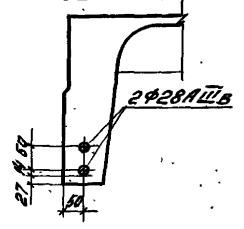

2ПГ12-6АШвТ  
2ПГ12-6АШвП

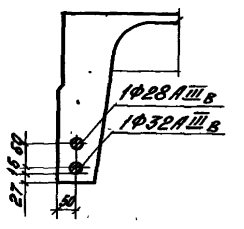

2ПГ12-7АШвТ

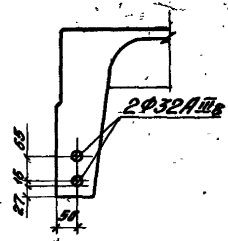

2ПГ12-8АШвТ

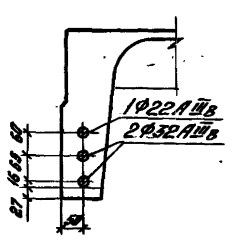

2ПГ12-9АШвТ

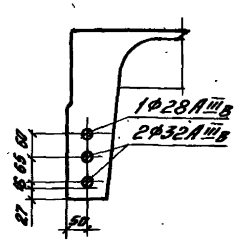

2ПГ12-10ШТ; 2ПГ12-10ШП  
(2ПГ12-10ШСТ; 2ПГ12-10ШСП)

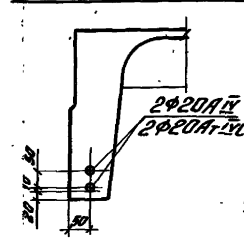

2ПГ12-2АШТ; 2ПГ12-2АШП 2ПГ12-3АШТ; 2ПГ12-3АШП  
(2ПГ12-2АШСТ; 2ПГ12-2АШСП) (2ПГ12-3АШСТ; 2ПГ12-3АШСП)

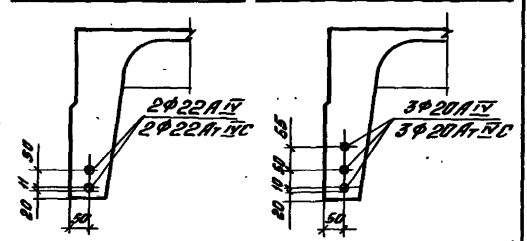

2ПГ12-4АШТ; 2ПГ12-4АШП  
(2ПГ12-4АШСТ; 2ПГ12-4АШСП)

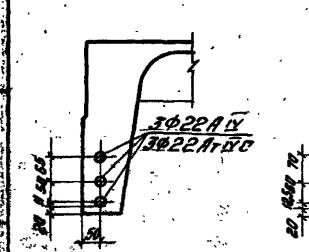

2ПГ12-5АШСТ

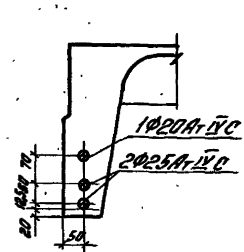

2ПГ12-6АШСТ

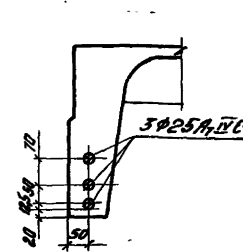

3ПГ12-7АШСТ

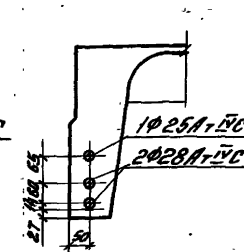

2ПГ12-1АШТ  
2ПГ12-1АШП

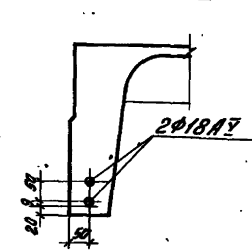

2ПГ12-2АШТ  
2ПГ12-2АШП

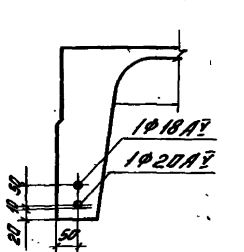

См. примечание на листе 5

2ПГ12-3АУТ; 2ПГ12-3АУП  
2ПГ12-2АУТ; 2ПГ12-2АУП

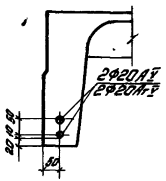

2ПГ12-4АУТ; 2ПГ12-4АУП    2ПГ12-5АУТ; 2ПГ12-5АУП  
2ПГ12-3АУТ; 2ПГ12-3АУП    2ПГ12-4АУТ; 2ПГ12-4АУП

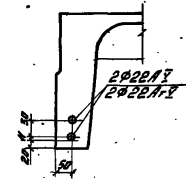
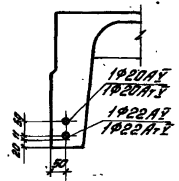

2ПГ12-6АУТ

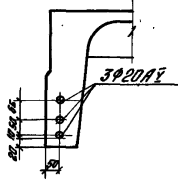

2ПГ12-7АУТ

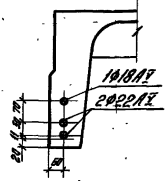

2ПГ12-8АУТ  
3ПГ12-9АУТ

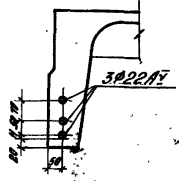

2ПГ12-1АУТ  
2ПГ12-1АУП

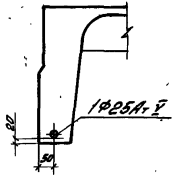

2ПГ12-5АУТ

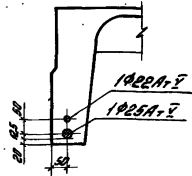

2ПГ12-6АУТ

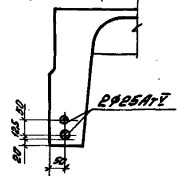

2ПГ12-7АУТ

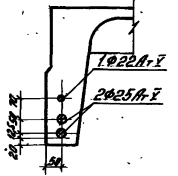

3ПГ12-8АУТ

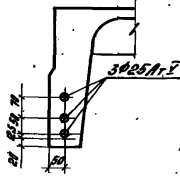

2ПГ12-1АУТ

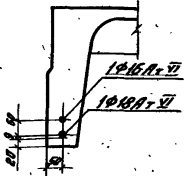

2ПГ12-2АУТ  
2ПГ12-4АУТ

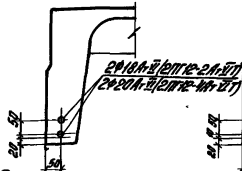

2ПГ12-3АУТ

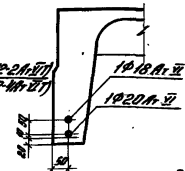

2ПГ12-5АУТ

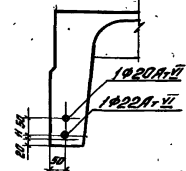

2ПГ12-6АУТ

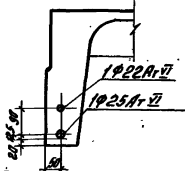

2ПГ12-7АУТ

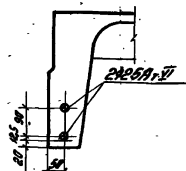

3ПГ12-8АУТ

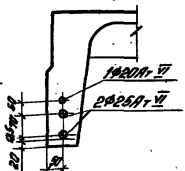

Расположения стержней напрягаемой арматуры класса А<sub>т</sub>-I вк  
принимать в аналогичном расположении стержней арматуры  
класса А<sub>т</sub>-I.

2ПГ12-1ВрИТ  
2ПГ12-1ВрИП

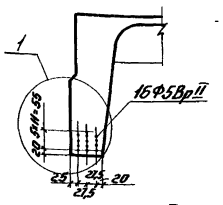

2ПГ12-2ВрИТ  
2ПГ12-2ВрИП

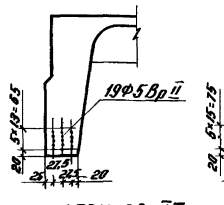

2ПГ12-3ВрИТ  
2ПГ12-3ВрИП

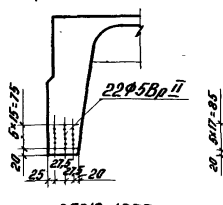

2ПГ12-4ВрИТ  
2ПГ12-4ВрИП

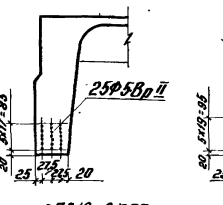

2ПГ12-5ВрИТ

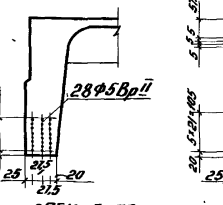

2ПГ12-6ВрИТ

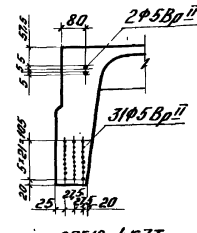

2ПГ12-7ВрИТ

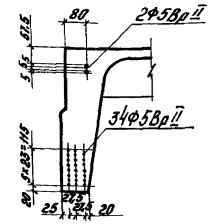

2ПГ12-8ВрИТ

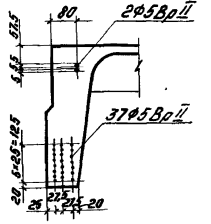

2ПГ12-1К7Т  
2ПГ12-1К7П

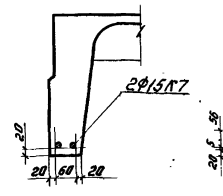

2ПГ12-2К7Т  
2ПГ12-2К7П

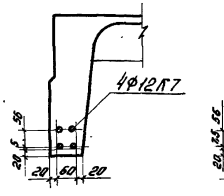

2ПГ12-3К7Т  
2ПГ12-3К7П

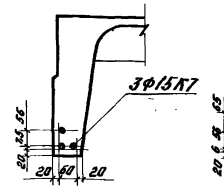

2ПГ12-4К7Т

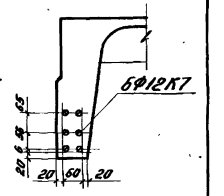

2ПГ12-5К7Т

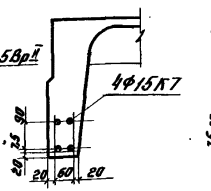

2ПГ12-6К7Т

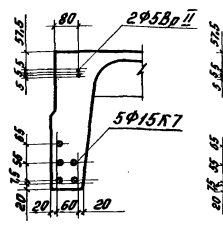

3ПГ12-7К7Т

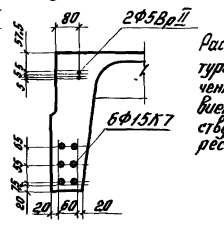

1

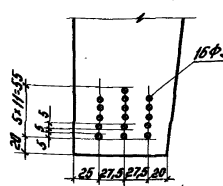

Расположение стержней напрягаемой арматуры в продольных ребрах плит, предназначенных для зданий с агрессивным воздействием газовой среды, принимать по соответствующим маркам плит для зданий с неагрессивным воздействием газовой среды.

Рис. 1

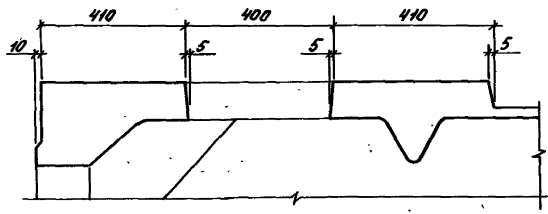
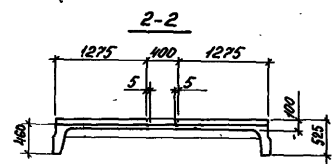
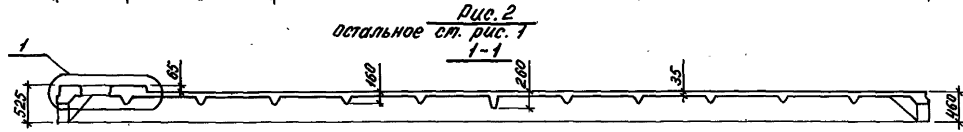
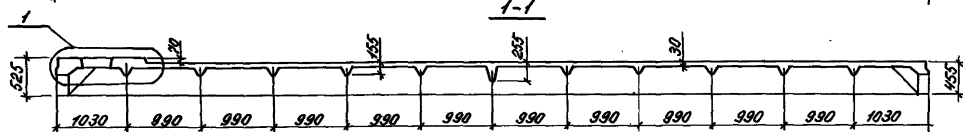
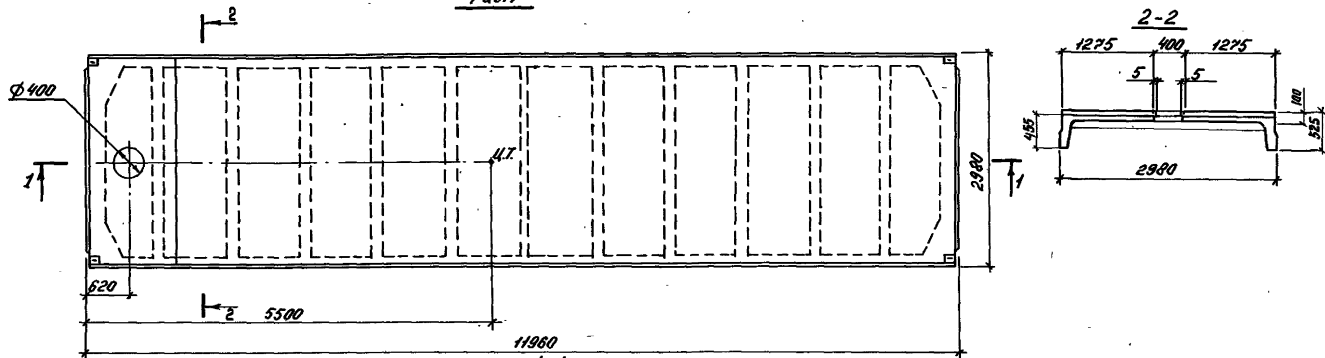

			1.465.1-3/80. 5-2Г4	
			Плита железобетонная с проемом $\Phi 400$ мм для пропуска бентшахт. Габаритный чертёж.	
			Стальной	Масса
			Р	Масштаб
			Лист 1	Листов 2
			ЦНИИПРОМЗДАНИЙ	

Нач. отд. Розенблюм А.С.  
 Н. контр. Петрова Г.И.  
 Т. инж. Вайманова В.С.  
 Вед. инж. Петуш В.В.  
 Ст. инж. Петрова Ж.И.  
 Инжен. Николаева Ф.И.

Обозначение	Марка плиты, изготовленной из бетона		Масса плиты, изготовленной из бетона, т.		
	тяжелого	на пористых заполнителях	таже-поро	сellaлитового на 40% ш.аккумулятора	коррозийостойкого
1.465.1-3/80.5-2	2ПВ12-1АЭТ-4	2ПВ12-1АЭП-4		7,4	6,3
-01...-03	2ПВ12-2АЭТ-4...2ПВ12-4АЭТ-4	2ПВ12-2АЭП-4...2ПВ12-4АЭП-4	8,0		
-04...-08	2ПВ12-1АЭТ-4...2ПВ12-5АЭТ-4	2ПВ12-1АЭП-4...2ПВ12-5АЭП-4			
-09...-11	2ПВ12-6АЭТ-4...2ПВ12-8АЭТ-4	—			
-12	3ПВ12-9АЭТ-4	—	8,5		
-13...-16	2ПВ12-1АЭСТ-4...2ПВ12-4АЭСТ-4	2ПВ12-1АЭСП-4...2ПВ12-4АЭСП-4	8,0	7,4	6,3
-17; -18	2ПВ12-5АЭСТ-4; 2ПВ12-6АЭСТ-4	—			
-19	3ПВ12-7АЭСТ-4	—	8,5		
-20...-23	2ПВ12-1АЭТ-4...2ПВ12-4АЭТ-4	2ПВ12-1АЭП-4...2ПВ12-4АЭП-4	8,0	7,4	6,3
-24...-26	2ПВ12-5АЭТ-4...2ПВ12-7АЭТ-4	—			
-27	2ПВ12-8АЭТ-4	—	8,5		
-28...-34	2ПВ12-1АЭТ-4...2ПВ12-7АЭТ-4	—	8,0		
-35	3ПВ12-9АЭТ-4	—	8,5		
-36...-40	2ПВ12-1АЭПТ-4...2ПВ12-5АЭПТ-4	2ПВ12-1АЭПТ-4...2ПВ12-5АЭПТ-4		7,4	6,3
-38...-40	2ПВ12-3АЭПТ-4X...2ПВ12-5АЭПТ-4X	2ПВ12-3АЭПТ-4X...2ПВ12-5АЭПТ-4X	8,0		
-41...-43	2ПВ12-6АЭПТ-4...2ПВ12-8АЭПТ-4	—			
-41...-43	2ПВ12-6АЭПТ-4X...2ПВ12-8АЭПТ-4X	—			
-44	3ПВ12-9АЭПТ-4	—			
-44	3ПВ12-9АЭПТ-4X	—	8,5		
-45...-48	2ПВ12-18ЭПТ-4...2ПВ12-48ЭПТ-4	2ПВ12-18ЭПТ-4...2ПВ12-48ЭПТ-4		7,4	6,3
-49...-52	2ПВ12-58ЭПТ-4...2ПВ12-88ЭПТ-4	—			
-53...-55	2ПВ12-1К7Т-4...2ПВ12-3К7Т-4	2ПВ12-1К7ПТ-4...2ПВ12-3К7ПТ-4	8,0	7,4	6,3
-56...-58	2ПВ12-4К7Т-4...2ПВ12-6К7Т-4	—			
-59	3ПВ12-7К7Т-4	—	8,5		
-60...-63	2ПВ12-1АЭСТ-4X...2ПВ12-4АЭСТ-4X	2ПВ12-1АЭСП-4X...2ПВ12-4АЭСП-4X		7,4	6,3
-64...-67	2ПВ12-1АЭСТ-4X...2ПВ12-4АЭСТ-4X	2ПВ12-1АЭСП-4X...2ПВ12-4АЭСП-4X	8,0		
-68...-70	2ПВ12-5АЭСТ-4X...2ПВ12-7АЭСТ-4X	—			
-71	3ПВ12-9АЭСТ-4X	—	8,5		
-72; -73	2ПВ12-1АЭПТ-4X; 2ПВ12-2АЭПТ-4X	2ПВ12-1АЭПТ-4X; 2ПВ12-2АЭПТ-4X	8,0	7,4	6,3

Обозначение плотности бетона, входящее в третью часть марки плиты, для беспрессной среды, в таблице условно принята значимая "X", которая должна быть в проекте конкретизирована званиями буквами "Н" или "П" (см. п. 1.1.8 пояснительной записки).

1.465.1-3/80.5-2

Выполн. Завода	Поз	Обозначение	Наименование	кол	Примечание
			<u>Документация</u>		
ИЧ		1.465.1-3/80.5-ПЗ	Пояснительная записка		
ИЗ		1.465.1-3/80.5-2ГЧ	Габаритный чертеж		
ИЗ		1.465.1-3/80.5-2СБ	Сборочный чертеж		
ИЗ		1.465.1-3/80.0-ПЗ	Научки, планы и технич. данные. ПЛАН		
ИЗ		1.465.1-3/80.0-ВС2	Ведомость расхода стали		
<u>Сборочные единицы</u>					
ИЧ	1	1.465.1-3/80.8-0100	Корпус плоский КРЗ	4	
ИЧ	2	1.465.1.3/80.8-1000	Корпуса приращенные	1	
ИЧ	3	1.465.1-3/80.8-0170	Сетки арматурная С8	4	
ИЧ	4	1.465.1-3/80.8-0180	Сетки арматурная С9	4	
ИЧ	5	1.465.1-3/80.8-0290	Цапельце заплывное М8	4	

Выполн. Завода	Обозначение	Наименование	кол	Примечание
	<u>Для исполнения с порядковым номером</u>			
	<u>Переменные данные</u>			
<u>Сборочные единицы</u>				
ИЧ	Поз. 6 Корпус плоский КР1+КР4			
	-00; -01; -02; -04; -05; -06;			
	-07; -08; -13; -14; -15; -20;			
	-21; -22; -23; -28; -29; -30;			
	-31; -36; -37; -38; -39; -45;	1.465.1-3/80.8-0010	2	КР1
	Основное исполнение, не имеющее порядкового номера, обозначено "00"			

1.465.1-3/80.5-2

Иск. отд.	Разработчик	№	
В. Шенкель	В. Шенкель	ИЧ	
В. Шенкель	Л. Мельник	ИЗ	
Г. Ю. Ю. Ю.	Петрова	ИЗ	
И. Ю. Ю.	И. Ю. Ю.	ИЗ	

Плита железобетонная с проемом Ф 400 мм для пропуска вентилят

Стр. 1	Лист 10
Р	10

**ЦИМПРОМЗАНИИ**

Формат А4

Выполн. Завода	Обозначение	Наименование	кол	Примечание
	<u>Для исполнения с порядковым номером</u>			
	-46; -47; -53; -54; -55; -60;			
	-61; -62; -63; -64; -65; -66;			
	-67; -68; -72; -73			
	1.465.1-3/80.8-0010		2	КР1
	-03; -09; -10; -16; -17; -24;			
	-32; -40; -41; -48; -49; -56;			
	-69			
			-01	2
	-11; -12; -18; -19; -25; -26;			
	-27; -33; -34; -35; -42; -43;			
	-44; -50; -51; -70; -71			
			-02	2
	-52; -57; -58; -59			
			-03	2
ИЧ	Поз. 7 Корпус плоский КР7+КР10			
	-00; -01; -04; -05; -13; -14;			
	-20; -28; -29; -36; -37; -46;			
	-53; -60; -61; -62; -64; -65;			
	-66; -72; -73			
	1.465.1-3/80.8-0020		1	КР7
	-02; -03; -06; -07; -08; -15;			
	-16; -21; -22; -23; -30; -31;			
	-38; -39; -46; -47; -48; -54;			
	-55; -63; -67; -68			
			-01	1
	-09; -10; -11; -12; -17; -18;			
	-24; -25; -32; -33; -40; -41;			
	-42; -49; -50; -51; -56; -57;			
	-69			
			-02	1
	Основное исполнение, не имеющее порядкового номера, обозначено "00"			
	1.465.1-3/80.5-2			

Иск. отд. Разработчик

1.465.1-3/80.5-2

Порядковый номер	Этаж	Для исполнения с порядковым номером	Обозначение	Лист	Примечание
		-19; -26; -27; -34; -35; -43; -44; -52; -58; -59; -70; -71	1.465.1-3/80.8-0020-03	1	КР10
АЧ		Паз 8 Каркас плоский КР19=КР22			
		-00; -01; -04; -05; -13; -14; -20; -28; -29; -36; -37; -45; -53; -60; -61; -62; -64; -65; -66; -72; -73	1.465.1-3/80.8-0030	9	КР19
		-02; -03; -06; -07; -08; -15; -16; -21; -22; -23; -30; -31; -38; -39; -46; -47; -48; -54; -55; -63; -67; -68		-01	9 КР20
		-09; -10; -11; -12; -17; -18; -24; -25; -32; -33; -40; -41; -42; -49; -50; -51; -56; -57; -69		-02	9 КР21
		-19; -26; -27; -34; -35; -43; -44; -52; -58; -59; -70; -71		-03	9 КР22
АЧ		Паз 9 Каркас плоский КР23=КР25			
		-00; -01; -02; -03; -04; -05; -06; -07; -08; -13; -14; -15; -16; -20; -21; -22; -25; -28; -29; -30; -31; -36; -37; -38; -39; -45; -46; -47; -48; -53; -54; -55; -60; -61; -62; -63;	1.465.1-3/80.8-0040	1	КР23
		Основание исполнения, не имеющее порядкового номера, обозначено "00"			
		1.465.1-3/80.5-2			Лист 3

Формат А4

Порядковый номер	Этаж	Для исполнения с порядковым номером	Обозначение	Лист	Примечание
		-64; -65; -66; -67; -68; -72; -73	1.465.1-3/80.8-0040	1	КР23
		-09; -10; -17; -24; -25; -32; -40; -41; -49; -50; -56; -57; -69		-01	1 КР24
		-11; -12; -18; -19; -26; -27; -33; -34; -35; -42; -43; -44; -51; -52; -58; -59; -70; -71		-02	1 КР25
АЧ		Паз 10 Каркас плоский КР26=КР29			
		-00; -01; -04; -05; -13; -14; -20; -28; -29; -36; -37; -45; -53; -60; -61; -62; -64; -65; -66; -72; -73	1.465.1-3/80.8-0050	2	КР26
		-02; -03; -06; -07; -08; -15; -16; -21; -22; -23; -30; -31; -38; -39; -46; -47; -48; -54; -55; -63; -67; -68		-01	2 КР27
		-09; -10; -17; -24; -25; -32; -40; -41; -49; -50; -56; -57; -69		-02	2 КР28
		-11; -12; -18; -19; -26; -27; -33; -34; -35; -42; -43; -44; -51; -52; -58; -59; -70; -71		-03	2 КР29
		Основание исполнения, не имеющее порядкового номера, обозначено "00"			
		1.465.1-3/80.5-2			Лист 4

Упл. металл. Платины и дрота

1965.1-3/80.5-2 Формат А4

Код	Для исполнения с порядковым номером	Обозначение	Кол	Приме- чание
А4	Поз. 11 Сетка арматурная С1-С4			
	-00; -04; -05; -13; -20; -28;			
	-36; -37; -45; -53	1.465.1-3/80.8-0140	1	С1
	-01; -02; -03; -08; -07; -08;			
	-14; -15; -16; -21; -22; -23;			
	-29; -30; -31; -38; -39; -46;			
	-47; -54; -55; -60; -61; -62;			
	-63; -64; -65; -66; -67; -68;			
	-72; -73		-01	С2
	-09; -10; -12; -17; -19; -24;			
	-32; -40; -41; -48; -49; -56;			
	-57; -69; -71		-02	С3
	-11; -18; -25; -26; -27; -33;			
	-34; -35; -42; -43; -44; -50;			
	-51; -52; -58; -59; -70		-03	С4
А4	Поз. 12 Сетка арматурная С5-С7			
	-00; -01; -02; -04; -05; -06;			
	-07; -08; -13; -14; -15; -20;			
	-21; -22; -23; -28; -29; -30;			
	-31; -36; -37; -38; -39; -45;			
	-46; -47; -53; -54; -55; -60;			
	-61; -62; -63; -64; -65; -66;			
	-67; -68; -72; -73	1.465.1-3/80.8-0160	4	С5
	Основное исполнение, не имеющее порядкового номера, обозначено "00"			
		1.465.1-3/80.5-2		Лист 5

Формат А4

Код	Для исполнения с порядковым номером	Обозначение	Кол	Приме- чание
	-03; -09; -10; -11; -12; -16;			31
	-17; -18; -24; -25; -26; -32;			
	-33; -34; -40; -41; -42; -43;			
	-48; -49; -50; -51; -52; -56;			
	-57; -58; -69; -70	1.465.1-3/80.8-0160-01	4	С6
	-19; -27; -35; -44; -59; -71		-02	С7
А4	Поз. 13 Узелки закладные М2-1; М4-1			
	-00...-44; -60...-73	1.465.1-3/80.8-0250-02	2	М2-1
	-45...-59	1.465.1-3/80.8-0260-02	2	М4-1
А4	Поз. 14 Узелки закладные М2-2; М4-2			
	-00...-44; -60...-73	1.465.1-3/80.8-0250-03	2	М2-2
	-45...-59	1.465.1-3/80.8-0260-03	2	М4-2
	Основное исполнение, не имеющее порядкового номера, обозначено "00"			
		1.465.1-3/80.5-2		Лист 6

Сред. и прав. Выпуска и даты

Формат А6



Формат Листа	Для исполнения с порядковым номером	Обозначение	Кол	Приме- чание
	<u>Детали</u>			
#	Поз. 15 Стержень направляемый СТН: "ТНСТ"			
	-00; -60	1.465.1-3/80.8-001	4	СТН1
	-02; -62	То же	6	СТН1
	-01; -61	-01	4	СТН2
	-03; -63	-01	6	СТН2
	-04	-02	4	СТН3
	-05	-02	2	СТН3
	-05	-03	2	СТН4
	-06	-03	4	СТН4
	-07	-03	2	СТН4
	-07	-04	2	СТН5
	-08	-04	4	СТН5
	-09	-03	6	СТН4
	-10	-04	4	СТН5
	-10	-02	2	СТН3
	-11; -12	-04	6	СТН5
	-13	-05	4	СТН6
	-14	-06	4	СТН7
	-15	-05	6	СТН6
	-16	-06	6	СТН7
	-17	-07	4	СТН8
	-17	-05	4	СТН6
	-18	-07	6	СТН8
	-19	-08	4	СТН9
	-19	-07	2	СТН8
	-20	-11	2	СТН12
	-21	-09	4	СТН10
	-22	-09	2	СТН10
	Основное исполнение, не имеющее порядкового номера, обозначено "00"			
	1.465.1-3/80.5-2			Лист 7

Формат А4

Формат Листа	Для исполнения с порядковым номером	Обозначение	Кол	Приме- чание
	-22	1.465.1-3/80.8-001-10	2	СТН11
	-23	-10	4	СТН11
	-24	-10	2	СТН11
	-24	-11	2	СТН12
	-25	-11	4	СТН12
	-26	-11	4	СТН12
	-26	-10	2	СТН11
	-27	-11	6	СТН12
	-28	-15	2	СТН16
	-28	-16	2	СТН17
	-29	-16	4	СТН17
	-30	-16	2	СТН17
	-30	-17	2	СТН18
	-31	-17	4	СТН18
	-32	-17	2	СТН18
	-32; -33	-18	2	СТН19
	-33	-19	2	СТН20
	-34	-19	4	СТН20
	-35	-17	2	СТН18
	-35	-19	4	СТН20
	-36; -72	-20	4	СТН21
	-37; -73	-23	2	СТН24
	-38	-21	4	СТН22
	-39	-21	2	СТН22
	-39	-22	2	СТН23
	-40	-22	4	СТН23
	-41	-22	2	СТН23
	-41	-23	2	СТН24
	-42	-23	4	СТН24
	-43	-20	2	СТН21
	1.465.1-3/80.5-2			Лист 8

Формат А4

Формат А4

Формат Зона	Для исполнения с порядковым номером 1)	Обозначение	кол	Примеча- ние
	-43; -44	1.465.1-3/80.8-001-23	4	СТН 24
	-44		2	СТН 23
	-45		32	СТН 25
	-46		38	СТН 25
	-47		44	СТН 25
	-48		50	СТН 25
	-49		56	СТН 25
	-50		66	СТН 25
	-51		72	СТН 25
	-52		78	СТН 25
	-53		4	СТН 27
	-54		8	СТН 26
	-55		6	СТН 27
	-56		12	СТН 26
	-57		8	СТН 27
	-58		10	СТН 27
	-59		12	СТН 27
	-64		14	СТН 15
	-65		12	СТН 13
	-66		12	СТН 13
	-66		13	СТН 14
	-67		13	СТН 14
	-68		13	СТН 14
	-68		14	СТН 15
	-69; -70		14	СТН 15
	-70		13	СТН 14
	-71		14	СТН 15
<u>Материал</u>				
Бетон тяжелый				
	-00; -04; -13; -36; -37; -45;	M350	3,2	M <sup>3</sup>
1.465.1-3/80.5-2				лист 9

Формат Зона	Для исполнения с порядковым номером 1)	Обозначение	кол	Приме- чание
	-60; -72; -73	M350	3,2	M <sup>3</sup>
	-01; -02; -05; -06; -07; -14;			
	-15; -20; -21; -22; -28; -29;			
	-38; -39; -46; -47; -53; -54;			
	-61; -62; -64; -65; -66	M400	3,2	M <sup>3</sup>
	-03; -08; -09; -16; -17; -23;			
	-30; -31; -40; -41; -55; -63; -67	M450	3,2	M <sup>3</sup>
	-10; -18; -24; -32; -42; -48;			
	-49; -68	M500	3,2	M <sup>3</sup>
	-11; -25; -26; -33; -34; -43;			
	-50; -51; -52; -56; -57; -58;			
	-69; -70	M600	3,2	M <sup>3</sup>
	-12; -19; -27; -35; -44; -59; -71	M600	3,4	M <sup>3</sup>
<u>Бетон на пористых</u>		<u>заполнителях</u>		
	-00; -04; -13; -36; -45; -60; -72	M300	3,2	M <sup>3</sup>
	-01; -02; -05; -06; -07; -14;			
	-15; -20; -21; -22; -37; -38;			
	-39; -46; -53; -54; -61; -62;			
	-64; -65; -66; -73	M350	3,2	M <sup>3</sup>
	-03; -08; -16; -23; -40; -47;			
	-48; -55; -63; -67	M400	3,2	M <sup>3</sup>
1) основное исполнение, не имеющее порядкового номера, обозначено "00".				
1.465.1-3/80.5-2				лист 10

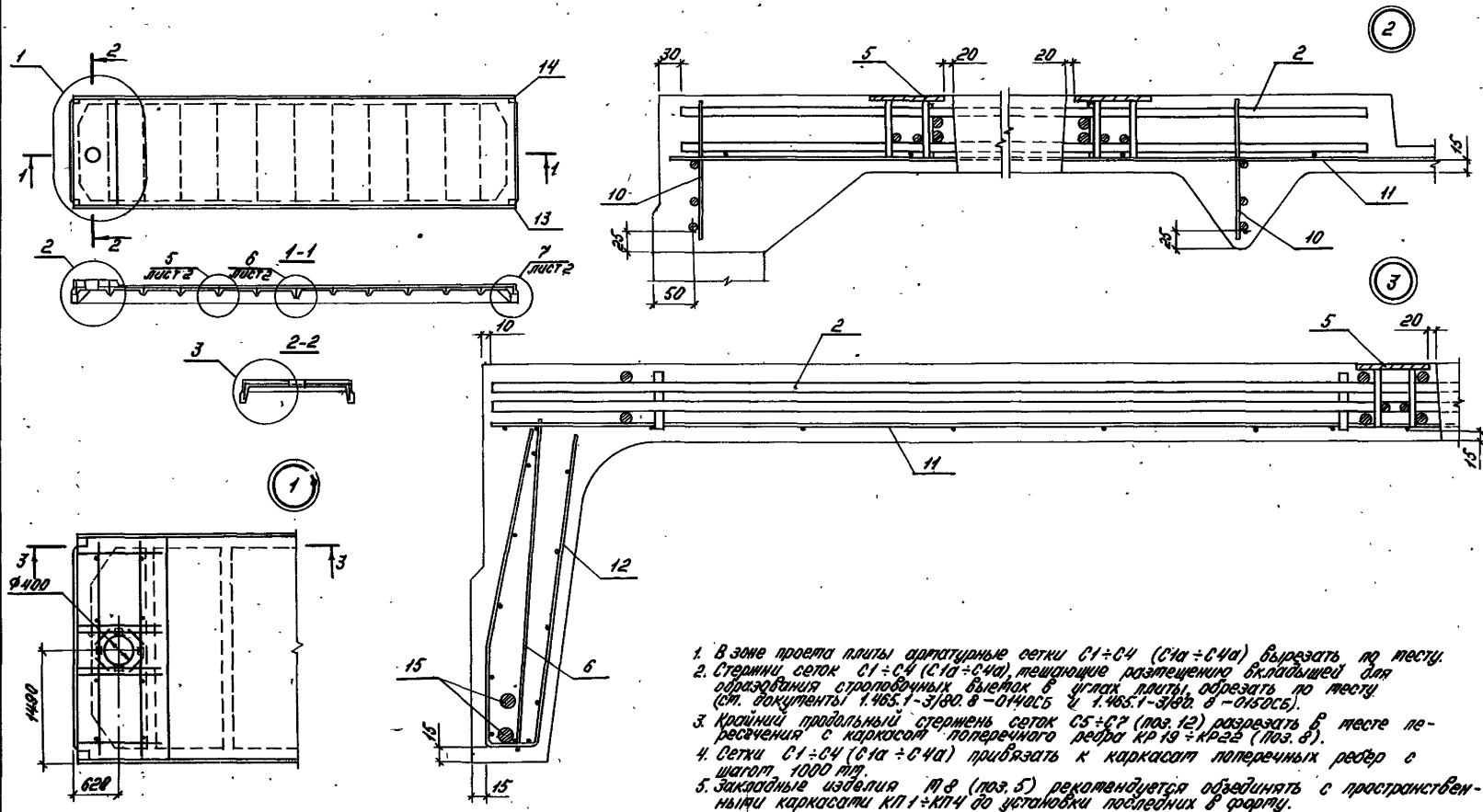

1. В зоне проема плиты арматурные сетки С1-С4 (С1а-С4а) вырезать по месту.
2. Стержни сеток С1-С4 (С1а-С4а), мешающие размещению вкладышей для образования стропорычных выеток в углах плиты, обрезать по месту (см. документы 1.465.1-3/80. в-0140С5 и 1.465.1-3/80. в-0150С5).
3. Крайний продольный стержень сеток С5-С7 (поз. 12) разрезать в месте пересечения с каркасом поперечного ребра КР19-КР22 (поз. 8).
4. Сетки С1-С4 (С1а-С4а) привязать к каркасу поперечных ребер с шагом 1000 мм.
5. Закладные изделия ИВ (поз. 5) рекомендуется объединять с пространственными каркасами КР1-КР4 до установки последних в форму.

1.465.1-3/80. 5-265

Плита железобетонная  
с проемом Ø 940 мм для  
пропуска вентилятора.  
Сборочный чертёж

Студия	Игас	Игас	Игас
Р			
Лист 1 Листов 5			
ЦНИИПРОМЗАДАНИЙ			

Исполн.	Розенберг	А.С.
Принт.	Викторова	М.Г.
Вед. инж.	Летых	А.И.
Инжен.	Петрова	Людмила
Инжен.	Николаева	О.В.

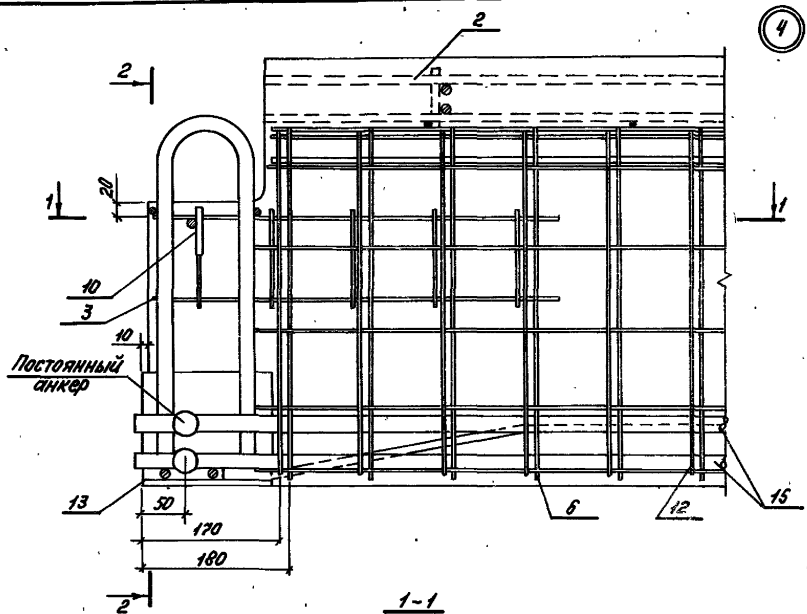

4

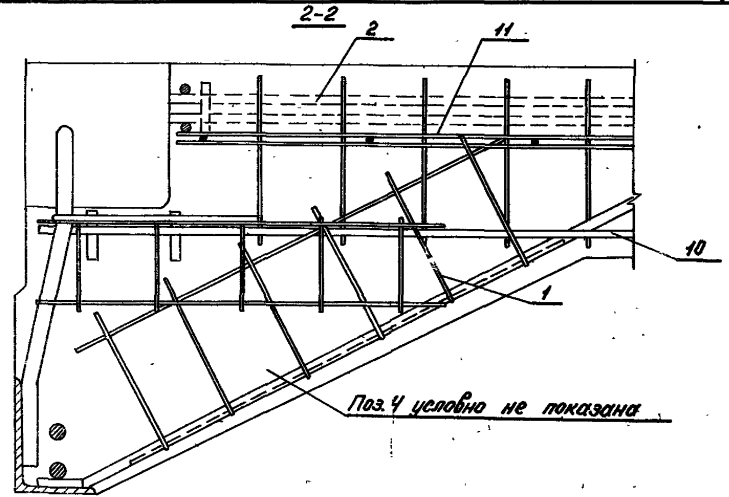

Паз 4 условно не показан

5

6

7

1-1

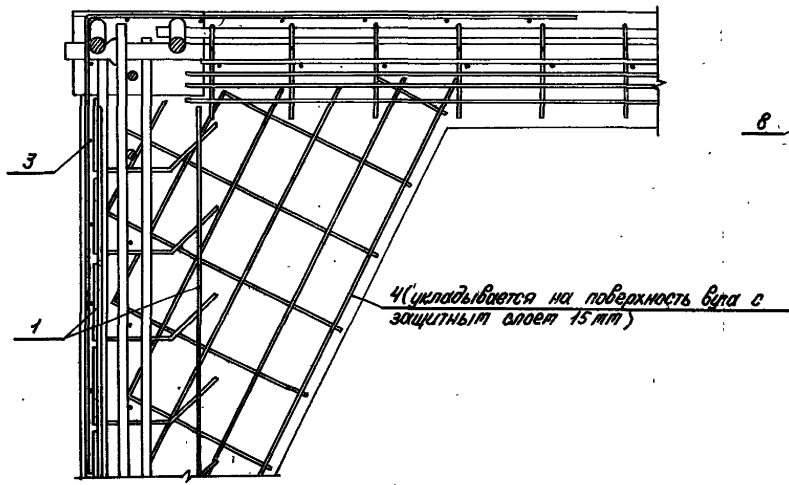

4 (укладывается на поверхность вала с защитным слоем 15 мм)

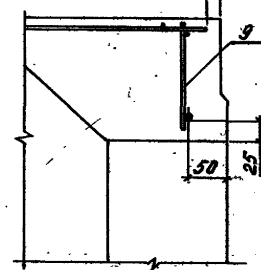
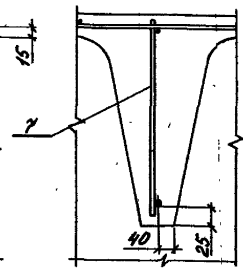
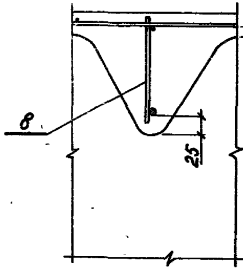

В узле 4 условно изображено опорное закладное изделие М1-1 при стержневой натяжной анкеровке.

*Схемы расположения стержней напрягаемой арматуры (поз. 15)  
в продольных ребрах плит*

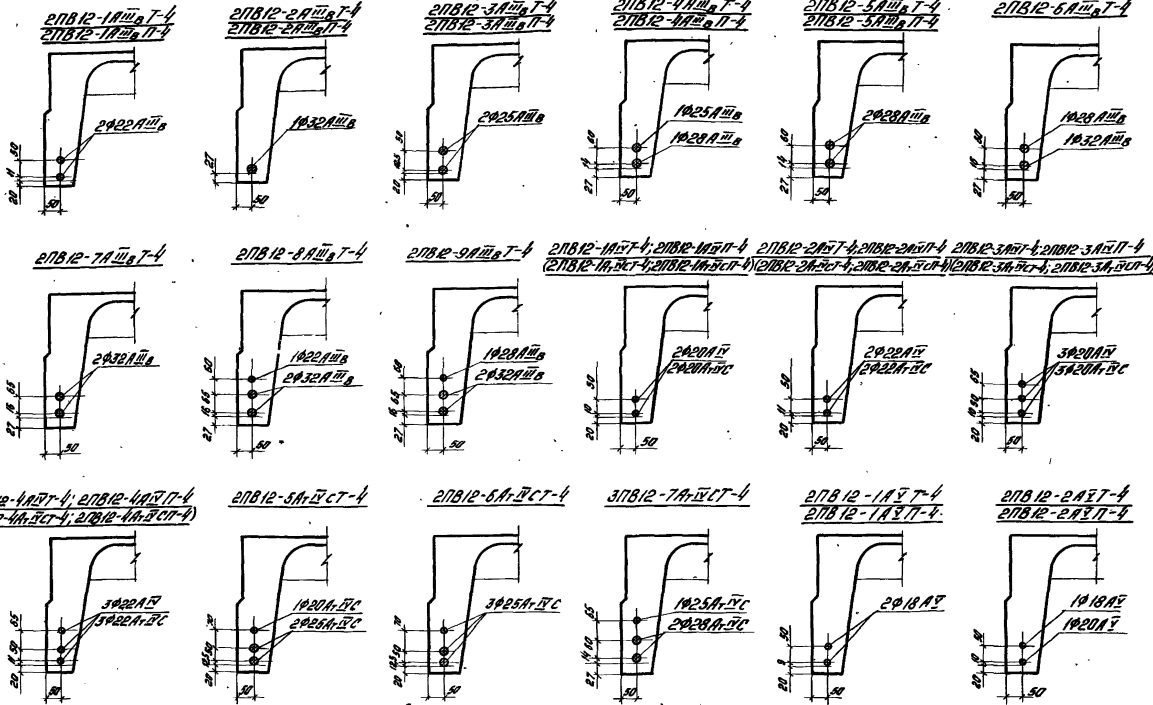

*Расположение стержней напрягаемой арматуры в продольных ребрах плит, предназначенных для зданий с агрессивным воздействием газовой среды, принимать по соответствующим нормам плит для зданий с неагрессивным воздействием газовой среды.*

2ПБ12-3А1Т-4; 2ПБ12-3А1П-4 2ПБ12-4А1Т-4; 2ПБ12-4А1П-4 2ПБ12-5А1Т-4; 2ПБ12-5А1П-4  
 2ПБ12-2А1Т-4; 2ПБ12-2А1П-4 2ПБ12-3А1Т-4; 2ПБ12-3А1П-4 2ПБ12-4А1Т-4; 2ПБ12-4А1П-4

2ПБ12-6А1Т-4

2ПБ12-7А1Т-4

2ПБ12-8А1Т-4 3ПБ12-9А1Т-4 37

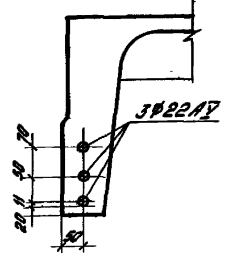
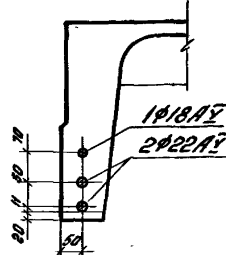
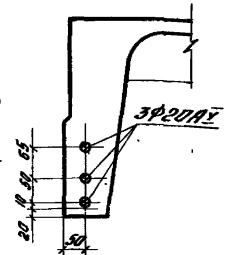
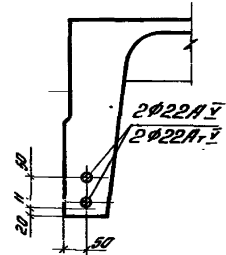
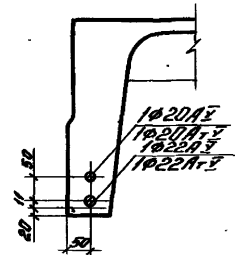
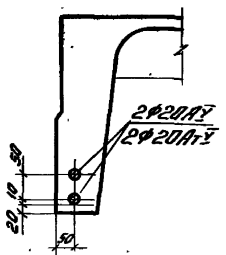

2ПБ12-1А1Т-4  
 2ПБ12-1А1П-4

2ПБ12-5А1П-4

2ПБ12-6А1П-4

2ПБ12-7А1П-4

3ПБ12-8А1П-4

2ПБ12-1А1П-4

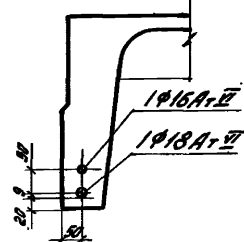
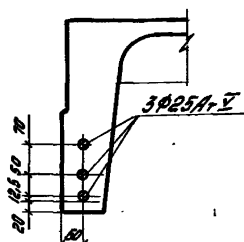
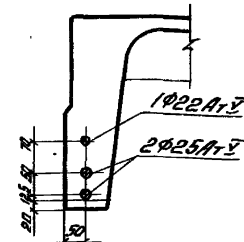
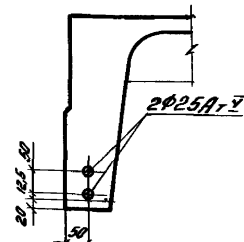
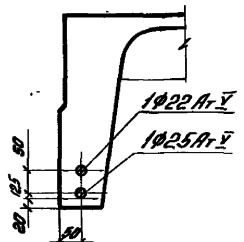
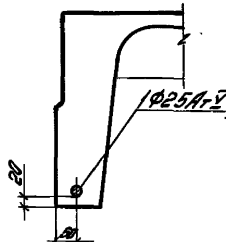

2ПБ12-2А1П-4  
 2ПБ12-4А1П-4

2ПБ12-3А1П-4

2ПБ12-5А1П-4

2ПБ12-6А1П-4

2ПБ12-7А1П-4

3ПБ12-8А1П-4

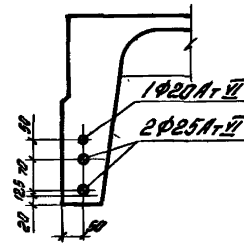
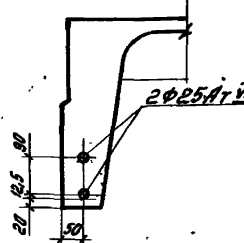
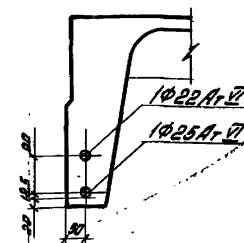
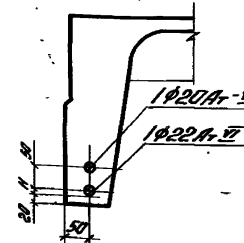
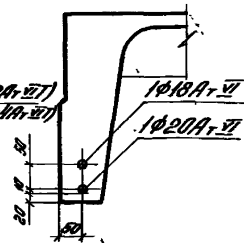
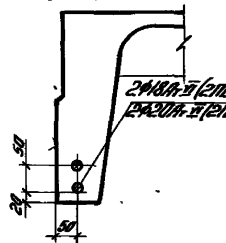

Расположение стержней напрягаемой арматуры класса А<sub>1</sub>-Вск  
 принято аналогичным расположением стержней арматуры  
 класса А<sub>1</sub>-В

2П812-18рТ-4  
2П812-18рП-4

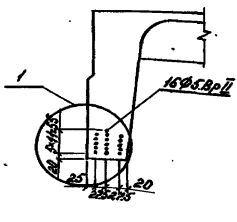

2П812-28рТ-4  
2П812-28рП-4

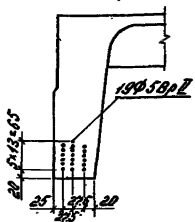

2П812-38рТ-4  
2П812-38рП-4

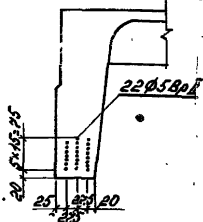

2П812-48рТ-4  
2П812-48рП-4

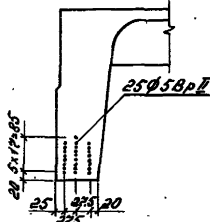

2П812-58рТ-4

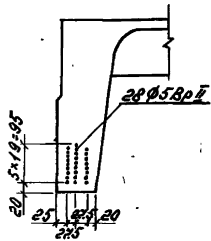

38  
2П812-68рТ-4  
2П812-68рП-4

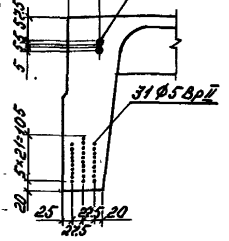

2П812-88рТ-4  
2П812-88рП-4

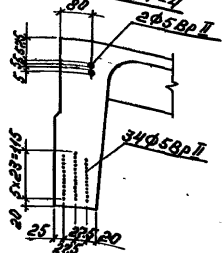

2П812-98рТ-4  
2П812-98рП-4

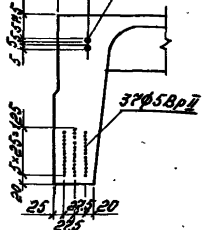

2П812-1КрТ-4  
2П812-1КрП-4

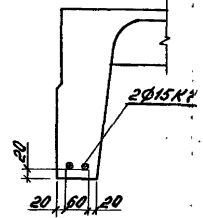

2П812-2КрТ-4  
2П812-2КрП-4

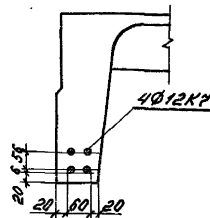

2П812-3КрТ-4  
2П812-3КрП-4

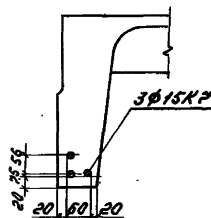

2П812-4КрТ-4

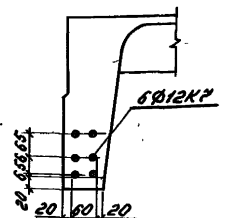

2П812-5КрТ-4

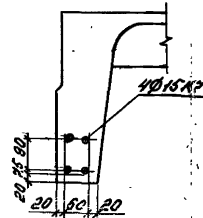

2П812-6КрТ-4

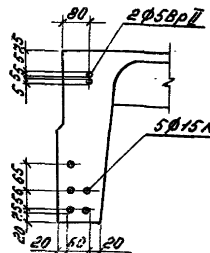

2П812-7КрТ-4

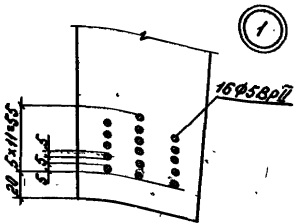
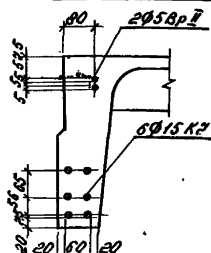

0м. примечание на листе 3.

рис.1



рис.2  
ОСТАЛЬНЫЕ - СМ. РИС.1



1

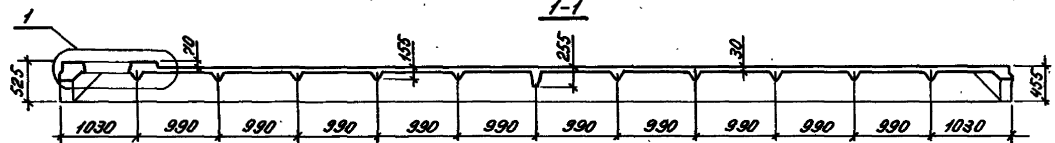
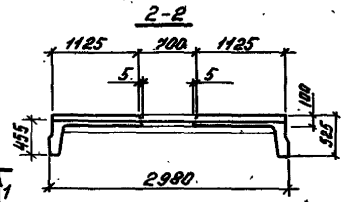
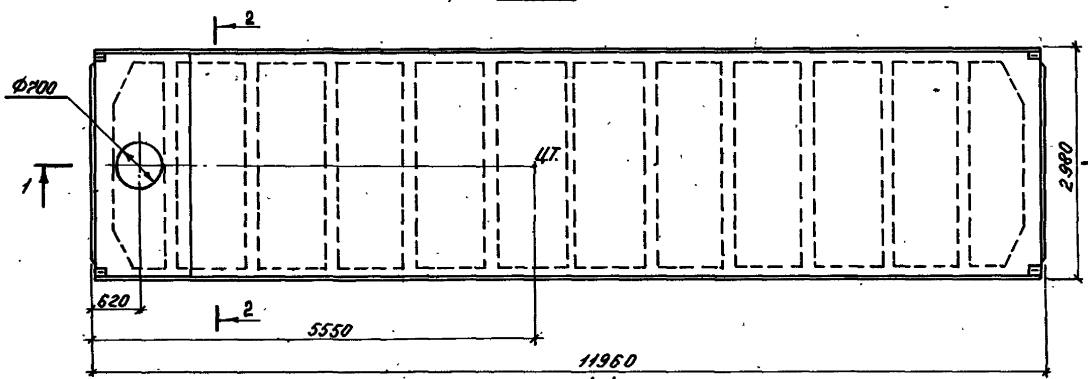
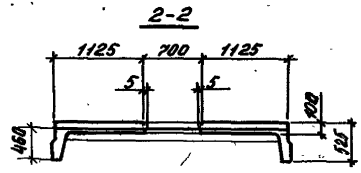
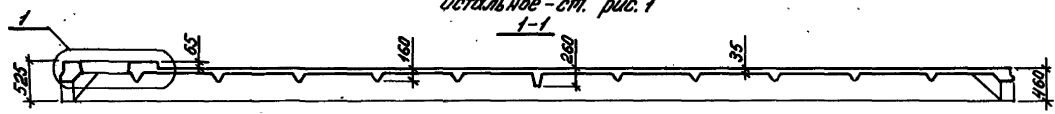
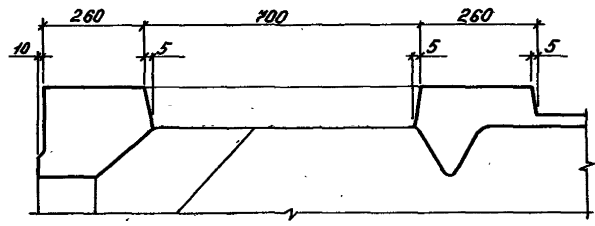

			<b>1.465.1-3/80. 5-3Г4</b>		
			Плита железобетонная с проемом φ 700мм для прохода вентиляхт. Габаритный чертёж.		
Исполн.	Разработчик	Кор.	Стация	Маска	Кладовик
Инженер	Баганова	Л.И.	Р		
Инженер	Лельми	А.И.	Лист 1	Листов 2	
Ст.инж.	Петрова	Л.И.	ЦНИИПРОМЗДАНИИ		
Инженер	Никараева	В.И.			



Обозначение	Марка плиты, изготовленной из бетона		Масса плиты, изготовленной из бетона, т		
	тяжелого	на пористых заполнителях	тяжелого	опаловитобетона или шаколенбетона	Керамзитобетона
1.465.1-3/80.5-3	2ПВ12-1А $\bar{V}$ Т-7	2ПВ12-1А $\bar{V}$ П-7			
-01... -03	2ПВ12-2А $\bar{V}$ Т-7 ... 2ПВ12-4А $\bar{V}$ Т-7	2ПВ12-2А $\bar{V}$ П-7 ... 2ПВ12-4А $\bar{V}$ П-7	7,9	7,3	6,2
-04... -08	2ПВ12-1А $\bar{V}$ Т-7 ... 2ПВ12-5А $\bar{V}$ Т-7	2ПВ12-1А $\bar{V}$ П-7 ... 2ПВ12-5А $\bar{V}$ П-7			
-09... -11	2ПВ12-6А $\bar{V}$ Т-7 ... 2ПВ12-8А $\bar{V}$ Т-7	—			
-12	3ПВ12-9А $\bar{V}$ Т-7	—	8,4		
-13... -16	2ПВ12-1Ат $\bar{V}$ СТ-7... 2ПВ12-4Ат $\bar{V}$ СТ-7	2ПВ12-1Ат $\bar{V}$ СП-7 ... 2ПВ12-4Ат $\bar{V}$ СП-7	7,9	7,3	6,2
-17 ; -18	2ПВ12-5Ат $\bar{V}$ СТ-7; 2ПВ12-6Ат $\bar{V}$ СТ-7	—			
-19	3ПВ12-7Ат $\bar{V}$ СТ-7	—	8,4		
-20... -23	2ПВ12-1Ат $\bar{V}$ Т-7 ... 2ПВ12-4Ат $\bar{V}$ Т-7	2ПВ12-1Ат $\bar{V}$ П-7 ... 2ПВ12-4Ат $\bar{V}$ П-7	7,9	7,3	6,2
-24... -26	2ПВ12-5Ат $\bar{V}$ Т-7 ... 2ПВ12-7Ат $\bar{V}$ Т-7	—			
-27	3ПВ12-8Ат $\bar{V}$ Т-7	—	8,4		
-28... -34	2ПВ12-1Ат $\bar{V}$ Т-7 ... 2ПВ12-7Ат $\bar{V}$ Т-7	—	7,9		
-35	3ПВ12-8Ат $\bar{V}$ Т-7	—	8,4		
-36... -40	2ПВ12-1А $\bar{W}$ БТ-7 ... 2ПВ12-5А $\bar{W}$ БТ-7	2ПВ12-1А $\bar{W}$ БП-7 ... 2ПВ12-5А $\bar{W}$ БП-7		7,3	6,2
-38... -40	2ПВ12-3А $\bar{W}$ БТ-7Х ... 2ПВ12-5А $\bar{W}$ БТ-7Х	2ПВ12-3А $\bar{W}$ БП-7Х ... 2ПВ12-5А $\bar{W}$ БП-7Х	7,9		
-41... -43	2ПВ12-6А $\bar{W}$ БТ-7 ... 2ПВ12-8А $\bar{W}$ БТ-7	—			
-41... -43	2ПВ12-6А $\bar{W}$ БТ-7Х ... 2ПВ12-8А $\bar{W}$ БТ-7Х	—			
-44	3ПВ12-9А $\bar{W}$ БТ-7	—			
-44	3ПВ12-9А $\bar{W}$ БТ-7Х	—	8,4		
-45... -48	2ПВ12-1Вр $\bar{V}$ Т-7 ... 2ПВ12-4Вр $\bar{V}$ Т-7	2ПВ12-1Вр $\bar{V}$ П-7 ... 2ПВ12-4Вр $\bar{V}$ П-7		7,3	6,2
-49... -52	2ПВ12-5Вр $\bar{V}$ Т-7 ... 2ПВ12-8Вр $\bar{V}$ Т-7	—	7,9		
-53... -55	2ПВ12-1К7Т-7 ... 2ПВ12-3К7Т-7	2ПВ12-1К7П-7 ... 2ПВ12-3К7П-7		7,3	6,2
-56... -58	2ПВ12-4К7Т-7 ... 2ПВ12-6К7Т-7	—			
-59	3ПВ12-7К7Т-7	—	8,4		
-60... -63	2ПВ12-1А $\bar{V}$ Т-7Х ... 2ПВ12-4А $\bar{V}$ Т-7Х	2ПВ12-1А $\bar{V}$ П-7Х ... 2ПВ12-4А $\bar{V}$ П-7Х		7,3	6,2
-64... -67	2ПВ12-1Ат $\bar{V}$ СКТ-7Х... 2ПВ12-4Ат $\bar{V}$ СКТ-7Х	2ПВ12-1Ат $\bar{V}$ СКП-7Х... 2ПВ12-4Ат $\bar{V}$ СКП-7Х	7,9		
-68... -70	2ПВ12-5Ат $\bar{V}$ СКТ-7Х ... 2ПВ12-7Ат $\bar{V}$ СКТ-7Х	—			
-71	3ПВ12-8Ат $\bar{V}$ СКТ-7Х	—	8,4		
-72 ; -73	2ПВ12-1А $\bar{W}$ БТ-7Х; 2ПВ12-2А $\bar{W}$ БТ-7Х	2ПВ12-1А $\bar{W}$ БП-7Х; 2ПВ12-2А $\bar{W}$ БП-7Х	7,9	7,3	6,2

См. примечание на листе 2 документа 1.465.1-3/80.5-2

1.465.1-3/80.5-3

Код	Изм.	Лист	Обозначение	Наименование	Лист	Примечание
<u>Документация</u>						
И4			1.465.1-3/80.5-П3	Пояснительная записка		
И3			1.465.1-3/80.5-3Г4	Габаритный чертеж		
И3			1.465.1-3/80.5-3С25	Сборочный чертеж		
И3			1.465.1-3/80.0-П3	Пояснительная записка и техническое задание на ПЛТ		
И3			1.465.1-3/80.0-ПС2	Ведомость расхода стали		
<u>Сборочные единицы</u>						
И4	1		1.465.1-3/80.8-0100	Корпус плоский КР34	4	
И4	2		1.465.1-3/80.8-1000-01	Корпус пространственный КР2	1	
И4	3		1.465.1-3/80.8-0170	Сетка армирующая С8	4	
И4	4		1.465.1-3/80.8-0180	Сетка армирующая С9	4	
И4	5		1.465.1-3/80.8-0290	Цилиндр закладной Ц8	4	

Код	Изм.	Лист	Для исполнения с порядковым номером 1)	Обозначение	Лист	Примечание
<u>Переменные данные</u>						
<u>Сборочные единицы</u>						
И4			Паз 6 Корпус плоский КР1-КР4			
			-00; -01; -02; -04; -05; -06;			
			-07; -08; -13; -14; -15; -20;			
			-21; -22; -23; -28; -29; -30;			
			-31; -35; -37; -38; -39; -45;	1.465.1-3/80.8-0010	2	КР1
1) Основное исполнение, не являющееся порядковым номером, обозначено "00"						

Лист от	Разработан	№	
Исполнитель	Инженер	И4	
Ведущий	Инженер	И4	
С.И.И.	Инженер	И4	
Исполнитель	Инженер	И4	

1.465.1-3/80.5-3

Плита железобетонная с проемом  $\varnothing 700$  мм для пропуска вентилята

ШИИПРОМЗДАНИИ

Формат И4

Код	Изм.	Лист	Для исполнения с порядковым номером 1)	Обозначение	Лист	Примечание
			-46; -47; -53; -54; -55; -59;			
			-61; -62; -63; -64; -65; -66;	1.465.1-3/80.8-0010	2	КР1
			-67; -68; -72; -73			
			-03; -09; -10; -15; -17; -24;			
			-32; -40; -41; -48; -49; -55;			
			-69		2	КР2
			-11; -12; -18; -19; -25; -26;			
			-27; -33; -34; -35; -42; -43;			
			-44; -50; -51; -70; -71		2	КР3
			-52; -57; -58; -59		2	КР4
И4			Паз 7 Корпус плоский КР7-КР10			
			-00; -01; -04; -05; -13; -14;			
			-20; -28; -29; -36; -37; -45;			
			-53; -60; -61; -62; -64; -65;	1.465.1-3/80.8-0020	1	КР7
			-66; -72; -73			
			-02; -03; -06; -07; -08; -15;			
			-16; -21; -22; -23; -30; -31;			
			-38; -39; -46; -47; -48; -54;			
			-55; -63; -67; -68		1	КР8
			-09; -10; -11; -12; -17; -18;			
			-24; -25; -32; -33; -40; -41;			
			-42; -49; -50; -51; -55; -57;			
			-59		1	КР9
1) Основное исполнение, не являющееся порядковым номером, обозначено "00"						
1.465.1-3/80.5-3					Лист	2

Исполнитель, Инженер и И4

Формат И4

Контр-Знак	Для исполнения с порядковым номером	Обозначение	Кол	Примечание
	-19; -26; -27; -34; -35; -43; -44; -52; -58; -59; -70; -71	1.465.1-3/80.8-0020-05	1	КР10
И	Поз. 8 Каркас плоский КР19+КР22			
	-00; -01; -04; -05; -13; -14; -20; -28; -29; -36; -37; -45; -53; -60; -61; -62; -64; -65; -66; -72; -73	1.465.1-3/80.8-0030	9	КР19
	-02; -03; -06; -07; -08; -15; -16; -21; -22; -23; -30; -31; -38; -39; -46; -47; -48; -54; -55; -63; -67; -68		-01	9 КР20
	-09; -10; -11; -12; -17; -18; -24; -25; -32; -33; -40; -41; -42; -49; -50; -51; -56; -57; -69		-02	9 КР21
	-19; -26; -27; -34; -35; -43; -44; -52; -58; -59; -70; -71		-03	9 КР22
И	Поз. 9 Каркас плоский КР23+КР25			
	-00; -01; -02; -03; -04; -05; -06; -07; -08; -13; -14; -15; -16; -20; -21; -22; -23; -28; -29; -30; -31; -36; -37; -38; -39; -45; -46; -47; -48; -53; -54; -55; -60; -61; -62; -63; -64; -65; -66; -67; -68; -72; -73	1.465.1-3/80.8-0040	1	КР23
	Основное исполнение, не отличающее порядкового номера, обозначено "00"			
	1.465.1-3/80.5-3		Иск	3

Контр-Знак	Для исполнения с порядковым номером	Обозначение	Кол	Примечание
	-09; -10; -17; -24; -25; -32; -40; -41; -49; -50; -56; -57; -69	1.465.1-3/80.8-0040-01	1	КР24
	-11; -12; -18; -19; -26; -27; -33; -34; -35; -42; -43; -44; -51; -52; -58; -59; -70; -71		-02	1 КР25
И	Поз. 10 Каркас плоский КР26+КР29			
	-00; -01; -04; -05; -13; -14; -20; -28; -29; -36; -37; -45; -53; -60; -61; -62; -64; -65; -66; -72; -73	1.465.1-3/80.8-0050	2	КР26
	-02; -03; -06; -07; -08; -15; -16; -21; -22; -23; -30; -31; -38; -39; -46; -47; -48; -54; -55; -63; -67; -68		-01	2 КР27
	-09; -10; -17; -24; -25; -32; -40; -41; -49; -50; -56; -57; -69		-02	2 КР28
	-11; -12; -18; -19; -26; -27; -33; -34; -35; -42; -43; -44; -51; -52; -58; -59; -70; -71		-03	2 КР29
И	Поз. 11 Сетка оцинкованная С1=С4			
	-00; -04; -05; -13; -20; -28; -36; -37; -45; -53	1.465.1-3/80.8-0140	1	С1
	Основное исполнение, не отличающее порядкового номера, обозначено "00"			
	1.465.1-3/80.5-3		Иск	4

Формат Лист	Для исполнения с порядковым номером	Наименование	Лист	Приме- чание
	-01;-02;-03;-06;-07;-08; -14;-15;-16;-21;-22;-23; -29;-30;-31;-38;-39;-46 -47;-54;-55;-60;-61;-62; -63;-64;-65;-66;-67;-68; -72;-73	1.465.1-3/80.8-0140-01	1	02
	-09;-10;-12;-17;-19;-24; -32;-40;-41;-48;-49;-56; -57;-69;-71		-02	1 03
	-11;-18;-25;-26;-27;-33; -34;-35;-42;-43;-44;-50; -51;-52;-58;-59;-70		-03	1 04
А4	Поз. 12 Сетка арматурная С5-С7.			
	-00;-01;-02;-04;-05;-06; -07;-08;-13;-14;-15;-20; -21;-22;-23;-28;-29;-30; -31;-36;-37;-38;-39;-45; -46;-47;-53;-54;-55;-60; -61;-62;-63;-64;-65;-66; -67;-68;-72;-73	1.465.1-3/80.8-0160	4	05
	-03;-09;-10;-11;-12;-16; -17;-18;-24;-26;-28;-32; -33;-34;-40;-41;-42;-43; -48;-49;-50;-51;-52;-56; -57;-58;-69;-70		-01	4 06
Основное исполнение не имеющее порядкового номера, обозначено "00"				
1.465.1-3/80.5-3				Лист 5

Формат А4

Формат Лист	Для исполнения с порядковым номером	Обозначение	Лист	Приме- чание
	-19;-27;-35;-44;-59;-71	1.465.1-3/80.8-0160-02	4	07
А4	Поз. 13 Изделие закладное М2-1; М4-1			
	-00...-44;-60...-73	1.465.1-3/80.8-0250-02	2	М2-1
	-45...-59	1.465.1-3/80.8-0250-02	2	М4-1
	Поз. 14 Изделие закладное М2-2; М4-2			
	-00...-44;-60...-73	1.465.1-3/80.8-0250-03	2	М2-2
	-45...-59	1.465.1-3/80.8-0250-03	2	М4-2
Детали				
А4	Поз. 15 Стержень напрягаемый СТН1-СТН27			
	-00;-60	1.465.1-3/80.8-001	4	СТН1
	-02;-62	То же	6	СТН1
	-01;-61		-01	4 СТН2
	-03;-63		-01	6 СТН2
	-04		-02	4 СТН3
	-05		-02	2 СТН3
	-05		-03	2 СТН4
	-06		-03	4 СТН4
	-07		-03	2 СТН4
	-07		-04	2 СТН5
	-08		-04	4 СТН5
	-09		-03	6 СТН4
	-10		-04	4 СТН5
	-10		-02	2 СТН2
	-11;-12		-04	6 СТН5
Основное исполнение, не имеющее порядкового номера, обозначено "00"				
1.465.1-3/80.5-3				Лист 6

Лист № подл. Подпись и дата

Формат А4

Формат Листа	Для исполнения с порядковым номером	Обозначение	Кол.	Приме- чание
	-13	1.465.1-3/80.В -001-05	4	СТН6
	-14		-06	4 СТН7
	-15		-05	6 СТН6
	-16		-06	6 СТН7
	-17		-07	4 СТН8
	-17		-05	4 СТН6
	-18		-07	5 СТН8
	-19		-08	4 СТН9
	-19		-07	2 СТН8
	-20		-11	2 СТН12
	-21		-09	4 СТН10
	-22		-09	2 СТН10
	-22		-10	2 СТН11
	-23		-10	4 СТН11
	-24		-10	2 СТН11
	-24		-11	2 СТН12
	-25		-11	4 СТН12
	-25		-11	4 СТН12
	-25		-10	2 СТН11
	-27		-11	6 СТН12
	-28		-15	2 СТН15
	-28		-16	2 СТН17
	-29		-16	4 СТН17
	-30		-16	2 СТН17
	-30		-17	2 СТН18
	-31		-17	4 СТН18
	-32		-17	2 СТН18
	-32; -33		-18	2 СТН19
	-33		-19	2 СТН20
	-34		-19	4 СТН20
		1.465.1-3/80.5-3	Лист	7

ФОРМАТ И4

Формат Листа	Для исполнения с порядковым номером	Обозначение	Кол.	Приме- чание
	-35	1.465.1-3/80.В -001-17	2	СТН18
	-35		-19	4 СТН20
	-36; -72		-20	4 СТН21
	-37; -73		-23	2 СТН24
	-38		-21	4 СТН22
	-39		-21	2 СТН22
	-39		-22	2 СТН23
	-40		-22	4 СТН23
	-41		-22	2 СТН23
	-41		-23	2 СТН24
	-42		-23	4 СТН24
	-43		-20	2 СТН21
	-43; -44		-23	4 СТН24
	-44		-22	2 СТН23
	-45		-24	32 СТН25
	-45		-24	58 СТН25
	-47		-24	44 СТН25
	-48		-24	50 СТН25
	-49		-24	56 СТН25
	-50		-24	56 СТН25
	-51		-24	72 СТН25
	-52		-24	78 СТН25
	-53		-26	4 СТН27
	-54		-25	8 СТН26
	-55		-26	6 СТН27
	-56		-25	12 СТН26
	-57		-26	8 СТН27
	-58		-26	10 СТН27
	-59		-26	12 СТН27
	-64		-14	2 СТН15
		1.465.1-3/80.5-3	Лист	8

Лист №листа, количества и строк

19681-08 16 ФОРМАТ И4

Порядковый номер	Обозначение	Кол.	Примечание
-55	1.465.1-3/80.8-001	-12	4 СТН 13
-56		-12	2 СТН 13
-56		-13	2 СТН 14
-57		-13	4 СТН 14
-58		-13	2 СТН 14
-58		-14	2 СТН 15
-59; -70		-14	4 СТН 15
-70		-13	2 СТН 14
-71		-14	6 СТН 15
<u>Материал</u>			
Бетон тяжелый			
-00; -04; -13; -36; -37; -45;			
-50; -72; -73		М 350	3,17 м <sup>3</sup>
-01; -02; -05; -06; -07; -14;			
-15; -20; -21; -22; -28; -29;			
-38; -39; -46; -47; -53; -54;			
-61; -62; -64; -65; -66		М 400	3,17 м <sup>3</sup>
-03; -08; -09; -16; -17; -23;			
-30; -31; -40; -41; -53; -63;			
-67		М 450	3,17 м <sup>3</sup>
-10; -18; -24; -32; -42; -48;			
-49; -68		М 500	3,17 м <sup>3</sup>
-11; -25; -26; -33; -34; -43; -56;			
-51; -52; -56; -57; -58; -69; -70		М 600	3,17 м <sup>3</sup>
Основное исполнение, не имеющее порядкового номера, обозначено "00"			
1.465.1-3/80.5-3			лист 9

ФОРМОТ 14

Порядковый номер	Для исполнения с порядковым номером	Обозначение	Кол.	Примечание
	-12; -19; -27; -35; -44; -59;			
	-71		М 600	3,34 м <sup>3</sup>
Бетон на пористых заполнителях				
	-00; -04; -13; -36; -45; -60;			
	-72		М 300	3,17 м <sup>3</sup>
	-01; -02; -05; -06; -07; -14;			
	-15; -20; -21; -22; -37; -38;			
	-39; -46; -53; -54; -51; -62;			
	-64; -65; -66; -73		М 350	3,17 м <sup>3</sup>
	-03; -08; -16; -23; -40; -47;			
	-48; -56; -63; -67		М 400	3,17 м <sup>3</sup>
1.465.1-3/80.5-3				
				лист 10

43

1.465.1-3/80.5-3 ФОРМОТ 14

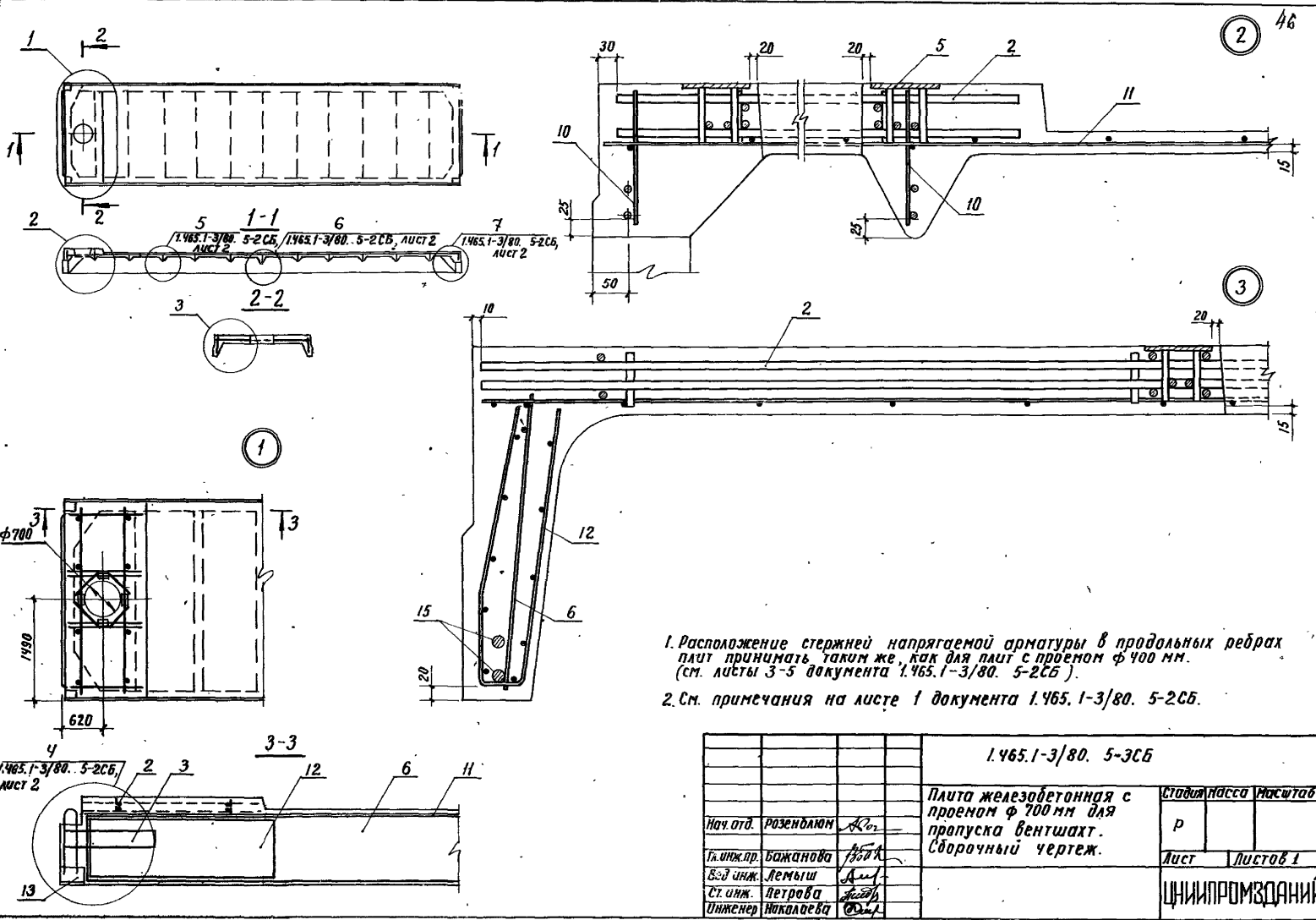

1. Расположение стержней напрягаемой арматуры в продольных ребрах плит принимать таким же, как для плит с проемом  $\Phi 400$  мм. (см. листы 3-5 документа 1.465.1-3/80. 5-2СБ).

2. См. примечания на листе 1 документа 1.465.1-3/80. 5-2СБ.

		1.465.1-3/80. 5-3СБ		Стадия		Масштаб	
		Плита железобетонная с проемом $\Phi 700$ мм для пропуска вентиляц.		Р			
		Сборочный чертеж.		Лист		Листов 1	
		Инженер		ЦНИИПРОМЗДАНИЙ			
Нач. отд.	Разработчик	Авт.					
Гл. инж. пр.	Бажанова	Пробл.					
Без инж.	Лемьш	Дет.					
Ст. инж.	Петрова	Пробл.					
Инженер	Накаведева	Дет.					

Рис. 1



Рис. 2  
Остальное - см. рис. 1  
1-1



1

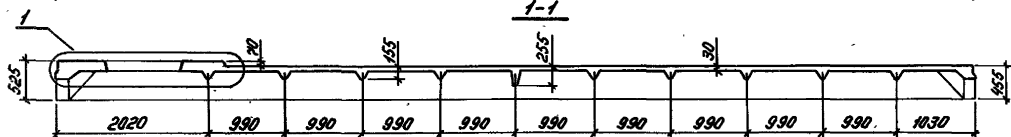
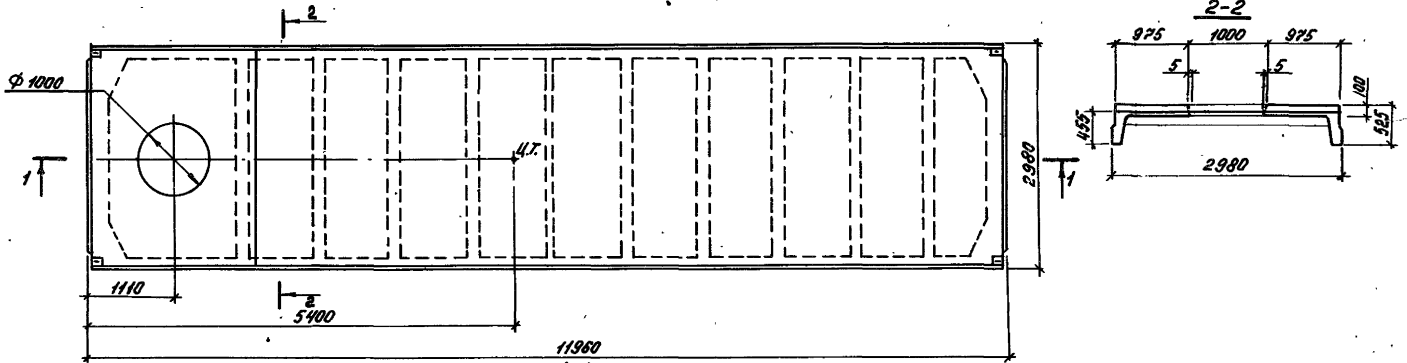
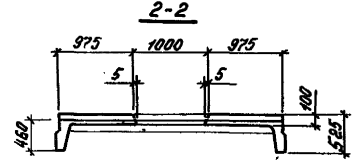
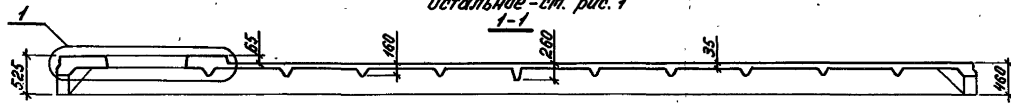
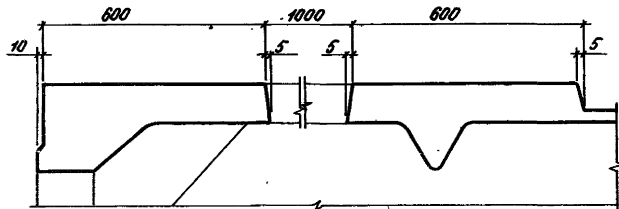

				1465.1-3/80. 5-4Г4	
				Плита железобетонная с проемом $\Phi$ 1000 мм для пропуска вентиляц. Габаритный чертёж	
Нач. отд. <i>Дозендлат</i> <i>А.С.</i> Оп. или пр. <i>Баганова</i> <i>Л.В.</i> Ведущий <i>Пельш</i> <i>А.И.</i> Ст. инж. <i>Петрова</i> <i>Л.И.</i> Инжен. <i>Николаева</i> <i>В.И.</i>				Стадия <i>Исполн</i> <i>Монтаж</i> Лист 1 Листов 2 <b>ЦНИИПРОМЗДАНИИ</b>	



Обозначение	Марка плиты, изготовленной из бетона		Марка плиты, изготовленной из бетона, 48		
	тяжелого	на пористых заполнителях	тяжелого	Аглопоритобетона или шлакопемзобетона	Керамзитобетона
1.465.1-3/80.5-4	2ПВ12-1А1УТ-10	2ЛВ12-1А1УП-10.	8,3	7,6	6,5
-01 ... -03	2ПВ12-2А1УТ-10 ... 2ПВ12-4А1УТ-10	2ПВ12-2А1УП-10 ... 2ПВ12-4А1УП-10			
-04 ... -08	2ПВ12-1А1УТ-10 ... 2ПВ12-5А1УТ-10	2ПВ12-1А1УП-10 ... 2ПВ12-5А1УП-10	8,7	—	—
-09 ... -11	2ПВ12-6А1УТ-10 ... 2ПВ12-8А1УТ-10	—			
-12	3ПВ12-9А1УТ-10	—	8,3	7,6	6,5
-13 ... -16	2ПВ12-1А1УСТ-10 ... 2ПВ12-4А1УСТ-10	2ЛВ12-1А1УСП-10 ... 2ПВ12-4А1УСП-10			
-17; -18	2ПВ12-5А1УСТ-10; 2ПВ12-6А1УСТ-10	—	8,7	—	—
-19	3ПВ12-7А1УСТ-10	—			
-20 ... -23	2ПВ12-1А1УТ-10 ... 2ПВ12-4А1УТ-10	2ПВ12-1А1УП-10 ... 2ПВ12-4А1УП-10	8,3	7,6	6,5
-24 ... -26	2ПВ12-5А1УТ-10 ... 2ПВ12-7А1УТ-10	—			
-27	3ПВ12-8А1УТ-10	—	8,7	—	—
-28 ... -34	2ПВ12-1А1УТ-10 ... 2ПВ12-7А1УТ-10	—			
-35	3ПВ12-8А1УТ-10	—	8,7	—	—
-36 ... -40	2ПВ12-1А1ШВТ-10 ... 2ПВ12-5А1ШВТ-10	2ПВ12-1А1ШП-10 ... 2ПВ12-5А1ШП-10			
-38 ... -40	2ПВ12-3А1ШВТ-10х ... 2ПВ12-5А1ШВТ-10х	2ПВ12-3А1ШП-10х ... 2ПВ12-5А1ШП-10х	8,3	7,6	6,5
-41 ... -43	2ПВ12-6А1ШВТ-10 ... 2ПВ12-8А1ШВТ-10х	—			
-41 ... -43	2ПВ12-6А1ШВТ-10х ... 2ПВ12-8А1ШВТ-10х	—	8,7	—	—
-44	3ПВ12-9А1ШВТ-10	—			
-44	3ПВ12-9А1ШВТ-10х	—	8,7	—	—
-45 ... -48	2ПВ12-1Вр1Т-10 ... 2ПВ12-4Вр1Т-10	2ПВ12-1Вр1П-10 ... 2ПВ12-4Вр1П-10			
-49 ... -52	2ПВ12-5Вр1Т-10 ... 2ПВ12-8Вр1Т-10	—	8,3	7,6	6,5
-53 ... -55	2ПВ12-1К7Т-10 ... 2ПВ12-3К7Т-10	2ПВ12-1К7П-10 ... 2ПВ12-3К7П-10			
-56 ... -58	2ПВ12-4К7Т-10 ... 2ПВ12-6К7Т-10	—	8,7	—	—
-59	3ПВ12-7К7Т-10	—			
-60 ... -63	2ПВ12-1А1УТ-10х ... 2ПВ12-4А1УТ-10х	2ПВ12-1А1УП-10х ... 2ПВ12-4А1УП-10х	8,3	7,6	6,5
-64 ... -67	2ПВ12-1А1УСКТ-10х ... 2ПВ12-4А1УСКТ-10х	2ПВ12-1А1УСКП-10х ... 2ПВ12-4А1УСКП-10х			
-68 ... -70	2ПВ12-5А1УСКТ-10х ... 2ПВ12-7А1УСКТ-10х	—	8,7	—	—
-71	3ПВ12-8А1УСКТ-10х	—			
-72; -73	2ПВ12-1А1ШВТ-10х; 2ПВ12-2А1ШВТ-10х	2ПВ12-1А1ШП-10х; 2ПВ12-2А1ШП-10х	8,3	7,6	6,5

См. примечание на листе 2 документа 1.465.1-3/80.5-2.

1.465.1-3/80.5-4

Лист  
2

Формат Зона	№з.	Обозначение	Наименование	Кол.	Приме- чание
<u>Документация</u>					
А4		1.465.1-3/80.5-ПЗ	Пояснительная записка		
А3		1.465.1-3/80.5-4ГЧ	Габаритный чертёж		
А3		1.465.1-3/80.5-4СБ	Сборочный чертёж		
А3		1.465.1-3/80.0-ПЗ	Натенк.платура и техниче- ские данные плит		
А3		1.465.1-3/80.0-ВРС	Ведомость расхода стали		
<u>Сборочные единицы</u>					
А4	1	1.465.1-3/80.8-0100	Каркас плоский КРЗ4	4	
А4	2	1.465.1-3/80.8-1000-02	Каркас пространственный ПЗ	1	
А4	3	1.465.1-3/80.8-0170	Сетка арматурная С8	4	
А4	4	1.465.1-3/80.8-0180	Сетка арматурная С9	4	
А4	5	1.465.1-3/80.8-0290	Изделие закладное П8	4	

Формат Зона	Для исполнения с поряд- ковым номером 1)	Обозначение	Кол.	Приме- чание
<u>Переменные данные</u>				
<u>Сборочные единицы</u>				
А4	Поз. 6 Каркас плоский КР1-КР4			
	-00; -01; -02; -04; -05; -06;			
	-07; -08; -13; -14; -15; -20;			
	-21; -22; -23; -28; -29; -30;			
	-31; -38; -37; -38; -39; -45;	1.465.1-3/80.8-0010	2	КР1
Основное исполнение, не имеющее порядкового номера, обозначено "00"				
Исполн. Розенкрат		1.465.1-3/80.5-4		
Исполн. Баманова	Исполн. Лельши	Плита железобетонная с проемом ф 1000 мм для пропуска вентшахт		
Исполн. Петрова	Исполн. Николаева			
ЦНИИПРОМЗДАНИЙ				
Формат А4				
Стадия	Лист	Листов		
Р	1	10		

Формат Зона	Для исполнения с порядковым номером 1)	Обозначение	Кол.	Приме- чание
	-46; -47; -53; -54; -55; -60;			
	-61; -62; -63; -64; -65; -66;			
	-67; -68; -72; -73	1.465.1-3/80.8-0010	2	КР1
	-03; -09; -10; -16; -17; -24;			
	-32; -40; -41; -48; -49; -56;			
	-69		-01	2 КР2
	-11; -12; -18; -19; -25; -26;			
	-27; -33; -34; -35; -42; -43;			
	-44; -50; -51; -70; -71		-02	2 КР3
	-52; -57; -58; -59		-03	2 КР4
А4	Поз. 7 Каркас плоский КР7-КР10			
	-00; -01; -04; -05; -13; -14;			
	-20; -28; -29; -36; -37; -45;			
	-53; -60; -61; -62; -64; -65;			
	-66; -72; -73	1.465.1-3/80.8-0020	1	КР7
	-02; -03; -06; -07; -08; -15;			
	-16; -21; -22; -23; -30; -31;			
	-38; -39; -46; -47; -48; -54;			
	-55; -63; -67; -68		-01	1 КР8
	-09; -10; -11; -12; -17; -18;			
	-24; -25; -32; -33; -40; -41;			
	-42; -49; -50; -51; -56; -57;			
	-69		-02	1 КР9
Основное исполнение, не имеющее порядкового номера, обозначено "00"				
Исполн. Баманова		1.465.1-3/80.5-4		
Исполн. Лельши		Плита железобетонная с проемом ф 1000 мм для пропуска вентшахт		
Исполн. Петрова				
ЦНИИПРОМЗДАНИЙ				
Формат А4				
Стадия	Лист	Листов		
Р	1	10		

Формат Зона	Для исполнения с порядковым номером 1	Обозначение	Кол.	Приме- чание
	-19; -26; -27; -34; -35; -43;			
	-44; -52; -58; -59; -70; -71	1.465.1-3/80. 8-0020 -03	1	КР 10
АУ	Поз. 8 Каркас плоский КР 19 ÷ КР 22			
	-00; -01; -04; -05; -13; -14;			
	-20; -28; -29; -36; -37; -45;			
	-53; -60; -61; -62; -64; -65;			
	-66; -72; -73	1.465.1-3/80. 8-0030	8	КР 19
	-02; -03; -06; -07; -08; -15;			
	-16; -21; -22; -23; -30; -31;			
	-38; -39; -46; -47; -48; -54;			
	-55; -63; -67; -68		8	КР 20
	-09; -10; -11; -12; -17; -18;			
	-24; -25; -32; -33; -40; -41;			
	-42; -49; -50; -51; -56; -57;			
	-69		8	КР 21
	-19; -26; -27; -34; -35; -43;			
	-44; -52; -58; -59; -70; -71		8	КР 22
АУ	Поз. 9 Каркас плоский КР 23 ÷ КР 25			
	-00; -01; -02; -03; -04; -05;			
	-06; -07; -08; -13; -14; -15;			
	-16; -20; -21; -22; -23; -28;			
	-29; -30; -31; -36; -37; -38;			
	-39; -45; -46; -47; -48; -53;			
	-54; -55; -60; -61; -62; -63;	1.465.1-3/80. 8-0040	1	КР 23
	Основное исполнение, не имеющее порядкового номера, обозначено "00"			
		1.465.1-3/80. 5-4	Лист 3	

Формат АУ

Формат Зона	Для исполнения с порядковым номером 1	Обозначение	Кол.	Приме- чание
	-64; -65; -66; -67; -68; -72;			
	-73	1.465.1-3/80. 8-0040	1	КР 23
	-09; -10; -17; -24; -25; -32;			
	-40; -41; -48; -50; -56; -57;			
	-69		1	КР 24
	-11; -12; -18; -19; -26; -27;			
	-33; -34; -35; -42; -43; -44;			
	-51; -52; -58; -59; -70; -71		1	КР 25
АУ	Поз. 10 Каркас плоский КР 26 ÷ КР 29			
	-00; -01; -04; -05; -13; -14;			
	-20; -28; -29; -36; -37; -45;			
	-53; -60; -61; -62; -64; -65;			
	-66; -72; -73	1.465.1-3/80. 8-0050	2	КР 26
	-02; -03; -06; -07; -08; -15;			
	-16; -21; -22; -23; -30; -31;			
	-38; -39; -46; -47; -48; -54;			
	-55; -63; -67; -68		2	КР 27
	-09; -10; -17; -24; -25; -32;			
	-40; -41; -49; -50; -56; -57; -69		2	КР 28
	-11; -12; -18; -19; -26; -27;			
	-33; -34; -35; -42; -43; -44;			
	-51; -52; -58; -59; -70; -71		2	КР 29
	Основное исполнение, не имеющее порядкового номера, обозначено "00"			
		1.465.1-3/80. 5-4	Лист 4	

Формат АУ

18461-06.51 Формат АУ

Формат листа	Для исполнения с порядковым номером	Обозначение	Кол	Примечание
	Паз 11 Сетка арматурная С1-С4			
	-00; -04; -05; -13; -20; -26; -36; -37; -45; -53	1.465.1-3/80.8-0140	1	С1
	-01; -02; -03; -06; -07; -08; -14; -15; -16; -21; -22; -23; -29; -30; -31; -32; -33; -46; -47; -54; -55; -60; -61; -62; -63; -64; -65; -66; -67; -68; -72; -73		-01	1 С2
	-09; -10; -12; -17; -19; -24; -32; -40; -41; -48; -49; -56; -57; -69; -71		-02	1 С3
	-11; -18; -25; -26; -27; -33; -34; -35; -42; -43; -44; -50; -51; -52; -58; -59; -70		-03	1 С4
	Паз 12 Сетка арматурная С5-С7			
	-00; -01; -02; -04; -05; -06; -07; -08; -13; -14; -15; -20; -21; -22; -23; -28; -29; -30; -31; -36; -37; -38; -39; -46; -46; -47; -53; -54; -55; -60; -61; -62; -63; -64; -65; -66; -67; -68; -72; -73	1.465.1-3/80.8-0160	4	С5
Примечание: Основное исполнение, не имеющее порядкового номера, обозначено "00"				Лист 5
1.465.1-3/80.5-4				Формат А4

Формат листа	Для исполнения с порядковым номером	Обозначение	Кол	Примечание
	-03; -09; -10; -11; -12; -16; -17; -18; -24; -25; -26; -32; -33; -34; -40; -41; -42; -43; -48; -49; -50; -51; -52; -55; -57; -58; -69; -70	1.465.1-3/80.8-0160-01	4	С6
	-19; -27; -35; -44; -59; -71		-02	4 С7
	Паз 13 Изделие закладное М2-1; М4-1			
	-00... -44; -60... -73	1.465.1-3/80.8-0250-02	2	М2-1
	-45... -59	1.465.1-3/80.8-0260-02	2	М4-1
	Паз 14 Изделие закладное М2-2; М4-2			
	-00... -44; -60... -73	1.465.1-3/80.8-0250-03	2	М2-2
	-45... -59	1.465.1-3/80.8-0260-03	2	М4-2
Детали				
	Паз 15 Стержень напрягаемый СТН1-СТН2			
	-00; -60	1.465.1-3/80.8-001	4	СТН1
	-02; -62	То же	6	СТН1
	-01; -61		-01	4 СТН2
	-03; -63		-01	6 СТН2
	-04		-02	4 СТН3
	-05		-02	2 СТН3
	-05		-03	2 СТН4
	-08		-03	4 СТН4
	-07		-03	2 СТН4
Примечание: Основное исполнение, не имеющее порядкового номера, обозначено "00"				Лист 6
1.465.1-3/80.5-4				Формат А4

Умк. Пром. Материалы и Вспом.

Формат Зона	Для исполнения с порядковым номером	Обозначение	Кол.	Приме- чание
	-07	1465.1-3/80. 8-001 -04	2	СТН 5
	-08		4	СТН 5
	-09		6	СТН 4
	-10		4	СТН 5
	-10		2	СТН 2
	-11; -12		6	СТН 5
	-13		4	СТН 6
	-14		4	СТН 7
	-15		6	СТН 6
	-16		6	СТН 7
	-17		4	СТН 8
	-17		4	СТН 6
	-18		6	СТН 8
	-19		4	СТН 9
	-19		2	СТН 8
	-20		2	СТН 12
	-21		4	СТН 10
	-22		2	СТН 10
	-22		2	СТН 11
	-23		4	СТН 11
	-24		2	СТН 11
	-24		2	СТН 12
	-25		4	СТН 12
	-26		4	СТН 12
	-26		2	СТН 11
	-27		6	СТН 12
	-28		2	СТН 16
	-28		2	СТН 17
	-29		4	СТН 17
	-30		2	СТН 17
1465.1-3/80. 5-4				Лист 7

Формат А4

Инв. № подл. Подпись и дата

Формат Зона	Для исполнения с порядковым номером	Обозначение	Кол.	Приме- чание
	-30	1465.1-3/80. 8-001 -17	2	СТН 18
	-31		4	СТН 18
	-32		2	СТН 18
	-32; -33		2	СТН 19
	-33		2	СТН 20
	-34		4	СТН 20
	-35		2	СТН 18
	-35		4	СТН 20
	-36; -72		4	СТН 21
	-37; -73		2	СТН 24
	-38		4	СТН 22
	-39		2	СТН 22
	-39		2	СТН 23
	-40		4	СТН 23
	-41		2	СТН 23
	-41		2	СТН 24
	-42		4	СТН 24
	-43		2	СТН 21
	-43; -44		4	СТН 24
	-44		2	СТН 23
	-45		32	СТН 25
	-46		38	СТН 25
	-47		44	СТН 25
	-48		50	СТН 25
	-49		56	СТН 25
	-50		66	СТН 25
	-51		72	СТН 25
	-52		78	СТН 25
	-53		4	СТН 27
	-54		8	СТН 26
1465.1-3/80. 5-4				Лист 8

18461-08 52 Формат А4

Зона	Для исполнения с порядковым номером 1	Обозначение	Кол	Приме- чание
	- 55	1.465.1-3/80. 8-001 - 26	6	СТН 27
	- 56		- 25	12 СТН 26
	- 57		- 26	8 СТН 27
	- 58		- 26	10 СТН 27
	- 59		- 26	12 СТН 27
	- 64		- 11	2 СТН 15
	- 65		- 12	4 СТН 13
	- 66		- 12	2 СТН 13
	- 66		- 13	2 СТН 14
	- 67		- 13	4 СТН 14
	- 68		- 13	2 СТН 14
	- 68		- 14	2 СТН 15
	- 69; - 70		- 14	4 СТН 15
	- 70		- 13	2 СТН 14
	- 71		- 14	6 СТН 15
<u>Материал</u>				
Бетон тяжелый				
	-00; -04; -13; -36; -37; -45;			
	-60; -72; -73	М 350	3.31	м <sup>3</sup>
	-01; -02; -05; -06; -07; -14;			
	-15; -20; -21; -22; -28; -29;			
	-38; -39; -46; -47; -53; -54;			
	-61; -62; -64; -65; -66	М 400	3.31	м <sup>3</sup>
	-03; -08; -09; -16; -17; -23;			
	-30; -31; -40; -41; -55; -63;			
	-67	М 450	3.31	м <sup>3</sup>
Основное исполнение, не имеющее порядкового номера обозначено "00"				
1.465.1-3/80. 5-4				Лист 9

Формат А4

Зона	Для исполнения с порядковым номером 1	Обозначение	Кол	Приме- чание
	-10; -18; -24; -32; -42; -48;			53
	-49; -68	М 500	3.31	м <sup>3</sup>
	-11; -25; -26; -33; -34; -43;			
	-50; -51; -52; -56; -57; -58;			
	-69; -70	М 600	3.31	м <sup>3</sup>
	-12; -19; -27; -35; -44; -59;			
	-71	М 600	3.47	м <sup>3</sup>
Бетон на пористых заполнителях				
	-00; -04; -13; -36; -45; -60;			
	-72	М 300	3.31	м <sup>3</sup>
	-01; -02; -05; -06; -07; -14;			
	-15; -20; -21; -22; -37; -38;			
	-39; -46; -53; -54; -61; -62;			
	-64; -65; -66; -73	М 350	3.31	м <sup>3</sup>
	-03; -08; -16; -23; -40; -47;			
	-48; -55; -63; -67	М 400	3.31	м <sup>3</sup>
Основное исполнение, не имеющее порядкового номера, обозначено "00"				
1.465.1-3/80. 5-4				Лист 10

Центральный архив и база

18463-06 с.1. Формат А4

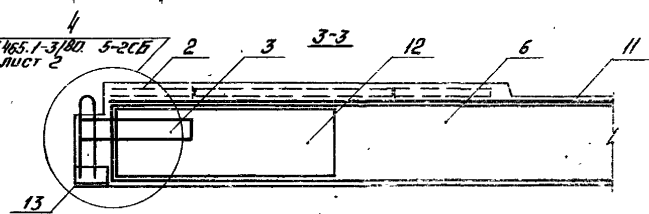
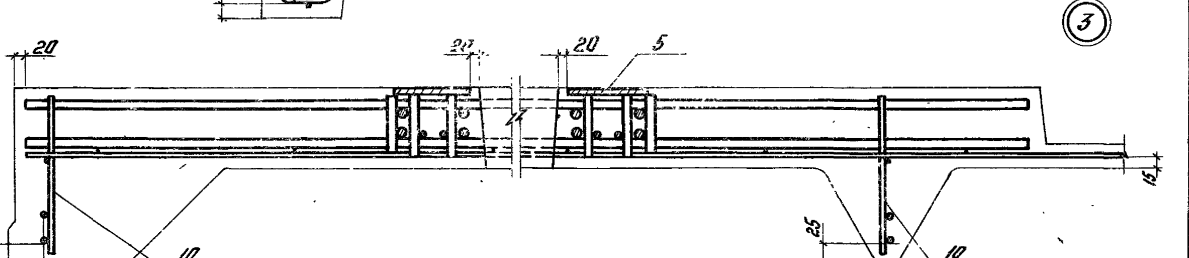
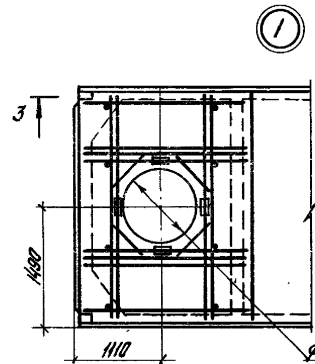
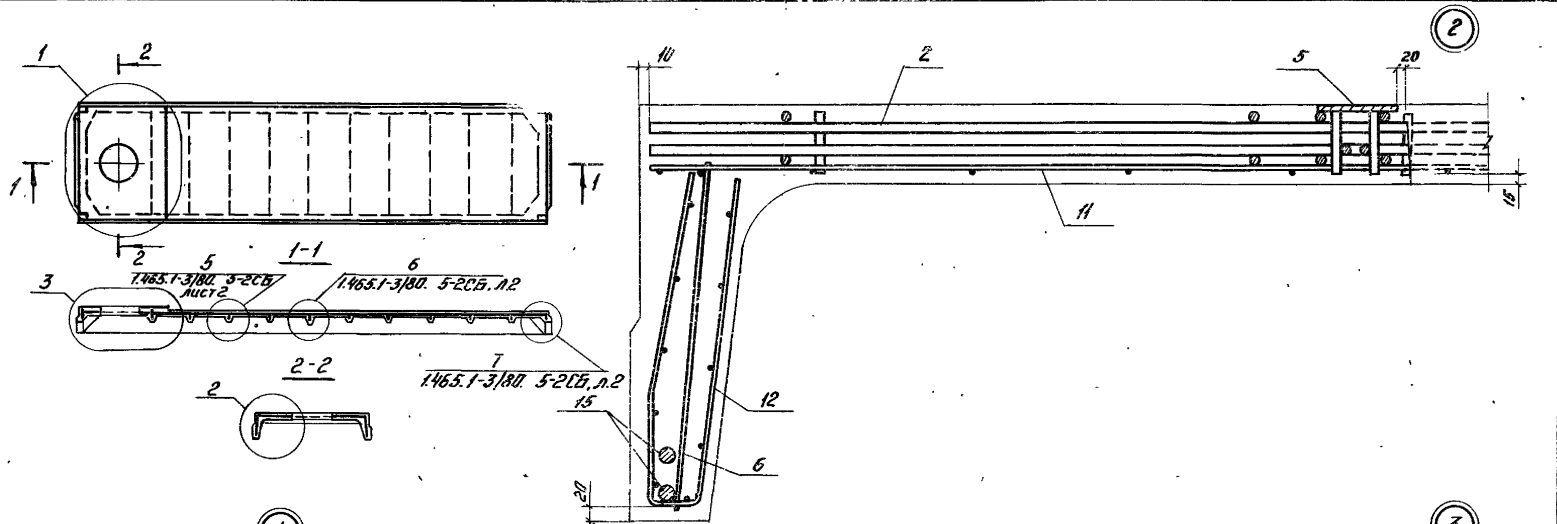

1. Расположение стержней напрягаемой арматуры в продольных ребрах плит принимать таким же, как для плит с проемом  $\varnothing 400$  мм (см. листы 3-5 документа 1.465.1-3/80. 5-2СБ).  
 2. См. примечания на листе 1 документа 1.465.1-3/80. 5-2СБ

1.465.1-3/80. 5-4СБ			Стация	Масса	Площадь	
Инж. С. В. Земляной	Дол.	Плита железобетонная с проемом $\varnothing 1000$ мм для пропуска вентиляц. Сборочный чертеж	Р			
Инж. С. В. Земляной	Инж.		Лист	Листов 1		
Инж. С. В. Земляной	Инж.		ЦНИИПРОМЗДАНИИ			
Инж. С. В. Земляной	Инж.					

Рис. 1



Рис. 2  
дополнение - см. рис. 1



1

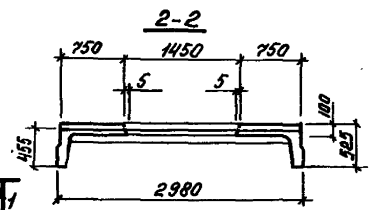
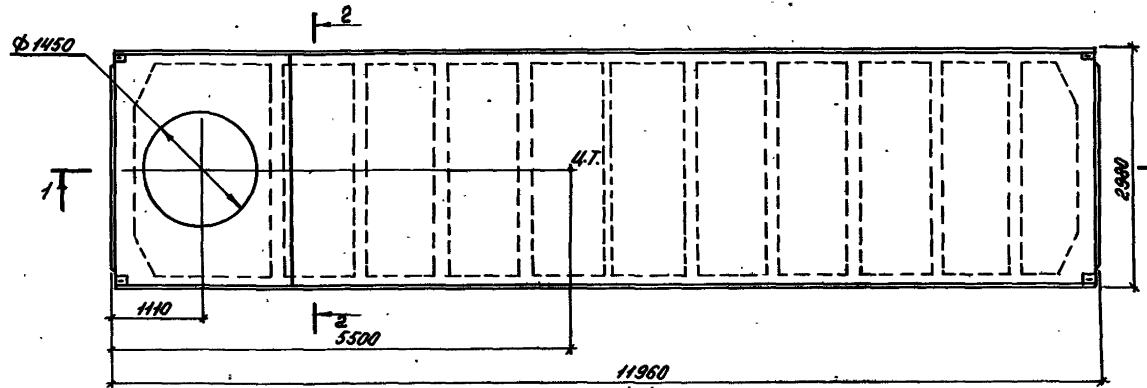
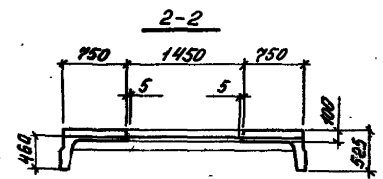
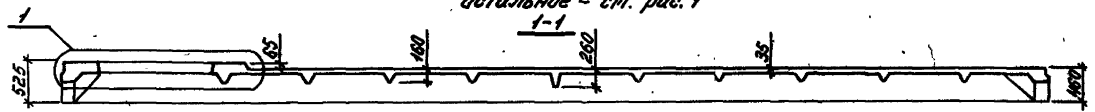
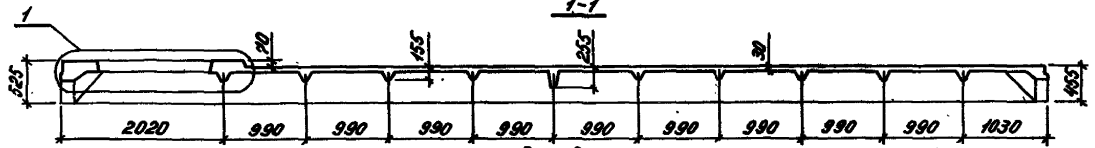
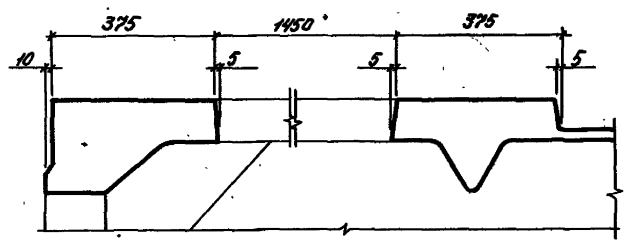

				1.465.1-3/80. 5-5ГЧ	
				Плита железобетонная с проемом $\Phi$ 1450 мм для прохода вентиляхт. Габаритный чертеж.	
				Стация Масса Плоскост	
				Р	
				Лист 1 Листов 2	
				ЦИНПРОМЗДАНИИ	

Исполн.:	Банкина	19/1
Вед. инж.:	Лельчи	19/1
Пр. инж.:	Петрова	19/1
Провер.:	Чиналова	19/1



Обозначение	Марка плиты, изготовленной из бетона		Масса плиты, изготовленной из бетона, т.		
	тяжелого	на пористых заполнителях	тяжелого	легкого бетона или шлакобетона	керамзитобетона
1.465.1-3/80.5-5	2ПВ12-1АЭТ-14	2ПВ12-1АЭП-14			
-01...-03	2ПВ12-2АЭТ-14 ... 2ПВ12-4АЭТ-14	2ПВ12-2АЭП-14 ... 2ПВ12-4АЭП-14	8,1	7,4	6,3
-04...-08	2ПВ12-1АЭТ-14 ... 2ПВ12-5АЭТ-14	2ПВ12-1АЭП-14 ... 2ПВ12-5АЭП-14			
-09...-11	2ПВ12-6АЭТ-14 ... 2ПВ12-8АЭТ-14	—			
-12	3ПВ12-9АЭТ-14	—	8,5	—	—
-13...-16	2ПВ12-1АЭСТ-14 ... 2ПВ12-4АЭСТ-14	2ПВ12-1АЭСП-14 ... 2ПВ12-4АЭСП-14	8,1	7,4	6,3
-17; -18	2ПВ12-5АЭСТ-14 ... 2ПВ12-6АЭСТ-14	—			
-19	3ПВ12-7АЭСТ-14	—	8,5	—	—
-20...-23	2ПВ12-1АЭТ-14 ... 2ПВ12-4АЭТ-14	2ПВ12-1АЭП-14 ... 2ПВ12-4АЭП-14	8,1	7,4	6,3
-24...-26	2ПВ12-5АЭТ-14 ... 2ПВ12-7АЭТ-14	—			
-27	3ПВ12-8АЭТ-14	—			
-28...-34	2ПВ12-1АЭТ-14 ... 2ПВ12-7АЭТ-14	—	8,1	—	—
-35	3ПВ12-8АЭТ-14	—	8,5	—	—
-36...-40	2ПВ12-1АЭ <sub>0</sub> Т-14 ... 2ПВ12-5АЭ <sub>0</sub> Т-14	2ПВ12-1АЭ <sub>0</sub> П-14 ... 2ПВ12-5АЭ <sub>0</sub> П-14	8,1	7,4	6,3
-38...-40	2ПВ12-3АЭ <sub>0</sub> Т-14Х ... 2ПВ12-5АЭ <sub>0</sub> Т-14Х	2ПВ12-3АЭ <sub>0</sub> П-14Х ... 2ПВ12-5АЭ <sub>0</sub> П-14Х			
-41...-43	2ПВ12-6АЭ <sub>0</sub> Т-14 ... 2ПВ12-8АЭ <sub>0</sub> Т-14	—			
-41...-43	2ПВ12-6АЭ <sub>0</sub> Т-14Х ... 2ПВ12-8АЭ <sub>0</sub> Т-14Х	—			
-44	3ПВ12-9АЭ <sub>0</sub> Т-14	—	8,5	—	—
-44	3ПВ12-9АЭ <sub>0</sub> Т-14Х	—			
-45...-48	2ПВ12-1В <sub>0</sub> Т-14 ... 2ПВ12-4В <sub>0</sub> Т-14	2ПВ12-1В <sub>0</sub> П-14 ... 2ПВ12-4В <sub>0</sub> П-14	8,1	7,4	6,3
-49...-52	2ПВ12-5В <sub>0</sub> Т-14 ... 2ПВ12-8В <sub>0</sub> Т-14	—			
-53...-55	2ПВ12-3К7Т-14 ... 2ПВ12-3К7Т-14	2ПВ12-3К7П-14 ... 2ПВ12-3К7П-14	8,1	7,4	6,3
-56...-58	2ПВ12-4К7Т-14 ... 2ПВ12-6К7Т-14	—			
-59	3ПВ12-7К7Т-14	—			
-60...-63	2ПВ12-1АЭТ-14Х ... 2ПВ12-4АЭТ-14Х	2ПВ12-1АЭП-14Х ... 2ПВ12-4АЭП-14Х	8,1	7,4	6,3
-64...-67	2ПВ12-1АЭСТ-14Х ... 2ПВ12-4АЭСТ-14Х	2ПВ12-1АЭСП-14Х ... 2ПВ12-4АЭСП-14Х			
-68...-70	2ПВ12-5АЭСТ-14Х ... 2ПВ12-7АЭСТ-14Х	—			
-71	3ПВ12-8АЭСТ-14Х	—			
-72; -73	2ПВ12-1АЭ <sub>0</sub> Т-14Х; 2ПВ12-2АЭ <sub>0</sub> Т-14Х	2ПВ12-1АЭ <sub>0</sub> П-14Х; 2ПВ12-2АЭ <sub>0</sub> П-14Х	8,1	7,4	6,3
См. примечание на листе 2 документа 1.465.1-3/80.5-2			1.465.1-3/80.5-5		

Код	Зона	Лист	Обозначение	Наименование	Кол	Примечание
<u>Документация</u>						
И4			1.465.1-3/80.5-ПЗ	Пояснительная записка		
И3			1.465.1-3/80.5-5ГЧ	Габаритный чертёж		
И3			1.465.1-3/80.5-5СБ	Сборочный чертёж		
И3			1.465.1-3/80.0-ПЗ	Нотенклатура и технические данные плит		
И3			1.465.1-3/80.0-ВРС	Ведомость расхода стали		
<u>Сборочные единицы</u>						
И4	1		1.465.1-3/80.8-0100	Каркас плоский КРЗЧ	4	
И4	2		1.465.1-3/80.8-1000-03	Каркас пространственный К1Ч	1	
И4	3		1.465.1-3/80.8-0170	Сетка арматурная СВ	4	
И4	4		1.465.1-3/80.8-0180	Сетка арматурная СЗ	4	
И4	5		1.465.1-3/80.8-0290	Изделие закладное МЗ	4	

Код	Зона	Для исполнения с порядковым номером 1)	Обозначение	Кол	Примечание
<u>Переменные данные</u>					
<u>Сборочные единицы</u>					
И4			Пов. 6 Каркас плоский КР1+КР4		
			-00; -01; -02; -04; -05; -06;		
			-07; -08; -13; -14; -15; -20;		
			-21; -22; -23; -28; -29; -30;		
			-31; -36; -37; -38; -39; -45	1.465.1-3/80.8-0010	2 КР1
* основное исполнение, не имеющее порядкового номера, обозначено "00"					

1.465.1-3/80.5-5		
Исполн. Розенданов Н.О.		
Исполн.пр. Бамакова И.Р.	Плита железобетонная с проемом Ф 1450 мм для пропуска вентиляхт	Стальная
Ведущий Мельник В.И.		Лист
Стилист Петрова З.В.		Листов
Исполн. Наколочев В.М.		Р
		ЦНИПРОМЗДАНИЙ

Вариант Р4

Код	Зона	Лист	Для исполнения с порядковым номером 1)	Обозначение	Кол	Примечание
			-46; -47; -53; -54; -55; -60;			37
			-61; -62; -63; -64; -65; -66;			
			-67; -68; -72; -73	1.465.1-3/80.8-0810	2	КР1
			-03; -09; -10; -16; -17; -24;			
			-32; -40; -41; -48; -49; -56;			
			-69		-01	2 КР2
			-11; -12; -18; -19; -25; -26;			
			-27; -33; -34; -35; -42; -43;			
			-44; -50; -51; -70; -71		-02	2 КР3
			-52; -57; -58; -59		-03	2 КР4
И4			Пов. 7 Каркас плоский КР7+КР10			
			-00; -01; -04; -05; -13; -14;			
			-20; -28; -29; -36; -37; -45;			
			-53; -60; -61; -62; -64; -65;	1.465.1-3/80.1-0020	1	КР7
			-66; -72; -73			
			-02; -03; -06; -07; -08; -15;			
			-16; -21; -22; -23; -30; -31;			
			-38; -39; -46; -47; -48; -54;			
			-55; -63; -67; -68		-01	1 КР8
			-09; -10; -11; -12; -17; -18;			
			-24; -25; -32; -33; -40; -41;			
			-42; -49; -50; -51; -56; -57;			
			-69		-02	1 КР9
* основное исполнение, не имеющее порядкового номера, обозначено "00"						
1.465.1-3/80.5-5						Лист
						2

1.465.1-05 с.р. вариант Р4

Формат Зона	Для исполнения с порядковым номером <sup>1)</sup>	Обозначение	Кол	Приме- чание
	-19; -26; -27; -34; -35; -43;			
	-44; -52; -58; -59; -70; -71	1465.1-3/80. 8-0020-03	1	КР10
Р4	Поз. 8 Каркас плоский КР19-КР22			
	-00; -01; -04; -05; -13; -14;			
	-20; -28; -29; -36; -37; -45;			
	-53; -60; -61; -62; -64; -65;			
	-66; -72; -73	1465.1-3/80. 8-0030	8	КР19
	-02; -03; -06; -07; -08; -15;			
	-16; -21; -22; -23; -30; -31;			
	-38; -39; -46; -47; -48; -54;			
	-55; -63; -67; -68		-01	8 КР20
	-09; -10; -11; -12; -17; -18;			
	-24; -25; -32; -33; -40; -41;			
	-42; -49; -50; -51; -56; -57; -69		-02	8 КР21
	-19; -26; -27; -34; -35; -43;			
	-44; -52; -58; -59; -70; -71		-03	8 КР22
Р4	Поз. 9 Каркас плоский КР23-КР25			
	-00; -01; -02; -03; -04; -05;			
	-06; -07; -08; -13; -14; -15;			
	-16; -20; -21; -22; -23; -28;			
	-29; -30; -31; -36; -37; -38;			
	-39; -45; -46; -47; -48; -53;			
	-54; -55; -60; -61; -62; -63;			
	-64; -65; -66; -67; -68; -72; -73	1465.1-3/80. 8-0040	1	КР23
<sup>1)</sup> Основное исполнение, не имеющее порядкового номера, обозначено „00“				
1465.1-3/80. 5-5				Лист 3

Цифры в скобках - количество в партии.

Формат Зона	Для исполнения с порядковым номером <sup>1)</sup>	Обозначение	Кол	Приме- чание
	-09; -10; -17; -24; -25; -32;			
	-40; -41; -49; -50; -56; -57; -69	1465.1-3/80. 8-0040-01	1	КР24
	-11; -12; -18; -19; -26; -27;			
	-33; -34; -35; -42; -43; -44;			
	-51; -52; -58; -59; -70; -71		-01	1 КР25
Р4	Поз. 10 Каркас плоский КР26-КР29			
	-00; -01; -04; -05; -13; -14;			
	-20; -28; -29; -36; -37; -45;			
	-53; -60; -61; -62; -64; -65;			
	-66; -72; -73	1465.1-3/80. 8-0050	2	КР26
	-02; -03; -06; -07; -08; -15;			
	-16; -21; -22; -23; -30; -31;			
	-38; -39; -46; -47; -48; -54;			
	-55; -63; -67; -68		-01	2 КР27
	-09; -10; -17; -24; -25; -32;			
	-40; -41; -49; -50; -56; -57; -69		-02	2 КР28
	-11; -12; -18; -19; -26; -27;			
	-33; -34; -35; -42; -43; -44;			
	-51; -52; -58; -59; -70; -71		-03	2 КР29
	Поз. 11 Сетка арматурная С1-С4			
	-00; -04; -05; -13; -20; -28;			
	-36; -37; -45; -63	1465.1-3/80. 8-0140	1	С1
<sup>1)</sup> Основное исполнение, не имеющее порядкового номера, обозначено „00“				
1465.1-3/80. 5-5				Лист 4

Код Элемент	Для исполнения с порядковым номером	Обозначение	Кол.	Примечание
	-01; -02; -03; -06; -07; -08; -14; -15; -16; -21; -22; -23; -29; -30; -31; -38; -39; -46; -47; -54; -55; -60; -61; -62; -63; -64; -65; -66; -67; -68; -72; -73	1.465.1-3/80.08-0140-01	1	С2
	-09; -10; -12; -17; -19; -24; -32; -40; -41; -48; -49; -56; -57; -69; -71		-02	1 С3
	-11; -18; -25; -26; -27; -33; -34; -35; -42; -43; -44; -50; -51; -52; -58; -59; -70		-03	1 С4
№4	Поз.12 Серка арматурная С5-С7			
	-00; -01; -02; -04; -05; -06; -07; -08; -13; -14; -15; -20; -21; -22; -23; -28; -29; -30; -31; -36; -37; -38; -39; -45; -46; -47; -53; -54; -55; -60; -61; -62; -63; -64; -65; -66; -67; -68; -72; -73	1.465.1-3/80.8-0160	4	С5
	-03; -09; -10; -11; -12; -16; -17; -18; -24; -25; -26; -32; -33; -34; -40; -41; -42; -43; -48; -49; -50; -51; -52; -56; -57; -58; -69; -70		-01	4 С6
	-19; -27; -35; -44; -59; -71		-02	4 С7
	1.465.1-3/80.5-5			Искл. 5

Формат А6

Код Элемент	Для исполнения с порядковым номером	Обозначение	Кол.	Примечание
№4	Поз.13 Изделие закладное М2-1; М4-1			
	-00...-44; -60...-73	1.465.1-3/80.8-0250-02	2	М2-1
	-45...-59	1.465.1-3/80.8-0260-02	2	М4-1
№4	Поз.14 Изделие закладное М2-2; М4-2			
	-00...-44; -60...-73	1.465.1-3/80.08-0250-03	2	М2-2
	-45...-59	1.465.1-3/80.08-0260-03		М4-2
	<b>Детали</b>			
№4	Поз.15 Стержень напряженный СТН1; СТН2			
	-00; -60	1.465.1-3/80.08-001	4	СТН1
	-02; -62	То же	6	СТН1
	-01; -61		-01	4 СТН2
	-03; -63		-01	6 СТН2
	-04		-02	4 СТН3
	-05		-02	2 СТН3
	-05		-03	2 СТН4
	-06		-03	4 СТН4
	-07		-03	2 СТН4
	-07		-04	2 СТН5
	-08		-04	4 СТН5
	-09		-03	6 СТН4
	-10		-04	4 СТН5
	-10		-02	2 СТН2
	-11; -12		-04	6 СТН5
	-13		-05	4 СТН6
	-14		-06	4 СТН7
	-15		-05	6 СТН6
	В последнем исполнении, не имеющее порядкового номера, обозначено "00"			
	1.465.1-3/80.5-5			Искл. 5

Формат А6

Порядок Датум	Для исполнения с порядковым номером	Обозначение	Кол.	Приме- чание
	-16	1465.1-3/80. 8-001-06	6	СТН 7
	-17		4	СТН 8
	-17		4	СТН 6
	-18		6	СТН 8
	-19		4	СТН 9
	-19		2	СТН 8
	-20		2	СТН 12
	-21		4	СТН 10
	-22		2	СТН 10
	-22		2	СТН 11
	-23		4	СТН 11
	-24		2	СТН 11
	-24		2	СТН 12
	-25		4	СТН 12
	-26		4	СТН 12
	-26		2	СТН 11
	-27		6	СТН 12
	-28		2	СТН 16
	-28		2	СТН 17
	-29		4	СТН 17
	-30		2	СТН 17
	-30		2	СТН 18
	-31		4	СТН 18
	-32		2	СТН 18
	-32, -33		2	СТН 19
	-33		2	СТН 20
	-34		4	СТН 20
	-35		2	СТН 18
	-35		4	СТН 20
	-36, -72		4	СТН 21
	-37, -73		2	СТН 24
1465.1-3/80. 5-5				ДУЕТ 7

Порядок Датум	Для исполнения с порядковым номером	Обозначение	Кол.	Приме- чание
	-38	1465.1-3/80. 8-001-21	4	СТН 22
	-39		2	СТН 22
	-39		2	СТН 23
	-40		4	СТН 23
	-41		2	СТН 23
	-41		2	СТН 24
	-42		4	СТН 24
	-43		2	СТН 21
	-43, -44		4	СТН 24
	-44		2	СТН 23
	-45		32	СТН 25
	-46		38	СТН 25
	-47		44	СТН 25
	-48		50	СТН 25
	-49		56	СТН 25
	-50		66	СТН 25
	-51		72	СТН 25
	-52		78	СТН 25
	-53		4	СТН 27
	-54		8	СТН 26
	-55		6	СТН 27
	-56		12	СТН 26
	-57		8	СТН 27
	-58		10	СТН 27
	-59		12	СТН 27
	-64		2	СТН 15
	-65		4	СТН 13
	-66		2	СТН 13
	-66		2	СТН 14
	-67		4	СТН 14
	-68		2	СТН 14
1465.1-3/80. 5-5				ДУЕТ 8

Указ. № протоко. Предмисс и дата

Формат	Зона	Для исполнения с порядковым номером <sup>1)</sup>	Обозначение	Кол	Примечание
		-68	1.465.1-3/80. 8-001-14	2	СТН 15
		-69; -70	-14	4	СТН 15.
		-70	-13	2	СТН 14
		-71	-14	6	СТН 15
<b>Материал</b>					
<b>Бетон тяжелый</b>					
		-00; -04; -13; -36; -37; -45;			
		-60; -72; -73	М 350	3.22	м <sup>3</sup>
		-01; -02; -05; -06; -07; -14;			
		-15; -20; -21; -22; -28; -29;			
		-38; -39; -46; -47; -53; -54;			
		-61; -62; -64; -65; -66	М 400	3.22	м <sup>3</sup>
		-03; -08; -09; -16; -17; -23;			
		-30; -31; -40; -41; -55; -63;			
		-67	М 450	3.22	м <sup>3</sup>
		-10; -18; -24; -32; -42; -48;			
		-49; -68	М 500	3.22	м <sup>3</sup>
		-11; -25; -26; -33; -34; -43;			
		-50; -51; -52; -56; -57; -58;			
		-69; -70	М 600	3.22	м <sup>3</sup>
		-12; -19; -27; -35; -44; -59;			
		-71	М 600	3.38	м <sup>3</sup>
<sup>1)</sup> Основное исполнение, не имеющее порядкового номера, обозначено "00".					
1.465.1-3/80. 5-5				Лист	9

Формат	Зона	Для исполнения с порядковым номером <sup>1)</sup>	Обозначение	Кол	Примечание
<b>Бетон на пористых заполнителях</b>					
		-00; -04; -13; -36; -45; -60;			
		-72	М 300	3.22	м <sup>3</sup>
		-01; -02; -05; -06; -07; -14;			
		-15; -20; -21; -22; -37; -38;			
		-39; -46; -53; -54; -61; -62;			
		-64; -65; -66; -73	М 350	3.22	м <sup>3</sup>
		-03; -08; -16; -23; -40; -47;			
		-48; -55; -63; -67	М 400	3.22	м <sup>3</sup>
<sup>1)</sup> Основное исполнение, не имеющее порядкового номера, обозначено "00".					
1.465.1-3/80. 5-5				Лист	10

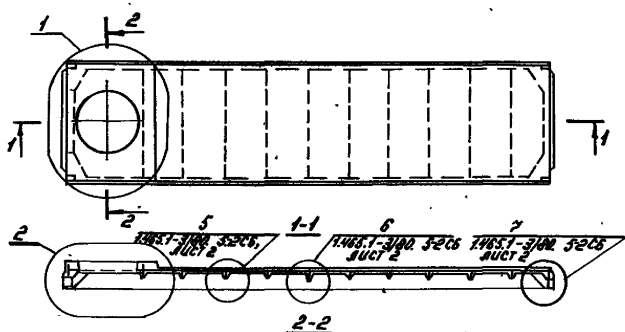

(1)

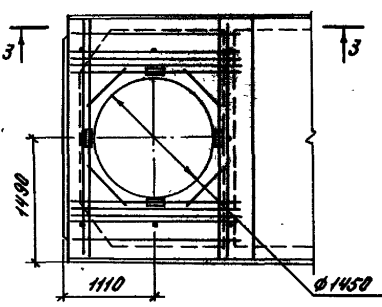

3-3

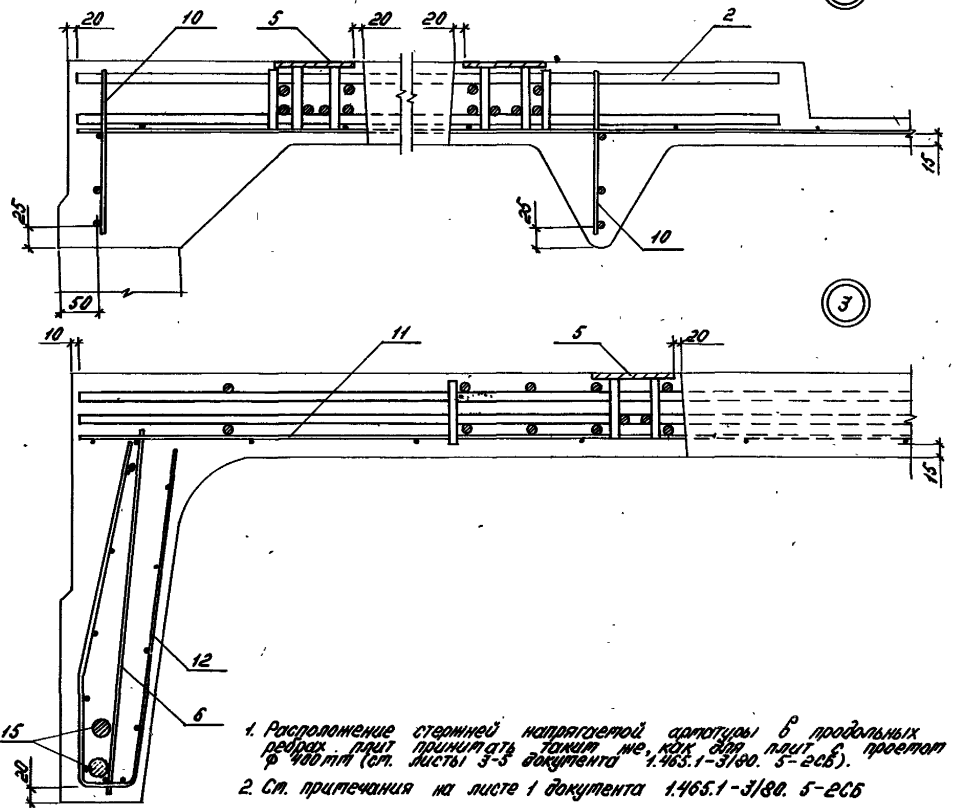
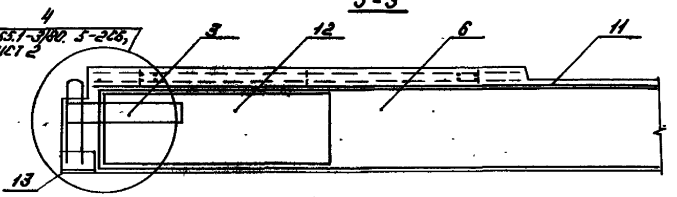

(3)

1. Расположение стержней напрягаемой арматуры в продольных ребрах плит принимать таким же, как для плит с пролетом  $\phi$  400 мм (см. листы 3-3 документа 1.465.1-3/80. 5-208).
2. См. примечания на листе 1 документа 1.465.1-3/80. 5-208

			1.465.1-3/80. 5-506	
			Плита железобетонная с пролетом $\phi$ 1450 мм для пропуска вентиляхт. Сборочный чертёж.	
Исч. отд.	Разработан	Исп.	Стальной	Листов
М.И.И.И.И.	Бажанова	И.И.	Р	Листов 1
Ведущий	Петельш	И.И.		
Ст. инж.	Петрова	И.И.		
Инжен.	Иванова	И.И.		
			ЦНИИПРОМЗДАНИЙ	

Схема испытания плит

Вид А

Теоретическая схема нагрузки

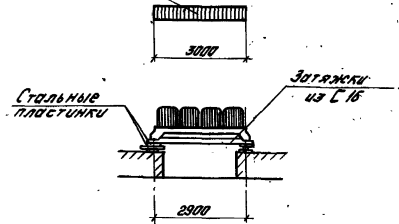
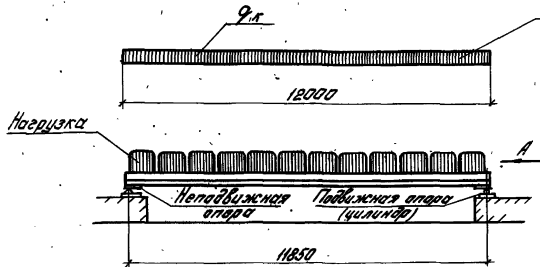

Расположение нагрузки на плите в плане не менее 100

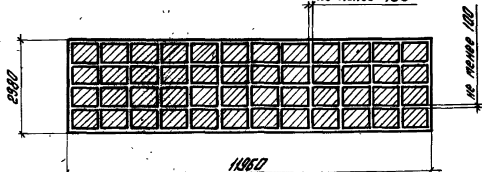

План расположения опор при испытании



Схема перемещения продольных ребер плиты при загрузке



Положение плиты после загрузки

1. Опорные закладные изделия должны быть приварены к затяжкам, предотвращающим прогибание ребра от перемещения в поперечном направлении.
2. Площадь загружаемой поверхности должна составлять  $3 \times 12 \text{ м}$

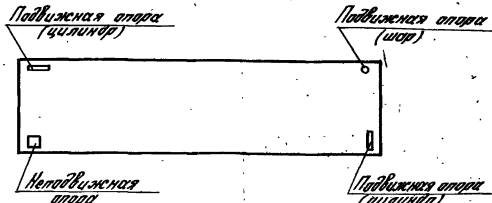
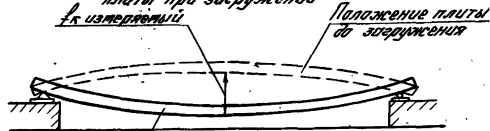
Исполн.	Проверенный	Корр.	В
Исполн.	Проверенный	Корр.	В
Исполн.	Проверенный	Корр.	В
Исполн.	Проверенный	Корр.	В

1.465.1-3/80.5-СМ

Схема испытаний плит III

Страна	Истор	Истор
В	7	7
ЦНИИПРОМЗДАНИИ		



Величины контрольных нагрузок и прогибов плит

Марка плиты	Контрольные равномерно распределенные нагрузки кгс/м <sup>2</sup> , для оценки трещиностойкости R <sub>тр</sub> и жесткости R <sub>ж</sub> плит и контрольные прогибы f <sub>к</sub> см, при возрасте бетона к моменту испытания плит в сутках												Отношение f <sub>д</sub> /f <sub>90т</sub>	Контрольные равномерно распределенные нагрузки кгс/м <sup>2</sup> для оценки прочности плит R <sub>к</sub> при	
	3-7			14			28			100				C=1,35	C=1,6
	R <sub>тр</sub>	R <sub>ж</sub>	f <sub>к</sub>	R <sub>тр</sub>	R <sub>ж</sub>	f <sub>к</sub>	R <sub>тр</sub>	R <sub>ж</sub>	f <sub>к</sub>	R <sub>тр</sub>	R <sub>ж</sub>	f <sub>к</sub>			
При механическом и электротермическом способе натяжения															
2ПГ12-1АЭТ	290	210	1,6	280	200	1,5	260	190	1,4	240	170	1,2	< 0,85	540	670
2ПГ12-1АЭП	330	250	2,7	310	230	2,5	300	220	2,3	260	190	2,0		560	690
2ПГ12-1АЭТ-Х	240	-	-	220	-	-	210	-	-	190	-	-		430	540
2ПГ12-1АЭП-Х	260	-	-	250	-	-	240	-	-	210	-	-		450	560
2ПГ12-2АЭТ	380	300	2,1	360	280	2,0	340	270	1,8	310	240	1,6		670	830
2ПГ12-2АЭП	420	360	3,5	400	330	3,3	370	300	3,1	330	260	2,7		690	850
2ПГ12-2АЭТ-Х	310	-	-	300	-	-	280	-	-	250	-	-		550	690
2ПГ12-2АЭП-Х	340	-	-	330	-	-	300	-	-	270	-	-		570	710
2ПГ12-3АЭТ	480	390	2,9	460	370	2,7	430	340	2,5	390	310	2,2		790	980
2ПГ12-3АЭП	510	420	4,7	480	400	4,5	470	380	4,2	400	330	3,7		810	1000
2ПГ12-3АЭТ-Х	380	-	-	360	-	-	340	-	-	300	-	-		660	820
2ПГ12-3АЭП-Х	410	-	-	380	-	-	360	-	-	320	-	-		680	840
2ПГ12-4АЭТ	570	470	3,3	530	440	3,1	500	410	2,9	440	370	2,5		910	1120
2ПГ12-4АЭП	590	500	5,7	550	470	5,4	520	440	5,1	460	390	4,6		930	1140
2ПГ12-4АЭТ-Х	510	-	-	480	-	-	450	-	-	390	-	-		820	1010
2ПГ12-4АЭП-Х	520	-	-	490	-	-	460	-	-	410	-	-	840	1030	

Таблица 4  
Величины контрольной ширины раскрытия трещин, α<sup>к</sup> в продольных ребрах плит

Агрессивность среды	Контрольная ширина раскрытия трещин, α <sup>к</sup> в мм при напряжаемой арматуре класса		
	А-В, АШ-В, АГ-Ск	А-Э, АГ-ЭС, АГ-Э	АГ-Ш, ВР-Ш, К-7
Неагрессивная	0,25	0,25	0,10
Слабоагрессивная	0,15	Не допускается к применению	
Среднеагрессивная	0,10		

1. Величины контрольных нагрузок не включают в себя нагрузки от собственного веса плиты.

2. Значения нагрузок и прогибов для промежуточных возрастов бетона к моменту испытания допускается определять по линейной интерполяции.

3. Указанные в таблице величины контрольных нагрузок для плит из бетона на пористых заполнителях относятся к плитам, изготовленным из автоклавового и шлакопенобетона. При изготовлении плит из керамзитового бетона величины испытательных нагрузок должны быть увеличены на 20%, а величины контрольных прогибов - увеличены на 1,2 мм.

Марка плиты	Контрольные равномерно распределенные нагрузки кгс/м <sup>2</sup> , для оценки трещиностойкости $R_{тр}$ и жесткости $R_{ж}$ плит и контрольные прогибы $f_k$ см, при возрасте бетона к моменту испытания плит в сутках												Отноше- ние $\frac{R_{тр}}{f_{кр}}$	Контрольные равномерно распределенные нагрузки кгс/м <sup>2</sup> , для оценки прочности плит $R_k$ при	
	3-7			14			28			100				C=14	C=15
	$R_{тр}$	$R_{ж}$	$f_k$	$R_{тр}$	$R_{ж}$	$f_k$	$R_{тр}$	$R_{ж}$	$f_k$	$R_{тр}$	$R_{ж}$	$f_k$			
2ПГ12-1АЭТ	290	210	1,6	270	190	1,5	260	180	1,4	240	170	1,2	560	670	
2ПГ12-1АЭП	310	230	2,5	300	220	2,4	290	210	2,2	260	190	2,0	580	690	
2ПГ12-2АЭТ	320	250	1,8	310	240	1,7	300	220	1,6	280	210	1,4	650	770	
2ПГ12-2АЭП	370	290	3,2	350	270	3,1	330	260	2,9	300	230	2,6	670	790	
2ПГ12-3АЭТ	400	310	2,3	380	290	2,2	360	280	2,0	330	260	1,8	730	870	
2ПГ12-3АЭП	420	340	3,8	400	330	3,6	390	310	3,4	350	280	3,0	750	890	
2ПГ12-4АЭТ	470	390	2,8	450	360	2,6	420	340	2,4	380	310	2,2	830	980	
2ПГ12-4АЭП	490	410	4,4	460	390	4,2	440	370	4,0	400	330	3,6	850	1000	
2ПГ12-5АЭТ	510	420	3,0	490	400	2,8	460	380	2,7	420	350	2,4	910	1070	
2ПГ12-5АЭП	540	460	5,6	510	430	5,3	490	410	5,0	440	370	4,5	930	1090	
2ПГ12-6АЭТ	560	480	3,7	540	460	3,5	510	430	3,3	460	390	2,9	1000	1170	
2ПГ12-7АЭТ	630	540	4,1	600	510	4,0	570	490	3,8	520	450	3,4	1110	1300	
2ПГ12-8АЭТ	710	590	4,3	680	570	4,1	650	540	4,1	590	490	3,7	1250	1460	
3ПГ12-9АЭТ	740	630	4,4	700	600	4,2	670	570	4,1	620	520	3,6	1300	1510	
2ПГ12-1А+ЭСТ	290	210	1,6	280	200	1,5	260	190	1,4	240	170	1,2	560	670	
2ПГ12-1А+ЭСП	330	250	2,7	310	230	2,5	300	220	2,3	260	190	2,0	580	690	
2ПГ12-2А+ЭСТ	380	300	2,1	360	280	2,0	340	270	1,8	310	240	1,6	700	830	
2ПГ12-2А+ЭСП	420	350	3,5	400	330	3,3	370	300	3,1	330	260	2,7	720	850	
2ПГ12-3А+ЭСТ	480	390	2,9	460	370	2,7	430	340	2,5	380	310	2,2	830	980	
2ПГ12-3А+ЭСП	510	420	4,7	480	400	4,5	470	390	4,2	400	330	3,7	850	1000	
2ПГ12-4А+ЭСТ	570	470	3,3	530	420	3,1	500	410	2,9	440	370	2,5	960	1120	
2ПГ12-4А+ЭСП	590	500	5,7	550	470	5,4	520	440	5,1	450	390	4,6	980	1140	
2ПГ12-5А+ЭСТ	670	560	4,8	640	550	4,3	600	510	3,9	540	470	3,6	1140	1330	
2ПГ12-6А+ЭСТ	760	610	5,0	730	590	4,5	670	560	4,3	600	500	3,8	1280	1490	
3ПГ12-7А+ЭСТ	830	690	4,7	850	660	4,2	800	620	4,0	710	550	3,6	1460	1700	

< 0,85

1.465.1-3/80. 5-с/м

Марка плиты	Контрольные равномерно распределенные нагрузки кгс/м <sup>2</sup> , для оценки трещиностойкости $R_{тр}$ и жесткости $R_{ж}$ плит и контрольные прогибы $f_k$ , см, при воздействии бетона к моменту изготовления плит в сутках												Отношение $\frac{R_{тр}}{f_{90}}$	Контрольные равномерно распределенные нагрузки кгс/м <sup>2</sup> , для оценки прочности плит $R_k$ при	
	3-7			14			28			100				C=1,4	C=1,6
	$R_{тр}$	$R_{ж}$	$f_k$	$R_{тр}$	$R_{ж}$	$f_k$	$R_{тр}$	$R$	$f_k$	$R_{тр}$	$R_{ж}$	$f_k$			
2ПГ12-1А-ЭТ	300	210	1,6	290	200	1,5	270	190	1,4	250	180	1,2	580	690	
2ПГ12-1А-ЭП	330	250	2,8	320	240	2,6	300	230	2,5	270	200	2,2	600	710	
2ПГ12-2А-ЭТ	390	310	2,3	380	300	2,2	360	280	2,1	330	260	1,8	730	870	
2ПГ12-2А-ЭП	430	340	3,8	410	320	3,6	390	300	3,4	360	280	3,0	750	890	
2ПГ12-3А-ЭТ	470	390	2,8	450	370	2,6	430	350	2,5	380	310	2,2	830	980	
2ПГ12-3А-ЭП	490	390	4,4	460	380	4,2	440	370	4,0	400	330	3,6	850	1000	
2ПГ12-4А-ЭТ	510	420	3,0	490	400	2,8	460	380	2,7	420	350	2,4	910	1070	
2ПГ12-4А-ЭП	540	480	5,6	510	430	5,3	490	410	5,0	440	370	4,5	930	1090	
2ПГ12-5А-ЭТ	590	510	3,9	560	480	3,7	530	450	3,5	480	410	3,0	1040	1220	
2ПГ12-6А-ЭТ	700	620	4,7	660	580	4,5	630	550	4,2	560	480	3,6	1190	1390	
2ПГ12-7А-ЭТ	780	690	5,0	740	630	4,8	700	600	4,6	630	530	3,8	1330	1550	
2ПГ12-8А-ЭТ	930	720	5,2	900	690	4,7	850	650	4,5	760	580	4,1	1600	1860	
2ПГ12-1А-ЭКТ-Х	240	—	—	230	—	—	220	—	—	200	—	—	480	580	
2ПГ12-1А-ЭКП-Х	270	—	—	260	—	—	240	—	—	220	—	—	500	600	
2ПГ12-2А-ЭКТ-Х	330	—	—	310	—	—	290	—	—	270	—	—	620	740	
2ПГ12-2А-ЭКП-Х	360	—	—	340	—	—	320	—	—	290	—	—	640	760	
2ПГ12-3А-ЭКТ-Х	370	—	—	350	—	—	340	—	—	310	—	—	700	830	
2ПГ12-3А-ЭКП-Х	400	—	—	380	—	—	360	—	—	330	—	—	720	860	
2ПГ12-4А-ЭКТ-Х	430	—	—	410	—	—	390	—	—	360	—	—	790	930	
2ПГ12-4А-ЭКП-Х	470	—	—	440	—	—	420	—	—	380	—	—	810	950	
2ПГ12-5А-ЭКТ-Х	530	—	—	500	—	—	470	—	—	420	—	—	910	1070	
2ПГ12-6А-ЭКТ-Х	620	—	—	580	—	—	550	—	—	490	—	—	1050	1230	
2ПГ12-7А-ЭКТ-Х	760	—	—	740	—	—	700	—	—	630	—	—	1330	1550	
2ПГ12-8А-ЭКТ-Х	860	—	—	830	—	—	780	—	—	700	—	—	1460	1700	

Обозначение пластичности бетона в марках плит для агрессивных сред условно дано в виде знака "Х", который должен быть заменен буквами "Н" или "П" при привязке в проекте здания.

1.465. 1-3/80. 5-см

ИЛЕТ  
4

Марка плиты	Контрольные равномерно распределенные нагрузки кгс/м <sup>2</sup> для оценки трещиностойкости $R_{тр}$ и жесткости $R_{ж}$ плит и контрольные прогибы $f_k$ см, при возрасте бетона к моменту испытания плит 8 суток												Отношение $\frac{f_{200}}{f_{300}}$	Контрольные равномерно распределенные нагрузки кгс/м <sup>2</sup> для оценки прочности плит $R_k$ при		
	3-7			14			28			100				с=1,4	с=1,25	с=1,6
	$R_{тр}$	$R_{ж}$	$f_k$	$R_{тр}$	$R_{ж}$	$f_k$	$R_{тр}$	$R_{ж}$	$f_k$	$R_{тр}$	$R_{ж}$	$f_k$				
2ПГ12-1А, ШТ	320	240	1,8	310	230	1,7	290	220	1,6	270	200	1,4	< 0,85	620	—	710
2ПГ12-2А, ШТ	370	290	2,2	350	270	2,0	330	260	1,9	310	240	1,7		700	—	830
2ПГ12-3А, ШТ	430	350	2,6	420	340	2,4	400	320	2,3	370	300	2,1		820	—	950
2ПГ12-4А, ШТ	500	410	3,0	480	390	2,9	460	380	2,8	420	350	2,5		910	—	1070
2ПГ12-5А, ШТ	540	490	3,7	520	470	3,5	500	450	3,4	470	400	3,1		1030	—	1200
2ПГ12-6А, ШТ	620	590	4,0	610	570	4,0	620	540	3,9	580	480	3,6		1240	—	1440
2ПГ12-7А, ШТ	750	650	4,8	720	620	3,5	700	590	4,4	630	530	3,8		1330	—	1550
3ПГ12-8А, ШТ	930	710	5,0	880	680	4,6	840	650	4,5	770	590	4,1		1600	—	1860
2ПГ12-1А, Ш, Т	300	220	1,6	290	210	1,5	270	200	1,4	250	180	1,2		—	480	690
2ПГ12-1А, Ш, П	330	250	2,7	320	240	2,5	300	230	2,3	270	200	2,1		—	510	710
2ПГ12-1А, Ш, Т-Х	300	—	—	290	—	—	270	—	—	250	—	—	—	490	690	
2ПГ12-1А, Ш, П-Х	330	—	—	320	—	—	300	—	—	270	—	—	—	510	710	
2ПГ12-2А, Ш, Т	320	240	1,9	310	230	1,8	300	220	1,7	280	210	1,5	< 0,85	—	560	770
2ПГ12-2А, Ш, П	350	270	3,0	340	260	2,8	330	250	2,6	300	230	2,5		—	580	790
2ПГ12-2А, Ш, Т-Х	320	—	—	310	—	—	300	—	—	280	—	—		—	560	770
2ПГ12-2А, Ш, П-Х	350	—	—	340	—	—	330	—	—	300	—	—		—	580	790

См. примечание на листе 4

Марка плиты	Контрольные равномерно распределенные нагрузки кгс/м <sup>2</sup> для оценки трещиностойкости $R_{тр}$ и жесткости $R_{ж}$ плит и контрольные прогибы $f_k$ см, при возрасте бетона к моменту испытания плит в сутках									Отношение $f_{доп.}$ / $f_{доп.}$	Контрольные равномерно распределенные нагрузки кгс/м <sup>2</sup> для оценки прочности плит $R_k$ при				
	3-7			14			28				100				
	$R_{тр}$	$R_{ж}$	$f_k$	$R_{тр}$	$R_{ж}$	$f_k$	$R_{тр}$	$R_{ж}$	$f_k$		$R_{тр}$	$R_{ж}$	$f_k$	$C=14$	$C=125$
2ПГ12-3А <sub>II</sub> Т	420	340	2,7	410	330	2,5	380	300	2,3	360	290	2,0	—	680	930
2ПГ12-3А <sub>III</sub> П	470	370	4,5	450	360	4,2	420	340	3,9	380	310	3,5	—	700	950
2ПГ12-3А <sub>III</sub> Т-Х	420	—	—	410	—	—	380	—	—	360	—	—	—	680	930
2ПГ12-3А <sub>III</sub> П-Х	470	—	—	450	—	—	420	—	—	380	—	—	—	700	950
2ПГ12-4А <sub>II</sub> Т	500	400	2,7	480	380	2,6	450	360	2,5	410	340	2,3	—	770	1040
2ПГ12-4А <sub>II</sub> П	530	440	5,3	510	420	5,0	480	390	4,8	430	360	4,3	—	790	1060
2ПГ12-4А <sub>II</sub> Т-Х	500	—	—	480	—	—	450	—	—	410	—	—	—	770	1040
2ПГ12-4А <sub>II</sub> П-Х	530	—	—	510	—	—	480	—	—	430	—	—	—	790	1060
2ПГ12-5А <sub>II</sub> Т	570	480	3,6	550	460	3,4	510	430	3,2	460	390	2,8	—	870	1170
2ПГ12-5А <sub>II</sub> П	590	500	5,1	570	480	4,8	530	450	4,4	480	410	3,8	—	890	1190
2ПГ12-5А <sub>II</sub> Т-Х	570	—	—	550	—	—	510	—	—	460	—	—	—	870	1170
2ПГ12-5А <sub>II</sub> П-Х	590	—	—	570	—	—	530	—	—	480	—	—	—	890	1190
2ПГ12-6А <sub>II</sub> Т	670	570	4,3	650	550	4,1	610	510	3,7	530	460	3,2	—	980	1310
2ПГ12-6А <sub>II</sub> Т-Х	670	—	—	650	—	—	610	—	—	530	—	—	—	—	—
2ПГ12-7А <sub>II</sub> Т	750	480	3,4	720	470	3,3	670	560	4,3	600	500	3,7	—	1110	1470
2ПГ12-7А <sub>II</sub> Т-Х	750	—	—	720	—	—	670	—	—	600	—	—	—	—	—
2ПГ12-8А <sub>II</sub> Т	880	550	3,9	850	530	3,7	780	490	4,6	700	540	3,8	—	1290	1710
2ПГ12-8А <sub>II</sub> Т-Х	880	—	—	850	—	—	780	—	—	700	—	—	—	—	—
3ПГ12-9А <sub>II</sub> Т	960	600	5,4	940	690	4,8	880	640	4,6	770	580	3,9	—	1410	1860
3ПГ12-9А <sub>II</sub> Т-Х	960	—	—	940	—	—	880	—	—	770	—	—	—	—	—
2ПГ12-16Р <sub>II</sub> Т	270	200	1,5	260	190	1,4	260	190	1,4	250	180	1,3	580	—	690
2ПГ12-16Р <sub>II</sub> П	310	240	2,8	300	230	2,7	290	220	2,6	270	200	2,4	600	—	710
2ПГ12-28Р <sub>II</sub> Т	370	290	2,2	350	280	2,1	340	270	2,0	330	250	1,9	730	—	870
2ПГ12-28Р <sub>II</sub> П	400	320	3,8	390	310	3,6	370	300	3,5	350	280	3,3	750	—	890
2ПГ12-38Р <sub>II</sub> Т	440	350	2,7	430	340	2,6	420	330	2,5	400	330	2,3	890	—	1040
2ПГ12-38Р <sub>II</sub> П	470	390	4,5	460	370	4,3	450	360	4,1	420	350	3,9	910	—	1060

<0,85

>0,85

<0,85

Марка плиты	Контрольные равномерно распределенные нагрузки кг/м <sup>2</sup> для оценки трещиностойкости $R_{тр}$ и жесткости $R_{ж}$ плит и контрольные прогибы $f_k$ см, при возрасте бетона к моменту испытания плит в сутках												Отноше- ние $\frac{f_{90}}{f_{30}}$	Контрольные равномерно распределенные нагрузки кг/м <sup>2</sup> для оценки прочности плит $R_k$ при	
	5-7			14			28			100				$C = 14$	$C = 15$
	$R_{тр}$	$R_{ж}$	$f_k$	$R_{тр}$	$R_{ж}$	$f_k$	$R_{тр}$	$R_{ж}$	$f_k$	$R_{тр}$	$R_{ж}$	$f_k$			
2ПГ12-48рЭТ	500	410	2,9	480	400	2,8	470	390	2,7	440	370	2,5	960	1120	
2ПГ12-48рЭП	510	450	4,9	500	430	4,8	480	420	4,6	460	390	4,3	980	1140	
2ПГ12-58рЭТ	560	470	3,4	540	460	3,3	530	450	3,2	510	430	3,0	1080	1270	
2ПГ12-68рЭТ	630	540	4,1	610	520	4,0	590	510	4,0	560	470	3,6	1210	1410	
2ПГ12-78рЭТ	670	570	4,6	650	550	4,4	630	530	4,2	600	500	3,8	1280	1490	
2ПГ12-88рЭТ	710	610	5,0	680	600	4,9	670	570	4,7	630	530	4,3	1330	1550	
2ПГ12-1К7Т	270	200	1,4	260	190	1,3	260	180	1,2	250	180	1,2	580	690	
2ПГ12-1К7П	310	220	2,6	300	210	2,5	290	210	2,4	270	200	2,2	600	710	
2ПГ12-2К7Т	400	300	2,3	370	290	2,2	360	280	2,1	330	270	2,0	730	870	
2ПГ12-2К7П	410	320	3,8	400	310	3,7	380	300	3,6	360	290	3,3	750	890	
2ПГ12-3К7Т	460	370	2,9	440	360	2,8	430	350	2,7	410	330	2,5	890	1040	
2ПГ12-3К7П	480	390	3,4	470	380	3,2	450	370	3,1	430	350	2,9	910	1060	
2ПГ12-4К7Т	570	500	3,6	550	490	3,5	540	470	3,4	510	440	3,2	1080	1270	
2ПГ12-5К7Т	660	580	4,4	650	570	4,3	600	530	4,0	590	480	3,6	1180	1380	
2ПГ12-6К7Т	720	620	5,1	690	600	4,8	670	570	4,6	630	530	4,2	1330	1550	
3ПГ12-7К7Т	870	680	5,3	850	670	4,9	830	640	4,7	770	580	4,3	1600	1860	

< 0,85