

ТИПОВЫЕ ПРОЕКТНЫЕ РЕШЕНИЯ

/МАТЕРИАЛЫ ДЛЯ ПРОЕКТИРОВАНИЯ/

602-0-22.84

РЕКОНСТРУКЦИЯ МАГИСТРАЛЬНОЙ КАБЕЛЬНОЙ ЛИНИИ

СВЯЗИ С КАБЕЛЕМ КМ-4 В ЧАСТИ ЗАМЕНЫ

АППАРАТУРЫ К-1920 / К-1920 У / НА К-3600

/IV-086-83/

АЛЬБОМ- III

Станционные сооружения ЭПУ, ДП, ТМ

25550-03

ТИПОВЫЕ ПРОЕКТНЫЕ РЕШЕНИЯ

/МАТЕРИАЛЫ ДЛЯ ПРОЕКТИРОВАНИЯ/
602-0-22.84

РЕКОНСТРУКЦИЯ МАГИСТРАЛЬНОЙ КАБЕЛЬНОЙ ЛИНИИ

СВЯЗИ С КАБЕЛЕМ КМ-4 В ЧАСТИ ЗАМЕНЫ АППАРАТУРЫ К-1920 / К-1920У / НА К-3600

/IV-086-83/

АЛЬБОМ-III

СОСТАВ:

- Альбом I Общие рекомендации
- Альбом II Общая пояснительная записка
и станционные сооружения ЛАЦ, НУП
- Альбом III Станционные сооружения ЭПУ, ДП, ТМ
- Альбом IV Линейные сооружения
- Альбом V Нестандартизированное оборудование

РАЗРАБОТАНЫ
ПРОЕКТНЫМ ИНСТИТУТОМ
ГИПРОСВЯЗЬ

ГЛАВНЫЙ ИНЖЕНЕР ИНСТИТУТА
/ГЛАВНЫЙ ИНЖЕНЕР ПРОЕКТА



С.И. БЕЛОВ
Т.Н. МЕНДЕЛИКОВА

УТВЕРЖДЕНЫ МИНИСТЕРСТВОМ
СВЯЗИ СССР

25.04 1984г.

ВВЕДЕНЫ В ДЕЙСТВИЕ ГИПРОСВЯЗЬЮ
с 1.08 1984г.

ПРИКАЗ № 258 от 30.05.1984г.

25550-03 2

ЦНИИ и НИИДА. Разработка и составление альбомов
Т97106 1/И-83г.

СОДЕРЖАНИЕ АЛЬБОМА III

Наименование	№ страниц	Примечание
1. Пояснительная записка	3	
2. Образец рабочего проекта на монтаж оборудования ЭПУ, ДП, ТМ в ОУП-2	4	

ПОЯСНИТЕЛЬНАЯ ЗАПИСКА

Настоящий альбом является составной частью типовых проектных решений на реконструкцию магистральной кабельной линии связи с кабелем КМ-4 в части замены аппаратуры К-1920 /К-1920У/ на К-3600.

В настоящем альбоме приведены материалы проектной документации основного комплекта рабочих чертежей.

Материалы по ЭПУ для утверждаемой части рабочего проекта приведены в общей пояснительной записке в альбоме П.

Рассматриваемый участок содержит три транзитных пункта: Трп-1, Трп-4 и Трп-5 и два обслуживаемых пункта: ОУП-2 и ОУП-3.

Каждый из пунктов имеет существующую электропитающую установку, включавшую в свой состав установку гарантированного питания, и, кроме того, в транзитных пунктах - выпрямительные устройства и аккумуляторные батареи, включенные по блочно-буферной системе.

Настоящими типовыми решениями не рассматриваются вопросы реконструкции электроснабжения и дизельных электростанций.

При составлении настоящего альбома принято, что во всех пунктах рассматриваемой магистральной кабельной линии связи устройства электроснабжения и дизельные электростанции по мощности достаточны и удовлетворяют требования ВН П 332-81.

В настоящих типовых решениях рассмотрен вариант реконструкции электропитающей установки в одном из пунктов, а именно, в пункте ОУП-2.

В связи с тем, что ОУП коаксиальных магистралей, уплотненных аппаратурой К-1920 и К-1920У, как правило, не имеют ЭПУ-24В, организация электропитания проектируемого оборудования К-3600 на этих пунктах должна выполняться аналогично примеру, приведенному для ОУП-2.

Образец рабочих чертежей рабочего проекта, приведенный ниже в настоящем альбоме, служит только для определения объема проектной документации и содержит материалы, отсутствующие в действующих альбомах типовых монтажных схем, методических указаниях по расчету ТРС и т.д., которые должны использоваться при конкретном проектировании.

Все работы по реконструкции ЭПУ предусматриваются без прерыва электропитания аппаратуры связи.

В пунктах Трп-1, Трп-4 и Трп-5 рассматриваемой магистральной кабельной линии связи принята, что электропитающие установки по мощности и составу оборудования достаточны для обеспечения существующих и проектируемых нагрузок. Для пункта ОУП-3 проектные решения аналогичны решениям, принятым для ОУП-2.

При проектировании конкретных объектов должны быть выполнены поверочные расчеты ЭПУ, АДЭС и электроснабжения и, при необходимости, разработана рабочая документация на реконструкцию ЭПУ, АДЭС и внешнего электроснабжения.

В части оформления при конкретном проектировании чертежи основного комплекта, включая и листы общих данных, должны быть выполнены в соответствии с государственными стандартами СПДС и оформлены основными надписями в соответствии с ГОСТ 21 103 78 форма I.

Альбом П

Типовые проектные решения ВЭЗ-8-22.84

1970 6 11/11 84

ВЭЗ-8-22.84

Нач. отд.	Шифманович									
Нач. отд.	Забелинский									
Сл. Техн.	Мансурова									
Рук. гр.	Расходчиков									
Ст. инж.	Аронина									
Н. конт.	Герасимова									
							Реконструкция магистральной кабельной линии связи с кабелем типа КМ-4 в части замены аппаратуры К-1920(К-1920У) на К-3600	Стр	Лист	Листов
								1	31	
							Гипросвязь Москва			

Образец Обложка

Министерство или ведомство

Наименование проектной организации

Заказ № _____

Экс. № _____

РАБОЧИЙ ПРОЕКТ

Реконструкция МКЭС _____
наименование, шифр

- Том 5 Рабочие чертежи
- Раздел 3 Станционные сооружения ЭПУ, ДП, ТМ
- Книга I Монтаж оборудования в ОУП-2

Альбом III
Типовые проектные решения 602-0-22.84

Шифр подл. 79706
Листы в альб. 1/ч 83г
Всего листов

602-0-22.84 2

Альбом П

Типовые проектные решения 602-0-22.84

И.О. и подл. 79706 1/кв. 83г. 602-0-22.84

ОБЩИЕ ДАННЫЕ (начало)

Ведомость чертежей основного комплекта ЭП

лист	Наименование	Примечание
	Общие данные.	
	Ведомость демонтируемого оборудования	
	Опросный лист. Ведомость переносимого оборудования.	
	План размещения оборудования.	
	Функциональная схема ЭПУ-24В	
	ЭПУ-24В. Схема соединения двухгруппной аккумуляторной батареи, двух ВУТ-31/250, одного ВУК-8/300, одного АКАБ-24/500-2.	
	Таблица к схеме соединений ЭПУ-24В	
	Схема внешних соединений стойки типа СДП-4	
	Схема внешних соединений стойки типа СТМ-0УП	
	Шинная проводка план, разрез I-I, разрез II-II	

Ведомость основных комплектов (при необходимости)

Обозначение	Наименование	Примечание

Рабочие чертежи разработаны в соответствии с действующими нормами и правилами, обеспечивающими безопасную эксплуатацию сооружений при соблюдении предусмотренных проектом мероприятий.

Главный инженер проекта _____
ПОДПИСЬ И.О. фамилия

Ведомость ссылочных и прилагаемых документов

Обозначение	Наименование	Примечание
	<u>Ссылочные материалы</u>	
ВНП 332-81	Ведомственные нормы технического проектирования.	
ГОСТ 5237-69	Установки электропитания аппаратуры связи. Напряжения.	
ГОСТ 464-79	Заземления для стационарных установок проводной связи. Нормы сопротивления.	
ГОСТ 4997-75	Ковры диэлектрические резиновые.	
ГОСТ 825-73	Аккумуляторы свинцовые стационарные.	
ГОСТ 961-79	Плитки кислотоупорные.	
	<u>Прилагаемые документы</u>	
-ЭП-СО	Спецификация оборудования	

602-0-22.84

3

ОБЩИЕ ДАННЫЕ (продолжение)

Сведения об основном существующем оборудовании ЭПУ

Таблица 2

Напря- жение	Состав оборудования						Год уста- новки	% год- ности	% отдачи по емкости
	Аккумуляторные батареи		Выпрямительные и преобразовательные устройства		Коммутационные устройства				
	тип	количество	тип	количество	тип	количество			
+220В	СК-20	II7	ВУ-320/27	3	БЩ-1000	2	1974 1974 1974	- 85 85	80 - -
УГП ~380/220			МСА-73/4А А-8I-4 П-9I	3 3 3	5-ти панельный щит управления	I комплект	1974 1974 1974	85 85 85	
~380/220					ЩПТА-4/200	2	1974	85	
					ЩЭП-2	I	1974	85	

1. Для аккумуляторных батарей % отдачи по емкости берется по результатам последнего контрольного "разряда-заряда".
2. В таблице I в числителе указана нагрузка на выпрямители, в знаменателе - на батареи.
3. В таблице I проектируемая нагрузка дана с учетом K_C, а существующая нагрузка определена по приборам, Коэффициент K_C определяется в соответствии с приказом министерства связи СССР № 32I от 24.07.1979 года.

Таблица I суммарного расхода тока и мощности

№ п/п	Наименование служб	Расход тока, А, по напряжениям, В					Переменный ток, кВт	
		2I,2	24/I	24/II	24/С	206	гарантированный	негарантированный
I	Существующее оборудование ЛАЦ	I,3	-	-	I,0	0, I	4,23	2, I
2	Демонтируемое оборудование ЛАЦ	I,3	-	-	I,0	0, I	4,23	-
3	Проектируемое оборудование ЛАЦ	-	3I	29	7	-	-	I,0
4	Проектируемое оборудование ДП К-3600	-	85,4	85,4	4	-	-	-
5	Проектируемое оборудование ТМ К-3600	-	2,3	3,3	2,0	-	-	-
6	Аварийное освещение	-	35	-	-	-	-	-
	Всего по таблице за вычетом демонтируемого оборудования	-	II8,7 153,7	II7,7	I3	-	-	3, I

Альбом III

Типовые проектные решения 602-0-дд. 84

ИЗД. и подл. Издательство Восток-Запад
1/14 83г.
19706

602-0-дд. 84 Изм
4

ОБЩИЕ ДАННЫЕ (продолжение)

Таблица 3 исходных данных и выбранного оборудования

(Начало)

№ п/п	Исходные данные и проектируемое оборудование		Постоянный ток		Переменный ток /кВт/ для ЛАЦ		Примечание
			ЭПУ-24В	Негарантированный	Гарантированный		
I	2		3	4	5	6	
I.	Суммарный расход тока /А/ от аккумуляторной батареи от выпрямительных устройств		- 284,4 249,4	3,1 - -	- - -		В скобках показаны тип и количество существующего оборудования
2	Аккумуляторная батарея	Расчетное время разряда, час Емкость батареи, А-ч. Тип батареи Количество групп Количество аккумуляторов в группе, шт Ток послеаварийного заряда, А Ток контрольного заряда одной группы батареи, А	0,5 504 СК-14 2 12+2 56 60	- - - - - -	- - - - - -		
3	Выпрямительные устройства	Зарядно-буферные, тип Количество рабочих, шт Количество резервных, шт Зарядные для дополнительных элементов, тип Количество, шт	ВУТ-31/250 I I ВУК-8/300 I	- - -	- - -		

Ш.к. и подл. Подпись и дата. Вост. инст-т
79706 1/к-83с.

Техническое решение 602-0-22.84

Альбом III

602-0-22.84 5

ОБЩИЕ ДАННЫЕ (продолжение)

Таблица 3 исходных данных и выбранного оборудования

(окончание)

№ пп	Исходные данные и проектируемое оборудование			Постоянный ток		Переменный ток / кВт / для ЛАЦ		Примечание
				ЭПУ -24В	Негарантированный	гарантированный		
I	2			3	4	5	6	
4	Коммутационные устройства	Для основных элементов батареи Для дополнительных элементов батареи Для цепей нагрузки Для цепей переменного тока	Т и п количество, шт Т и п количество, шт Т и п количество, шт Т и п количество, шт	А-3И43 2 АКАБ-24/500-2 I А-37I5 ШРЗ-24 6 I (ШПТА-4/200) (I)	- - - -	- - - -		
5	Расчетная мощность от сети или ДЭС для технологических нагрузок, кВт		Для буферной работы Для послеаварийного заряда Для контрольного заряда (только от сети)	8,4 2,3 2,9	3, I - -			

Альбом III

Типовые проектные решения 602-0-22.84

ИЗМ. И ПРАВ. ПОЯСН. И СМТ. Лист № 6
79706 / И/ 83г

602-0-22.84 6

ОБЩИЕ ДАННЫЕ (окончание)

Для обеспечения бесперебойного электропитания аппаратуры связи в период реконструкции предусматривается следующий порядок ведения монтажных работ:

- существующая ЭПУ и УТП остаются в работе, на свободном месте в аккумуляторной устанавливается одна группа аккумуляторной батареи /у стены, смежной с помещением кислотной/;
- в помещении ЛАЦ на свободных площадях монтируются выпрямительные устройства, коммутационные устройства и питающая проводка;
- размещение оборудования необходимо вести согласно плану, приведенному на листе 10;
- к смонтированной вновь ЭПУ-24 подключить линейный тракт первой системы К-3600;
- после закрытия 2 системы К-1920 произвести демонтаж существующего УТП и аккумуляторной батареи +220В;
- в новом помещении аккумуляторной установить вторую группу аккумуляторных батарей и подключить ее к нагрузке.

В данных рабочих чертежах дано включение одной стойки СДП К-3600, включение второй аналогично.

Условные обозначения.

 - вновь устанавливаемая перегородка;

цифры с буквой А
(ЗЗА) на листах
21, 22 -

позиции из таблицы соединения ЭПУ -24В;

цифры (1,2,3...)
на листах 21, 22 -

позиции из таблицы 4 на листе 22.

Альбом III

Типовые проектные решения 602-0-22.84

79706 1/IV-83г. Формат А3

602-0-22.84 7

ВЕДОМОСТЬ ДЕМОНТИРУЕМОГО ОБОРУДОВАНИЯ
(начало)

(окончание)

АЛБООМ III

Типовые проектные решения 602-0-22.84

№ пп	Наименование оборудования	Тип, марка	Един. изм.	К-во един.	Год ус-тановки	%износа %отдачи
1	Аккумуляторы кислотные емкостью 720 А-ч	СК-20	шт	117	1974	80
2	Выпрямительное устройство	ВУ-320/27	шт	3	1974	85
3	Щит переменного тока	ЩПА-4/200	шт	1	1974	85
4	Батарейный щит	БЩ-1000	шт	2	1974	85
5	Контактор электромагнитный на 150А	КМ-2334	шт	2	1974	85
6	Трансформатор силовой защищенный	ТСЗ-35/0,5	шт	1	1974	85
7	Трехмашинный агрегат	МСА-73/4А П-9I-A А-8I-A	компл-лект	3	1974	85
8	Щиток синхронизации с приборами на 450В	КУ-53-2/55	шт	1	1974	85
9	Магнитный пускатель	ПА-52I	шт	2	1974	85
10	Трансформатор специальный, соединенный по схеме Скотта	ОС-5/6	шт	4	1974	85

№ пп	Наименование оборудования	Тип, марка	Един. изм.	К-во един.	Год ус-тановки	%износа %отдачи
11	Пятипанельный щит управления трехмашинными агрегатами		компл-лект	1	1974	85
12	Автотрансформатор для стабилизации напряжения	АТКС-25/0,5	шт	1	1974	85
13	Автомат воздушный	А-3II4/I	шт	3	1974	85
14	Щкаф дистанционного питания	ЩДП-5	шт	2	1974	85
15	Стойка телеобслуживания	СТО	шт	1	1974	85

Использование демонтируемого оборудования должно быть согласовано с эксплуатацией.

Составил: _____
Должность

И.О. фамилия _____

Проверил: _____
Должность

И.О. фамилия _____

Инв. № 79706
Подпись и дата
1/11-83г.

602-0-22.84
Лист 8

ОПРОСНИЙ ЛИСТ
 на ящики сопротивления, поставляемых Глуховским
 заводом "Электропанель".

ВЕДОМОСТЬ
 переносимого оборудования

Альбом П

Типовые проектные решения 602-0-22.84

Шифр ящика 79706
 Подпись в докум. 1/И-83г.
 Журнал инв. 602-0-22.84

1	Заказчик	-
2	Фондовый наряд-разнорядка	-
3	Тип ящика сопротивления и количество	ЯС4-0,5
4	Режим работы /длительный, кратковременный, повторно-кратковременный/	длительный
5	Полное сопротивление в Ом	0,5
6	Число ступеней сопротивления	-
7	Сопротивление отдельных ступеней	-
8	Ток длительного режима для каждой ступени сопротивления	9I
9	Маркировка выводных зажимов	-
10	U напряжение цепи	-24В
При кратковременном режиме работы сопротивлений кроме данных п.1-7,9,10 указать:		
Ток нагрузки в амперах		
Продолжительность нагрузки в сек.		
При повторно-кратковременном режиме работы сопротивлений кроме данных п.1-7,9,10 указать:		
Ток нагрузки в амперах		
Относительную продолжительность включения сопротивления ПВ		
Продолжительность рабочего периода Tr или цикла Tц в сек.		

№ пп	Наименование оборудования	Тип, марка	Единица измерения	Количество единиц	Примечание
1	Щит переменного тока	ЩПТА-4/200	шт	I	
2	Амперметр постоянного тока с наружным шунтом со шкалой 0-500А	М-362	шт	I	
3	Табло общей сигнализации	ТОС-3	шт	I	

Составил _____
 должность

И.О. фамилия

Проверил _____
 должность

И.О. фамилия

602-0-22.84

План размещения оборудования.

Условные проектные решения вкл. 2.2.84
 Альбом III
 Лист 10
 19706
 1/VI 89г.
 Подпись и дата: В.И.И.И.
 Лист 22

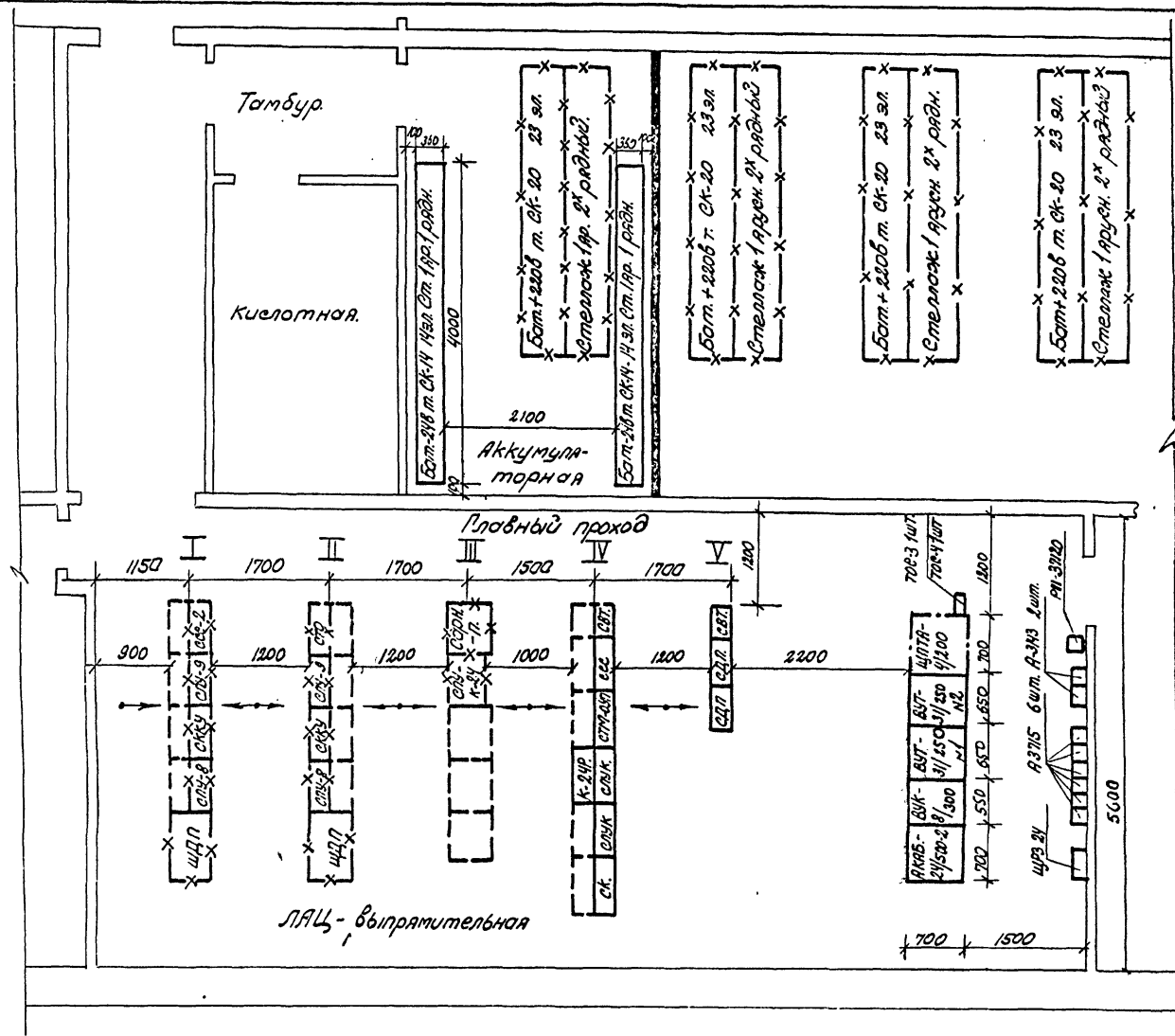

682-0-22.84

25550-03 13

кон. 2000

формат А3

Лист
10

Функциональная схема ЭПУ-24В.

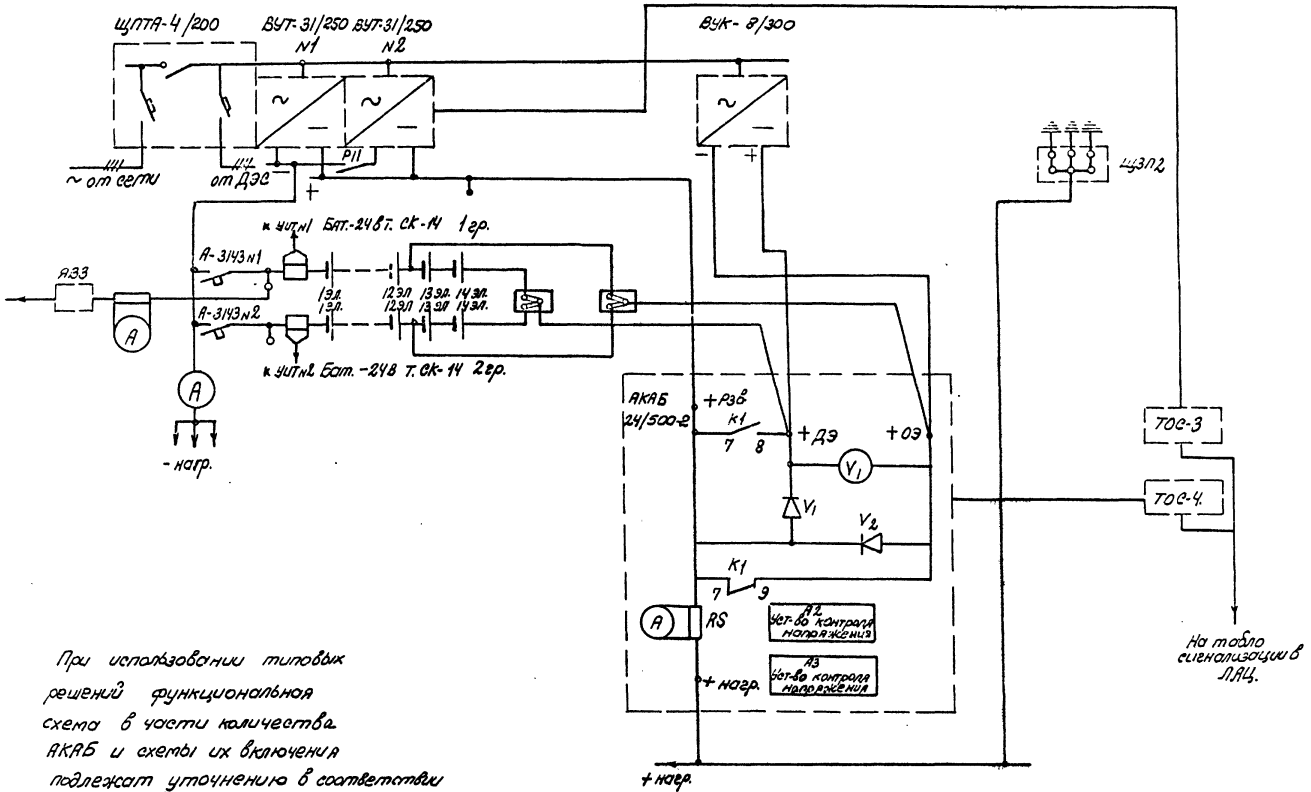

При использовании типовых решений функциональная схема в части количества АКРБ и схемы их включения подлежат уточнению в соответствии с решением Министерства связи СССР.

Типовые проектные решения. Вер. 0-22.84 Янв 80 III

Ш.б.м. л.п.л.а. подольск и ватт. 13.01.84 в.м. 79706 /1/И-83г.

602-0-22.84

№ 25550-03 14
формат А3 коп. 2шт

Лист	11
------	----

ЭП. 24 В. Схема соединений двухзарядной аккумуляторной батареи, двух ВУТ-31/250, одного ВУК-4/300 и одного АКАБ-24/500-2.

Типовые проектные решения электр. А. в об. д. м. 11

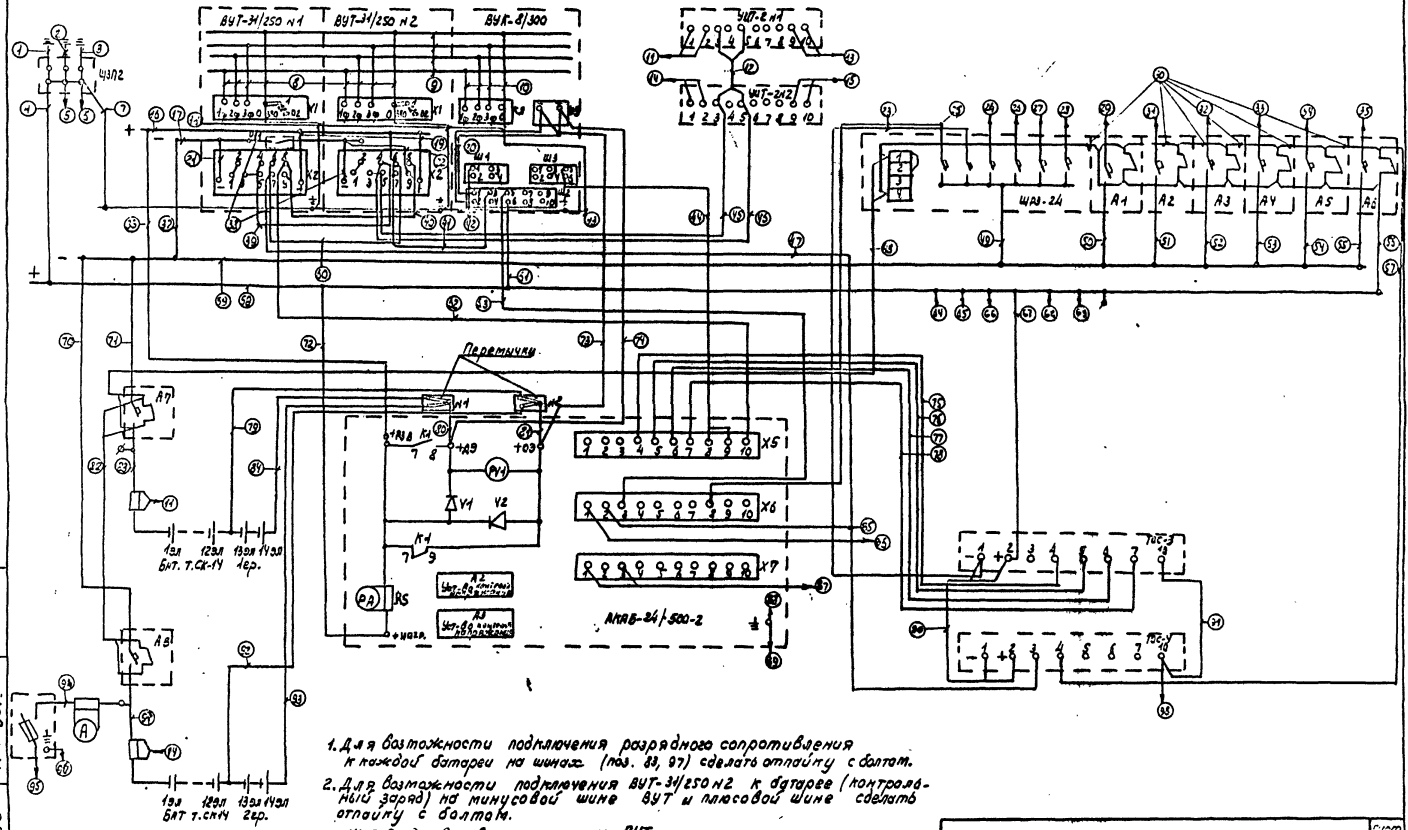

1. Для возможности подключения разрядного сопротивления к каждой батарее на шинах (ноз. 83, 87) сделать отпайку с болтом.
2. Для возможности подключения ВУТ-31/250 N2 к батарее (контроль-ный заряд) от минусовой шины ВУТ и положительной шине сделать отпайку с болтом.
3. УИТ-2 взводит в комплектацию ВУТ.

И. П. С. 19706 / И. П. С. 19706 / И. П. С. 19706

602-0-22.14 лист 12

формат А3 25550-03 15

Таблица к схеме соединений ЭПУ-24В (начало)

№№-п/п	Направление кабелей		Напр. в	Ток А	Ток пред. ток п. вст. А	Способ прокладки	Выбранные кабели					Пад. напр.	
	от	до					Марка	Напр	сечение	Дл. м.	К-во		Всего
1	ЩЗП2	Контура рабочего заземления	земля			Существующая проводка							
2	ЩЗП2	Контура измерительного заземления №1	земля										
3	ЩЗП2	Контура измерительного заземления №2	земля										
4	Земляной плюсовой шины	ЩЗП2	земля	-	-	по стене	АПВ	660	1x16	40	1	40	
5	ЩЗП2					Не прокладывается							
6	ЩЗП2					Не прокладывается							
7	ЩЗП2	Шины заземления корпусов оборудования	земля	-	-	по стене	СП	-	4x25	40	1	40	
8	Шин переменного тока	ВУТ-3I/250 № I,2	380/220	16,8/29	-	по конструкции	АПВ	660	1x10	1	8	8	
9	Шины переменного тока		380/220	-	-	по конструкции	АДО	-	4x30	2	4	8	
10	Шин переменного тока	ВУК-8/300 № I	380/220	8,7/26	-	"	АПВ	660	1x10	1	4	4	
11	УИТ-2 № I кл. I,2	Шунта в минусовой шине I-го элемента аккумуляторной батареи № I	-	-	-	"	ПВИ	660	1x1,5	3	2	6	
12	УИТ-2 № I кл. 3,5	УИТ-2 №2 кл. 3,4	-	-	-	"	ПВИ	660	1x1,5	3	2	6	
13	УИТ -2 № I кл. 9,10	ЩПТА-4/200 нагр. I	220	-	60/25	"	АПВ	660	1x4	8	2	16	
14	УИТ-2 №2 кл. I,2	Шунта в минусовой шине I-го элемента аккумуляторной батареи №2	-	-	-	"	ПВИ	660	1x1,5	3	2	6	
15	УИТ-2 №2 кл. 9,10	ЩПТА-4/200 нагр. 2	220	-	60/25	"	АПВ	660	1x4	8	2	16	
16	Плюсовая шина постоянного тока на ВУТ-3I/250 № I,2		+24	500	-	"	ПАТ	-	6x60	1,3	1	1,3	
17	Минусовая шина постоянного тока на ВУТ-3I/250 № I,2		-24	500	-	"	ПАТ	-	6x60	1	1	1	
18	ВУТ-3I/250 № I,2 XI кл. 0 ВУК-8/300 кл. 0	Шины заземления корпусов оборудования	зануление	-	-	"	АПВ	660	1x6	2	3	6	

602-0-2.2.84

Лист
13

25550-03

16

Копировал

Формат А3

Альбом. III

Типовые проектные решения 602-0-2.2.84

 79706
 Шкала переп.
 Измен. и допол.
 1/хт-83г.

Таблица к схеме соединений ЭПУ -24В

(продолжение)

М.Н. пп	Направление кабелей		Напр. В	Ток А	Ток пред. ток п.в. вст. А	Способ прокладки	Выбранные кабели					Пад. напр.	
	от	до					Марка	Напр	сечение	Дл. м.	К-во		Всего
19	ВУТ-31/250 №1,2 X2 "+"	Шины плюсовой постоянного тока на ВУТ-31/250	+31	250	-	по конструкции	АДО	-	4x30	I	2	2	
20	ВУК-8/300 №2/1,2	ВУК-8/300 УЗ кл "-", "+"	-24	-	-	"-	ПВИ	660	IxI,5	0,5	2	I	
21	ВУТ-31/250 №1 X2 "-"	Шины минусовой постоянного тока на ВУТ-31/250	31	250	-	"-	АДО	-	4x30	I	I	I	
22	ВУТ-31/250 №2 X2 кл.9	То же	-	-	-	"-	ПВИ	660	IxI,5	I	I	I	
23	ЩРЗ-24 авт.2	ТОС-3 кл. I	-24	-	25/16	"-	ПВИ	660	IxI,5	10	I	10	
24	ЩРЗ-24 авт.3	ЩПТА-4/200 66/Гр-6	-24	-	25/25	по стене	ПВИ	660	IxI,5	10	I	10	
25	ЩРЗ-24 авт. I	АКАБ-24/500 -2 X6/8	-24	-	25/16	по конструкции	АПВ	660	Ix4	6	I	6	
26	ЩРЗ-24 авт.4					Не прокладывается							
27	ЩРЗ-24 авт. 5					Не прокладывается							
28	ЩРЗ-24 авт. 6					Не прокладывается							
29	Автомата А1 т.А3715	СВТ №1, I проводка	-24/I	33,3	160/50	по конструкции по стене	АПВ	660	Ix95	16	I	16	0,165
30	ЩРЗ-24 кл. I, Автоматов А1, А2, А3, А4, А5 блок-контактов	Автоматов А1, А2, А3, А4, А5 А6 блок-контактов	сигн	-	-	по стене	ПВИ	660	IxI,5	2	I2	24	
31	Автомата А2 т.А3715	СВТ №1, II проводка	-24/II	32,3	160/50	по конструкции по стене	АПВ	660	Ix95	16	I	16	0,16
32	Автомата А3 т.А3715	СВТ №1, III проводка	-24/III	13,0	160/20	"-	АПВ	660	Ix50	16	I	16	0,12
33	Автомата А4 т.А3715	СВТ №2 КВА-5, IВвод	-24	85,4	160/100	"-	ЩАТ	-	5x50	12	I	12	0,12
34	Автомата А5 т.А3715	СВТ №2 КВА-5, IIВвод	-24	85,4	160/100	"-	ЩАТ	-	5x50	12	I	12	0,12
35	Автомата А6 т.А3715	ЩПТА-4/200 64 Гр5 кл. I9	-24	35	160/50	"-	АПВ	660	Ix16	6	I	6	0,4
36	Плюсовой шины над ВУТ-31/250	АКАБ-24/500-2 "+РЗВ"	+24	500	-	по конструкции	ЩАТ	-	6x60	2	I	2	

Альбом № 19106
 Типовые проектные решения: 682-0-22.84
 1/к. 83г.

Таблица к схеме соединений ЭПУ -24В

(продолжение)

№ п/п	Направление кабелей		Напр. В	Ток А	Ток пред. ток п/л. вст. А	Способ прокладки	Выбранные кабели					Под. напр.	
	от	до					Марка	Напр	сечение	дл. м.	К-во		взвго
37	Разрядной минусовой шины	Минусовой шины на ВУТ	-24	284,4	-	по конст- рукции	ШАТ	-	6x60	4	I	4	2 каб. в па- рал. "-"
38	Рубильника РИИ 37120 (на стене)	Минусовой шины на ВУТ	-24	250	-	"-	АПВ	660	1x95	4	2	8	
	Рубильника РИИ 37120 (на стене)	ВУТ-31/250 №2 Х2 "-"				"-	АПВ	660	1x95	4	2	8	
39.	ВУТ-31/250 №1 Х2 кл.4	ВУТ-31/250 №2 Х2 кл.4	-	-	-	"-	ПВИ	660	1x1,5	3	I	3	
40	ВУТ-31/250 №1 Х2 кл.8,9	ВУТ-31/250 №2 Х2 кл.8,9	-	-	-	"-	ПВИ	660	1x1,5	3	2	6	
41	ВУТ-31/250 №2 Х2 кл.6,7	ВУК-8/300 №2 кл.3,4	-	-	-	"-	ПВИ	660	1x1,5	3	2	6	
42	ВУК-8/300 №1 кл.1,2	Н.О.контакта реле магнитного пускателя мотора вентиляци	сигн.	-	-	"- по стене	ЭВТ	660	1x1,5	60	2	120	
43	Шина заземления корпусов оборудования ВУТ-31/250 №1,2, ВУК-8/300		земля	-	-	"-	СШ	-	4x25	2,0	I	2,0	
44	ВУК-8/300 №3 кл.5,6	КАКБ-24/500-2 Х5 кл.8,9	-	-	-	по конст- рукции	ПВИ	660	1x1,5	3	2	6	
45	УИТ-2 №2 кл.3	ВУТ-31/250 №2 Х2 кл.5	конт- роль тока дато- рей	-	-	"-	ПВИ	660	1x1,5	7	I	7	
46	УИТ-2 №2 кл.5	ВУТ-31/250 №2 Х2 кл.4	"-	-	-	"-	ПВИ	660	1x1,5	8	I	8	
47	ВУТ-31/250 №2 Х2 кл.7	ТОС-4 кл.3	сигн.	-	-	"-	ПВИ	660	1x1,5	4	I	4	
48	ШРЗ-24 блок-контактов	Автомата А7 т.А-3143 блок-контактов	сигн.	-	-	"-	ПВИ	660	1x1,5	4	2	8	
49	ШРЗ-24	Разрядной минусовой шины	-24	-	-	по стене	АПВ	660	1x16	2	I	2	
50	Разрядной минусовой шины	Автомата А1 т.А3715	-24	33,3	-	"-	АПВ	660	1x95	2	I	2	0,02
51	То же	Автомата А2 т.А3715	-24	32,3	-	"-	АПВ	660	1x95	2	I	2	0,02
52	То же	Автомата А3 т.А3715	-24	13,0	-	"-	АПВ	660	1x50	2	I	2	0,015
53	То же	Автомата А4 т.А3715	-24	85,4	-	по конст- рукции	ШАТ	-	5x50	2	I	2	0,02

602-0-21.84

Лист
15

Таблица к схеме соединений ЭПУ -24В

(продолжение)

№№ п/п	Направление кабелей		Напр. В	Ток А	Ток пред. Ток на вст. Я	Способ прокладки	Выбранные кабели					Пад. напр.		
	от	до					Марка	Напр	сечение	дл. м.	к-во		всего	
54	То же	Автомата А5 т.А3715	-24	85,4	-	по конст- рукции	ШАТ	-	5x50	2	I	2	0,02	
55	То же	Автомата А6 т.А3715	-24	35	-	по стене	АПВ	660	IxI6	3	I	3	0,2	
56	Автомата А6 т.А3715 блок- контакта	Плюсовой разрядной шины	сигн.	-	-	по стене	ПВИ	660	IxI,5	3	I	3		
57	Автомата А6 т.А3715 блок-контакта	ТОС-4 кл.4	"-	-	-	по конст- рукции по стене	ПВИ	660	IxI,5	8	I	8		
56	Автомата А6 т.А3715 блок- контакта	Плюсовой разрядной шины	сигн.	-	-	по стене	ПВИ	660	IxI,5	3	I	3		
57	Автомата А6 т.А3715 блок-контакта	ТОС-4 кл.4	"-	-	-	по конст- рукции по стене	ПВИ	660	IxI,5	10	I	10		
58	Земляная плюсовая шина		земля	-	-	по конст- рукции	ШАТ	-	10x100	4	I	4	0,033	
59	Разрядная минусовая шина		-24	284,4	-	"-	ШАТ	-	10x100	4	I	4	0,033	
60	ВУТ-31/250 №1 X2 кл.6,7	ВУТ-31/250 №2 X2 кл.6,7	-	-	-	"-	ПВИ	660	IxI,5	3	I	2	6	
61	ВУК-3/300 Ш2 кл.6	Плюсовой шины	-	-	-	"-	ПВИ	660	IxI,5	5	I	5		
62	ВУТ-31/250 №1 X2 кл.8	АКАБ-24/500-2 X5 кл.10	-	-	-	"-	ПВИ	660	IxI,5	5	I	5		
63	ВУК-3/300 Ш2 кл.5	АКАБ-24/500-2 X6 кл.3	-	-	-	"-	ПВИ	660	IxI,5	4	I	4		
64	Земляной плюсовой шины	ЛЛЦ магистральной шины "+	+24	249,4	-	"-	ШАТ	-	10x100	10	I	10	0,073	
65	То же	ЩПТА-4/200 66/гр.6 кл.9	+24	сигн.	-	"-	ПВИ	660	IxI,5	6	I	6		
66	То же	ЩПТА-4/200 64/гр 5 кл.20	+24	35	-	"-	АПВ	660	IxI6	6	I	6	0,39	
67	То же	ТОС3 кл.2	+24	-	-	"-	ПВИ	660	IxI,5	5	I	5		
68	То же					Не прокладывается								
69	То же					"-								
70	Минусовой разрядной шины	Автомата А8 т.А-3143	-24	284,4	-	по конст- рукции	ШАТ	-	10x100	2	I	2	0,017	
71	То же	Автомата А7 т.А-3143	-24	284,4	-	"-	ШАТ	-	10x100	2	I	2	0,017	

ВМ-0-22.84

25550-03 19 Капуровал

Формат А3

Альбом III

Типовые проектные решения ВМ-0-22.84

ЛЛЦ в лоб и в профиль
79706 1/4-83г.Лист
16

Таблица к схеме соединения ЭПУ -24В

(продолжение)

№№ п/п	Направление кабелей		Напр. В	Ток А	Ток пред. ток на вст. я	Способ прокладки	Выбранные кабели					Пад. напр.	
	от	до					Марка	Напр	сечение	Дл. м.	К-во		Всего
72	Земляной плюсовой шины	КАКАБ-24/500-2 "+нагр"	+24	-	-	по конст- рукции	ШАТ	-	10x100	2	1	2	
73	ВУК-8/300 У3 кл. "-"	КАКАБ-24/500-2 "+03"	8	300	-	"-	АДО	-	4x30	4	1	4	
74	ВУК-8/300 У3 кл. "+"	КАКАБ-24/500-2 "+Д3"	8	300	-	"-	АДО	-	4x30	4	1	4	
75	КАКАБ-24/500-2 X5/4	ТОС-3 кл.4	сигн.	-	-	"-	ПВИ	660	1x1,5	8	1	8	
76	КАКАБ-24/500-2 X5/5	ТОС3 кл.5	"-	-	-	"-	ПВИ	660	1x1,5	8	1	8	
77	КАКАБ-24/500-2 X5/6	ТОС-3 кл.6	"-	-	-	"-	ПВИ	660	1x1,5	8	1	8	
78	КАКАБ-24/500-2 X5/7	ТОС-3 кл.7	"-	-	-	"-	ПВИ	660	1x1,5	8	1	8	
79	Аккумуляторной батареи №1 I2 элемента	Перемычки №2	+24	284,4	-	"-	ШАТ	-	10x100	10	1	10	0,084
80	Перемычки №1	КАКАБ-24/500-2 "+Д3"	+24	284,4	-	"-	ШАТ	-	10x100	10	1	10	0,084
81	Перемычки №2	КАКАБ-24/500-2 "+03"	+24	284,4	-	"-	ШАТ	-	10x100	10	1	10	0,084
82	Автомата А7 блок-контактов	Автомата А8 блок-контактов	сигн.	-	-	по стене	ПВИ	660	1x1,5	4	2	8	
83	Аккумуляторной батареи №1 I1 элемента	Автомата А7 т.АЭИ43	-24	284,4	-	по стене	ШАТ	-	10x100	15	1	15	0,126
84	Аккумуляторной батареи №1 I4 элемента	Перемычки №1	+24	284,4	-	"-	ШАТ	-	10x100	12	1	12	0,1
85	КАКАБ-24/500-2 X6/2	Последнего ряда ЛАЦ	сигн.	-	-	"-	ПВИ	660	1x1,5	18	1	18	
86	КАКАБ-24/500-2 X6/1	Первого ряда ЛАЦ	сигн.	-	-	"-	ПВИ	660	1x1,5	10	1	10	
87	КАКАБ-24/500-2 №1 X7/I,3	Шин переменного тока	"220	-	-	"-	АПВ	660	1x4	3	2	6	
88	КАКАБ-24/500-2 кл ±	Шини заземления корпусов оборудования	земля	-	-	"-	АПВ	660	1x6	4	1	4	
89	КАКАБ-24/500-2 кл ±	Нуль на КАКАБ	зану- ление +24	-	-	"-	АПВ	660	1x6	0,5	1	0,5	
90	ТОС-3 кл. I,2	ТОС-4 кл. I,2	-	-	-	"-	ПВИ	660	1x1,5	0,5	2	1	
91	ТОС-3 кл. I0	ТОС-4 кл. I0	-	-	-	"-	ПВИ	660	1x1,5	0,5	1	0,5	
92	Аккумуляторной батареи №2 I2 элемента	Перемычки №2	+24	284,4	-	"-	ШАТ	-	10x100	10	1	10	0,084

Альбом Э

Типовые проектные решения 602-0-21.84

Лист 17
79706
1/к-83Г

602-0-21.84

Лист
17

Таблица к схеме соединений ЭИУ -24В (окончание)

№ п/п	Направление кабелей		Напр. в	Ток А	Ток пред. ток п. вст. А	Способ прокладки	Выбранные кабели					Пад. напр.	
	от	до					Марка	Напр	сечение	дл. м.	к-во		всего
93	Аккумуляторной батареи №2 I4 элемента	Перемычки №1	+24	284,4		по конструкции	ШАТ	-	10x100	8	I	8	0,067
94	Автомата АВ т.А3143	Ящика ЯВ3-2I	-24	60	-	по конструкции по стене	АПВ	660	1x16	10	I	10	
95	Ящика т.ЯВ3-2I	Разрядного сопротивления	-24	-	-	по стене	АПВ	660	1x16	10	I	10	
96	Ящика т.ЯВ3-2I кл ±	Шины защитного заземления	земля	-	-	по стене	АПВ	660	1x6	10	I	10	
97	Аккумуляторной батареи №2 I элемента	Автомата АВ т.А3143	-24	284,4	-	по конструкции	ШАТ	-	10x100	15	I	15	0,126
98	ТОС-4 кл.10					Не прокладывается							

Примечание: 1. УИТ-2 №1 и №2 устанавливаются на стене вблизи шин, идущих к автоматам А7 и А3.
 2. Перемычки №1,2 устанавливаются в выпрямительной на стене смежной с аккумуляторной.

Типовые проектные решения 602-0-22.84 Альбом III

УИУ в Лодж
79706
Поблизь и вата
1/1х83г

602-0-22.84

Лист 18

Листов 2

Половые проектные решения бл-0-22.84

1.026/10
248 м подв. вводных и выводных
79706 1/И-83г

Схема внешних соединений стойки типа СДП-4

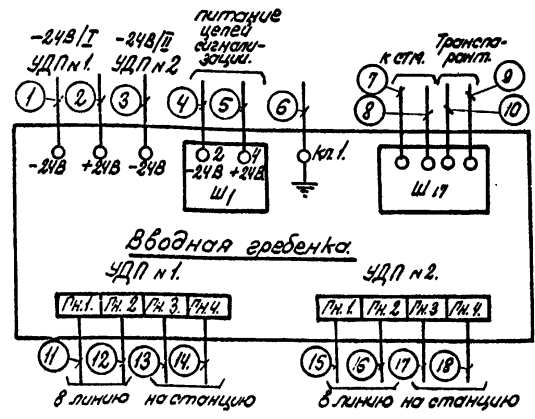

При работе стойки СДП на укороченную линию необходимо отключить часть блоков УМ, т.е. блочному, расположенным на блоках, в соответствии с таблицей.

Количество НУП	Количество отключаемых блоков УМ
1 НУП - 5 НУП	6
6 НУП - 10 НУП	5
11 НУП - 15 НУП	4
16 НУП - 19 НУП	3
20 НУП - 24 НУП	2
25 НУП - 28 НУП	1
29 НУП - 31 НУП	-

Таблица кабельных соединений.

№ п/п	Направление кабелей		Напр. В	Ток А	I ном. I усг.	Способ прокладки	Выбранные кабели					Под. напр.		
	от	до					Марка	Напр.	сечение мм ²	дл. м.	к-во		всего	
1	сдп-4	удп №1	свт квд-5	-24В	-	-	Предусмотрено комплектацией стойки сдп-4.							
2	сдп-4		Рядовой земляной шины.	+24	-	-	по констр.	АПВ	660	1x50	1	1	1	-
3	сдп-4	удп №2	свт квд-5.	-24В	-	-	Предусмотрено комплектацией стойки сдп-4.							
4	сдп-4	ш1 кл.2	свт квд-2-II обт.нб	-24В	1	63/4	по констр.	АПВ	660	1x4	5	1	5	-
5	сдп-4	ш1 кл.4	Рядовой земляной шины	+24	-	-	по констр.	АПВ	660	1x4	3	1	3	-
6	сдп-4	к.л.1	Рядовой земляной шины	земля	-	-	по констр.	АПВ	660	1x6	3	1	3	-
		Позиции с 7 по 18.	предусматриваются в варианте II	Станционные		соединения	ПАЗ.							

Схема внешних соединений стойки типа СТМ-0УП.



Таблица кабельных соединений.

№ п/п.	Направление кабелей		Напр. В	Пот А	Т.ном. Т.уст.	Способ прокладки	Выбранные кабели.					Пол. напр.	
	от	до					Марка	Напр.	Сечение мм ²	Ди. м.	к-во		Всего
1	СТМ-0УП П1 кл. 1,2.												
2	СТМ-0УП П1 кл. 3,4.	свт квд-2-II авт. 1.	-24В	3,5	63/10	по констр.	АПВ	660	1х4	4	1	8	0,2
3	СТМ-0УП П1 кл. 5,6.	свт квд-2-III авт. 2.	-24В	3,5	63/10	по констр.	АПВ	660	1х4	4	1	8	0,2
4	СТМ-0УП кл. 3.	авт квд-2-II авт. 3.	-24В	0,5	63/4	по констр.	АПВ.	660	1х4	4	1	8	0,03
		Рядовой земляной шины	+24	-	-	по констр.	АПВ.	660	1х4	3	1	3	-
	Позиции	с 5 по 17. предусматриваются в альбоме II Станционные устройства ПУ											

Изм. подл. Подпись и дата 79706 1/кт ввд.

Шинная проводка План.

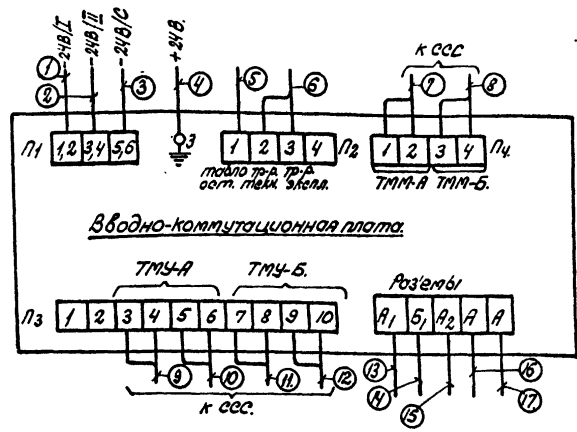
Техническое решение вкл. 0-22.84

Листовой проект. Вкл. 0-22.84
79706 1/к-ВЗг.

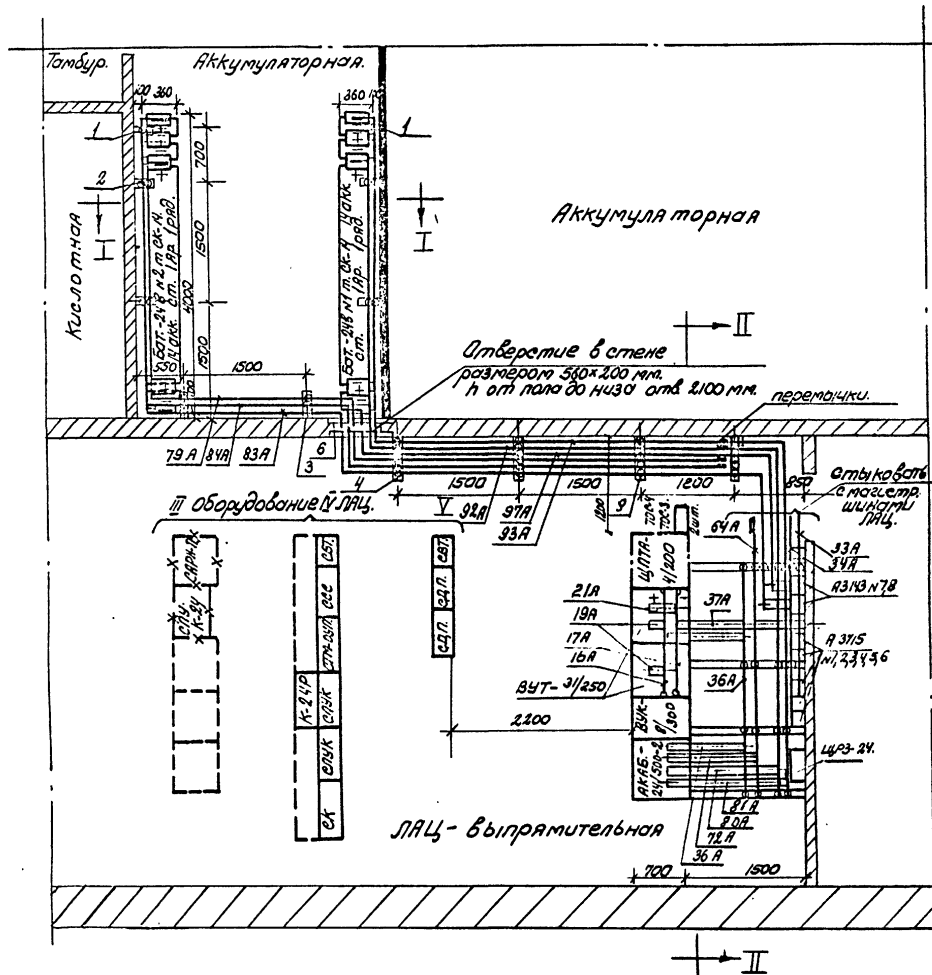

Вкл. 0-22.84

Лист
21

25550-03 24

Кор. 1/к-ВЗг

проект 83

СПЕЦИФИКАЦИЯ ОБОРУДОВАНИЯ

(Начало)

Адрес: П.

Типовые проектные решения 602-0-22.84

Шифр подл. 79706
Листы в докум. 1 из 83
Всего листов 4

Позиция	Наименование и техническая характеристика оборудования и материалов. Завод - изготовитель, для импортного оборудования страна, фирма /	Тип, марка оборудования Обозначение документа и опросного листа	Единица измерения		Код завода изготовителя	Код оборудования, материала	Цена единицы тыс. руб.	Количество	На сса единицы оборудования, кг
			Наименование	Код					
1	2	3	4	5	6	7	8	9	10
	Оборудование, поставляемое заказчиком								
	1. Оборудование ЭПУ								
	Унифицированный тиристорный выпрямитель ТУ 45-82 2ДО.321.068ТУ ГУПП Минсвязи СССР	ВУТ-31/250	шт	796	4714329	5296116880	1,64	2	520
	Выпрямительное устройство ТУ 45-77 2Д3 2Г4 282 ТУ ГУПП Минсвязи СССР	ВУК-8/300	шт	796	4714329	5296116 934	1,03	1	520
	Устройство автоматической коммутации аккумуляторных батарей ТУ 45-82 2ДО 321 073 ТУ ГУПП Минсвязи СССР	АКАБ- 24/500-2	шт	796	4714329	5296136821	1,36	1	208
	Табло общей сигнализации ТУ 45-78 732.406.002 ТУ ГУПП Минсвязи СССР	ТОС-4	шт	796	4714329	5295126318	0,02	1	3,0
	Щит рядовой защиты ТУ 45-74 2ДО.362,011 ТУ ГУПП Минсвязи СССР	ЩР3-24	шт	796	4714329	5296138965	0,09	1	17,0

602-0-22.84 23

СПЕЦИФИКАЦИЯ ОБОРУДОВАНИЯ

(продолжение)

Позиция	Наименование и техническая характеристика оборудования и материалов. Завод - изготовитель, для импортного оборудования страна, фирма /	Тип, марка оборудования Обозначение документа и № опросного листа	Единица измерения		Код завода изготовителя	Код оборудования, материала	Цена единицы тыс. руб.	Количество	Ма сса единицы оборудования, кг
			Наименование	Код					
1	2	3	4	5	6	7	8	9	10
	Рубильник на номинальный ток 400А, с боковой рукояткой, однополюсный; плоскость вводных и выводных зажимов перпендикулярна плоскости установки, без дугогасительных камер, без блок-контактов ТУ 16.525.005-74	РП-37120 УЗП32 Каталог							
	Минэлектротехпром	07.02.15-81	шт	796	0012215	342452	0,01	1	3,6
	Аккумулятор свинцовый стационарный ГОСТ 825-73	СК-14							
	Минэлектротехпром		шт	796	0012215	3481122010	0,07	30	79
	Изолятор стеклянный под стеллажи в ПИО (заказываются вместе с аккумуляторами) ТУ 21.381-76	-	100шт	797	0012215	5928371113	0,00 4	24	130
	Минэлектротехпром								
	Босуд стеклянный для аккумуляторов ГОСТ 7342-79	СК-14							
	Минэлектротехпром		шт	796	0012215	5928363124	0,01	0,4	18
	Листовое оконное стекло для покрытия свинцовых аккумуляторов толщиной 3 мм ГОСТ III-65		м2	055		5911231210	0,00 1	0,098	4
	Минпромстрой материал								
	Автоматический выключатель постоянного тока, двухполюсный, на ток 600А, с комбинированным расцепителем на номинальный ток 400А, с блок-контактами, номенклатурный номер НА 542, II4	сводный каталог VI							
	Минэлектротехпром	А-3143	шт	796	0012215		0,053	2	17,1

602-0-22.84

Формат А3 25550-03 27

1:07

24

Листов 3

Типовые проектные решения 602-0-22.84

Ш.В. и под. Подпись и дата. 11.11.83г.

79706

СПЕЦИФИКАЦИИ ОБОРУДОВАНИЯ

(продолжение)

Позиция	Наименование и техническая характеристика оборудования и материалов. Завод - изготовитель, для импортного оборудования страна, фирма	Тип, марка оборудования Обозначение документа и опросного листа	Единица измерения		Код завода изготовителя	Код оборудования материала	Цена единицы тыс. руб.	Количество	Ма сса единицы оборудования, кг
			Наименование	Код					
1	2	3	4	5	6	7	8	9	10
	Выключатель стационарный постоянного тока 220В, 160А, тепловой расцепитель 20А, уставка 600А	Каталог 07.00.07-81							
	Комплект зажимов ПИ с зажимными колодками; ТУ 16-522 028-74	А-3715 ФУЗ							
	Комплект дополнительных сборочных единиц 02								
	Минэлектротехпром		шт	796	0012215	3422600000	0,03	1	5
	То же, на ток 50А	Каталог 07.00.07-81							
	Минэлектротехпром	А-3715 ФУЗ	шт	796	0012215	3422600000	0,03	3	5
	То же, на ток 100А	Каталог 07.00.07-81							
	Минэлектротехпром	А3715 ФУЗ	шт	796	0012215	3422600000	0,03	2	5
	Оборудование дистанционного питания								
	Стойка передачи дистанционного питания	СДП-4	шт	796		6666311600	8,2	2	325
	РХ2 136 805ТУ	К-3600							
	Минпромсвязи								
	Стойка вводная торцевая	СВТ	шт	796		6662690122	2,17	1	130
	РХ2 158 650 ТУ								
	Минпромсвязи								

602-0-22.84

Лист

25

Альбом Ш

Типовые проектные решения 220-0-22.84

Инв. и код. Подпись и дата. Взам. инв. 1/12.84 19106

СПЕЦИФИКАЦИЯ ОБОРУДОВАНИЯ

(продолжение)

Позиция	Наименование и техническая характеристика оборудования и материалов. Завод - изготовитель, для импортного оборудования страна, фирма	Тип, марка оборудования Обозначение документа и опросного листа	Единица измерения		Код завода изготовителя	Код оборудования материала	Цена единицы тыс. руб.	Количество	Ма сса единицы оборудования, кг
			Наименование	Код					
2		КВА-5							10
	Модернизированный комплект выключателей автоматических Минпромсвязи РХО 214 088ТУ	КВА-5							
		РХ2.148.606	шт	796			0,22	I	14
	Комплект выключателей автоматических РХО.214.076 ТУ Минпромсвязи	КВА-2-П	шт	796		6662690682		I	
		РХ2 148 524-					0,26		14
		-02							
	Определить обрыва дистанционного питания РХ2 157 053 ТУ Минпромсвязи	00Д1	шт	796			0,61	I	33
	Оборудование телемеханики								
	Стойка телемеханики аппаратуры К-3600 РЕО 215 000ТУ Минпромсвязи	СТМ-0УП К-3600	шт	796		6662690118	6,8	I	195
		РЕ2 158 019							
	2. Измерительные приборы								
	Амперметр постоянного тока с наружным шунтом 75 ШС со шкалой 0+100А ГОСТ 22261-76 Минприбор	М-367	шт	796	0013219	422300	0,01	I	2
	Шунт на номинальный ток 300 А. ТУ 25-04.3.104-76. Изм. № 1-7 Минприбор	75 ШСМ	шт	796	0013219	422900	С,001	2	0,54

602-0-22.84

Альбом III

Типовые проектные решения 602-0-22.84

Ш.В. Ковалев, Подпись и дата 1970г 1/1/83г

СПЕЦИФИКАЦИЯ ОБОРУДОВАНИЯ

(продолжение)

Пози- ция	Наименование и техническая характеристика оборудования и материалов Завод-изготовитель (для импортного оборудования - страна, фирма)	Тип, марка оборудования. Обозначение документа и № опросного листа	Единица измерения		Код завода изгото- вля	Код оборудования, материала	Цена единицы тыс. руб.	Колл- чест- во	Масса единицы оборудо- вания кг
			На- име- нова- ние	Код					
1	2	3	4	5	6	7	8	9	10
3. Инвентарь									
	Ковры резиновые диэлектрические ГОСТ 4997-75		кг	166	0010328	2533130100	0,001	0,64	1,0
	Миннефтехимпром								

Альбом Ш
Типовые проектные решения 602-0-22 84

Л.С.С.С.
Лит. В. к. подл. 79706
Подпись и дата 1/11 83 г.
Взам. инвент.

602-0-22 84 27

СПЕЦИФИКАЦИЯ ОБОРУДОВАНИЯ

(продолжение)

Позиция	Наименование и техническая характеристика оборудования и материалов Завод-изготовитель (для импортного оборудования - страна, фирма)	Тип, марка оборудования. Обозначение документа и № справочного листа	Единица измерения		Код завода изготовителя	Код оборудования, материала	Цена единицы, тыс. руб.	Количество	Код единицы оборудования
			Наименование	Код					
1	2	3	4	5	6	7	8	9	10
	4 Кабельные изделия								
	Кабель силовой с медными жилами с изоляцией и оболочкой из поливинилхлоридного пластиката	ВВГ-1х1,5							
	ГОСТ 16442-80	-0,66	км	008	0012215	3521221100	0,063	0,123	38
	Минэлектротехпром								
	Провод с медной жилой с поливинилхлоридной изоляцией	ПВ1-1х1,5							
	ГОСТ 6323-79	-0,66							
	Минэлектротехпром		км	008	0012215	3551130104	0,033	0,231	21
	Провод с алюминиевой жилой с поливинилхлоридной изоляцией	АПВ-1х4							
	ГОСТ 6323-79	-660							
	Минэлектротехпром		км	008	0012215	3513301138	0,030	0,081	25
	То же	АПВ-1х6							
	Минэлектротехпром	-660	км	008	0012215	35513301146	0,040	0,027	32
	То же	АПВ-1х10							
	Минэлектротехпром	-660	км	008	0012215	35513301154	0,063	0,012	58
	То же	АПВ-1х16-							
	Минэлектротехпром	-660	км	008	0012215	35513301162	0,090	0,079	79

601-0-22.84

Лист

28

Формат А3 25550-03 31

Альбом Ш

Типовые проектные решения 601-0-22.84

Шифр подл. 19706
И/И-89Г
И/И-89Г

СПЕЦИФИКАЦИЯ ОБОРУДОВАНИЯ

(продолжение)

Альбом III

Типовые проектные решения 602-0-22.84

Позиция	Наименование и техническая характеристика оборудования и материалов Завод-изготовитель (для импортного оборудования - страна, фирма)	Тип, марка оборудования. Обозначение документа и № опросного листа	Единица измерения		Код завода изготовителя	Код оборудования, материала	Цена единицы тыс. руб.	Количество	Масса единицы оборудования кг
			Наименование	Код					
1	2	3	4	5	6	7	8	9	10
	То же	АПВ-1х50							
	Минэлектротехпром	660	км	008	0012215	35513301197	0,235	0,015	214
	То же	АПВ-1х95							
	Минэлектротехпром	660	км	008	0012215	35513301219	0,430	0,045	379
	Шина алюминиевая прямоугольная								
	Минавиапром	АД0-3х40	т	168	7565461	1811211100	1,14	0,007	
	Шина алюминиевая прямоугольная								
	Минавиапром ТУ16 705 002-77	ШАТ-5х50	т	168	7565461	1810210000	1,12	0,009	
	То же	ШАТ 6х60	т	168	7565461	1810210000	1,08	0,026	
	То же	ШАТ 10х100	т	168	7565461	1810210000	1,06	0,317	

И.В. и подл. Подпись и дата 11/11/83г

79706

602-0-22.84 25550-03 32

Формат А3

СПЕЦИФИКАЦИЯ ОБОРУДОВАНИЯ

(продолжение)

Альбом III

Типовые проектные решения 602-0-22.84

Позиция	Наименование и техническая характеристика оборудования и материалов. Завод - изготовитель, для импортного оборудования страна, фирма /	Тип, марка оборудования Обозначение документа и опросного листа	Единица измерения		Код завода изготовителя	Код оборудования материала	Цена единицы тыс. руб.	Количество	Ма сса единицы оборудования, кг
			Наименование	Код					
1	2	3	4	5	6	7	8	9	10
	5 Материалы								
	Ящик разрядных сопротивлений на ток 91А R _{ящ.} = 0,5 Ом (для батарей типа СК-14) Минэлектротехпром	ЯСЧ-0,5	шт	796	0012215		0,025	1	21
	Ящик однолинейный двухполюсный на номинальный ток 100А с плавкой вставкой 100А Минэлектротехпром	ЯВЗ-21 каталог 08.04.02-66	шт	796	0012215		0,024	1	18
	Предохранитель с плавкой вставкой ПВД-3 на ток 25А МРТУ 6.647-2917-64 Минэлектротехпром	ПДС-3	шт	796	0012215		0,001	2	0,4
	Стеллаж одноярусный длиной 2000мм шириной 360мм для аккумуляторов т.СК-14, однорядный ДС-II ГОСТ 1226-81 По чертежам, разработанным СС КБ Министерства связи		шт	796				4	
	Плитка кислотоупорная толщиной 20 мм ГОСТ 961-79	КФ	м2	055		5753112001	0,044	24	
	Кронштейн для крепления одного изолятора т.СА-3 к перегородке Альбом Т-015-2-74 черт. 4дб 133 707/710СБ (4дб 133 707 СБ)		шт	796				4	

Ш.С.Л. Подпись и дата 1/11/85г 79706

602-0-22.84

Лист 30

СПЕЦИФИКАЦИЯ ОБОРУДОВАНИЯ

(продолжение)

Пози- ция	Наименование и техническая характеристика оборудования и материалов Завод-изготовитель (для импортного оборудования - страна, фирма)	Тип, марка оборудования, Обозначение документа и № определенного листа	Единица измерения		Код завода изгото- влятеля	Код оборудования, материала	Цена единицы тыс. руб.	Колл- чест- во	Масса единицы оборудо- вания кг
			На- име- нова- ние	Код					
1	2	3	4	5	6	7	8	9	10
	То же, двух изоляторов, 4дб I33 708 СБ		шт	796			4		
	То же, трех изоляторов к кирпичной стене 4дб I33 711/714 СБ (4дб I33 713 СБ)		шт	796			2		
	То же, шести изоляторов 4дб I33 718/720 СБ (4дб I33 719 СБ)		шт	796			4		
	То же, девяти изоляторов к перегородке 4дб I33 731/750 СБ (4дб I33 746 СБ)		шт	796			4		
	Доска проходная для шести шин ШАТ-10х100 Альбом Т-015-2-74								
	4дб I80 705/712 СБ (4дб I80 706 СБ)		шт	796			2		
	Изолятор т.СА-3 в сборе Альбом Т-006-3-78								
	4дб 672 040 СБ		шт	796			83		
	Шинодержатель для шин ШАТ-6х60 Альбом Т-006-3-78								
	4дб 426 461 СБ		шт	796			15		
	То же, для шин ШАТ-10х100		шт	796			68		

Альбом Ш
Типовые проектные решения 602-0-22.84

ЛНБ. К. 11/17.1
79706
И.И.С.С.С.
1/1/84

602-0-22.84
Исч
31

СПЕЦИФИКАЦИЯ ОБОРУДОВАНИЯ

(Окончание)

Позиция	Наименование и техническая характеристика оборудования и материалов. Завод - изготовитель, для импортного оборудования страна, фирма	Тип, марка оборудования Обозначение документа и опросного листа	Единица измерения		Код завода изготовителя	Код оборудования, материала	Цена единицы тыс. руб.	Количество	Ма сса единицы оборудования, кг
			Наименование	Код					
1	2	3	4	5	6	7	8	9	10
	Оборудование, имеющиеся на предприятии и используемое при реконструкции								
	I. Оборудование								
	Щит переменного тока ТУ45-76 КБО.362.019ТУ ГУПП Минсвязи СССР	ЩПТА-4/200	шт	796				I	
	Табло общей сигнализации ТУ 45-72 ПБО I42 004 ТУ ГУПП Минсвязи СССР	ТОС-3	шт	796				I	
	Измерительные приборы								
	Амперметр постоянного тока с наружным шунтом Минприбор	М- 362	шт	796				I	

Альбом III
Типовые проекты решения 602-0-22.84

Инв. и подл. 19706
Подпись и дата 1/11-83г.

602-0-22.84 Изм 52