

**ПРОМЫШЛЕННАЯ  
ТРУБОПРОВОДНАЯ**

**АРМАТУРА**

**ЧАСТЬ**

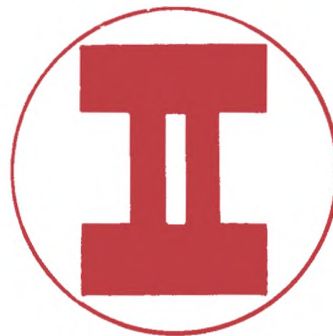

**КАТАЛОГ**



ЛЕНИНГРАДСКОЕ НАУЧНО-ПРОИЗВОДСТВЕННОЕ ОБЪЕДИНЕНИЕ  
АРМАТУРОСТРОЕНИЯ имени И. И. ЛЕПСЕ

ЛенНПОА «Знамя труда» имени И. И. ЛЕПСЕ

ЦЕНТРАЛЬНОЕ КОНСТРУКТОРСКОЕ БЮРО АРМАТУРОСТРОЕНИЯ  
ЦКБА

ЦЕНТРАЛЬНЫЙ ИНСТИТУТ НАУЧНО-ТЕХНИЧЕСКОЙ ИНФОРМАЦИИ  
И ТЕХНИКО-ЭКОНОМИЧЕСКИХ ИССЛЕДОВАНИЙ ПО ХИМИЧЕСКОМУ  
И НЕФТЯНОМУ МАШИНОСТРОЕНИЮ

**ПРОМЫШЛЕННАЯ  
ТРУБОПРОВОДНАЯ  
АРМАТУРА**

**КАТАЛОГ**

Издание четвертое, исправленное и дополненное  
Срок ввода в действие — III квартал 1989 г.

Часть II (книга I)  
ЗАДВИЖКИ ИЗ ЦВЕТНЫХ МЕТАЛЛОВ  
И ТИТАНОВЫХ СПЛАВОВ,  
СЕРОГО И КОВКОГО ЧУГУНА; ЗАТВОРЫ;  
КЛАПАНЫ ГЕРМЕТИЧЕСКИЕ

ЦИНТИхимнефтемаш Москва 1989

В каталоге содержится описание серийно изготавливаемых задвижек и затворов, клапанов герметических.

Каталог предназначен для инженерно-технических работников проектных организаций, проектирующих предприятия и установки, на которых применяют трубопроводную арматуру; предприятий, эксплуатирующих эту арматуру, а также для работников плановых и сбытовых организаций.

Все вопросы и замечания по каталогу следует направлять в Центральное конструкторское бюро арматуростроения (ЦКБА) по адресу: 197061, Ленинград, Малая Монетная, 2.

Составители **Г. А. Бухалова, Ю. Х. Добин, Т. А. Кудина,  
Ф. Н. Роговая и В. А. Федоров**

#### СО Д Е Р Ж А Н И Е

Введение . . . . .	3
Общие сведения . . . . .	5
Задвижки . . . . .	6
Задвижки из цветных металлов и титановых сплавов . . . . .	7
Задвижки из серого и ковкого чугуна . . . . .	19
Коэффициент сопротивления для задвижек . . . . .	82
Затворы . . . . .	83
Затворы из цветных металлов . . . . .	83
Затворы из серого и ковкого чугуна . . . . .	92
Затворы из углеродистой и коррозионно-стойкой сталей . . . . .	107
Коэффициент сопротивления для затворов . . . . .	134
Клапаны герметические . . . . .	134
Приложение 1. Опросный лист . . . . .	143
Приложение 2. Перечень основных ГОСТов на задвижки, затворы и клапаны герметические . . . . .	144

Ответственные за выпуск: *Н. Н. Крапенкова, М. Б. Вигдорович*

Техн. редактор *В. И. Матвеева*

Корректоры: *Г. А. Уранова, Ж. Л. Суходолова*

Сдано в набор 3.04.89 г. Подп. в печать 24.08.89 г. Т-13748. Усл. печ. л. 18,0.  
Уч.-изд. л. 16,87. Тир. 14 300 экз. Заказ № 998. Изд. № 1318. Форм. 60×90<sup>1</sup>/<sub>8</sub>.  
Цена 3 руб. 90 коп.

ЦИНТИхимнефтемаш, 119048, Москва, Г-48, ул. Доватора, 12

Типография ВНИИТЭМР, г. Щербинка

# ВВЕДЕНИЕ

Настоящий каталог «Промышленная трубопроводная арматура, часть II» издается в двух книгах:

Книга 1 — задвижки и затворы из цветных металлов и титановых сплавов; серого и ковкого чугуна; клапаны герметические из серого чугуна и углеродистой стали.

Книга 2 — задвижки из углеродистой и коррозионно-стойкой сталей.

Часть I каталога «Клапаны (вентили) запорные» также была издана в двух книгах:

Книга 1 (М.; ЦИНТИхимнефтемаш, 1988 г.) — клапаны (вентили) запорные из углеродистой и коррозионно-стойкой сталей.

Книга 2 (М.; ЦИНТИхимнефтемаш, 1989 г.) — клапаны (вентили) запорные из цветных металлов и титановых сплавов; из неметаллических материалов; из серого чугуна, футерованных коррозионно-стойкими покрытиями; из ковкого чугуна.

В каталоге приведено полное наименование, условное обозначение и номер чертежа, назначение, основные параметры, гарантийные обязательства поставщика арматуры, краткое описание, материал основных деталей, основные габаритные и присоединительные размеры, коды ОКП, масса, фотография внешнего вида, чертеж общего вида, указаны предприятия-изготовители и предприятия-калькодержатели.

Принятое в каталоге условное обозначение состоит из цифр и букв. Первые две цифры обозначают тип арматуры (табл. 1), буквы за ними — материал корпуса арматуры (табл. 2), цифры после букв — конструктивные особенности изделия в пределах данного типа и вид привода: одна или две цифры — номер модели (ручной привод с маховиком или рукояткой), при наличии трех цифр, первая из них обозначает вид привода (табл. 3), а две последующие — номер модели; последние буквы — материал уплотнительных поверхностей (табл. 4) или способ нанесения внутреннего покрытия корпуса (табл. 5).

Таблица 1

Тип арматуры	Условное обозначение
Кран (пробно-спускной)	10
Кран (для трубопровода)	11
Запорное устройство указателя уровня	12
Клапан (вентиль) запорный	13, 14, 15
Клапан запорный (отсечной)	22, 24
Клапан обратный (подъемный и приемный с сеткой)	16
Клапан предохранительный	17
Затвор обратный (клапан обратный поворотный); клапан герметический	19
(Клапан перепускной)	20
Регулятор давления (клапан редукционный)	18, 21
Клапан распределительный	23
Клапан регулирующий	25, 26
Клапан смесительный	27
Задвижка	30, 31
Затвор поворотный дисковый	32
Задвижка шланговая	33
(Инжектор)	40
Конденсатоотводчик	45

Примечание. Наименования, указанные в скобках, с 1982 г. не применяются.

Таблица 2

Материал корпуса	Условное обозначение
Углеродистая сталь	с
Легированная сталь	лс
Коррозионно-стойкая (нержавеющая сталь)	нж
Серый чугун	ч
Ковкий чугун	кч
Латунь, бронза	Б
Алюминий	а
Монель-металл	мн
Пластмассы (кроме винипласта)	п
Винипласт	вп
Фарфор	к
Титановый сплав	тн
Стекло	ск

Таблица 3

Привод	Условное обозначение
Под дистанционное управление	0
Механический с червячной передачей	3
То же с цилиндрической зубчатой передачей	4
То же с конической передачей	5
Пневматический	6
Гидравлический	7
Пнеumoгидравлический	6(7)
Электромагнитный	8
Электрический	9

Таблица 4

Материал уплотнительных поверхностей	Условное обозначение
Латунь, бронза	бр
Монель-металл	мн
Коррозионно-стойкая (нержавеющая) сталь	нж
Нитрированная сталь	нт
Баббит	бт
Стеллит	ст
Сормайт	ср
Кожа	к
Эбонит	э
Резина	р
Пластмассы (кроме винипласта)	п
Винипласт	вп

Таблица 5

Способ нанесения внутреннего покрытия	Условное обозначение
Гуммирование	гм
Эмалирование	эм
Свинцевание	св
Футерование пластмассой	п
Футерование найритом	н

В отдельных случаях после букв, обозначающих материал уплотнительных поверхностей, добавляют цифру, которая обозначает вариант исполнения данного изделия или изготовление его из другого материала.

Изделия без вставных или наплавленных колец, т. е. с уплотнительными поверхностями, выполненными непосредственно на корпусе или клине (диске), обозначают буквами «бк» (без колец).

Для изделий в экспортном или тропическом исполнении в конце условного обозначения указаны соответственно буквы Э и Т.

Пример условного обозначения:

задвижка с корпусом из серого чугуна, с электроприводом, с латунными кольцами в затворе, в тропическом исполнении — 30ч964брТ.

Как исключение, обозначение арматуры может не соответствовать существующей системе классификации, например, обозначение, состоящее из букв и цифр. Буквы обозначают тип изделия, цифры за ними — условное давление рабочей среды:

ЗКЛ2-16 — задвижка клиновья, литая, рассчитанная на  $P_y$  1,6 МПа (16 кгс/см<sup>2</sup>).

Для изделий, не имеющих условного обозначения, в каталоге указан номер чертежа.

Для облегчения пользования каталогом у большинства изделий указаны условное обозначение и номер чертежа, соответствующие обозначениям изделий, принятым в других источниках информации (например, в «Номенклатурном каталоге на освоенные и серийно выпускаемые изделия арматуростроения»).

По всему каталогу единицы измерения давления МПа (кгс/см<sup>2</sup>), усилия на маховике Н (кгс) или крутящего момента на рукоятке, маховике или втулке Н·м (кгс·м) при цифрах не указываются.

Во всех таблицах габаритные размеры и масса ориентировочные.

В описании материала основных деталей арматуры указаны марки только коррозионно-стойких сталей; там, где марка стали не указана, имеется в виду углеродистая сталь.

При заказе электроприводов следует руководствоваться техническими характеристиками, указанными в каталоге «Промышленная трубопроводная арматура», часть V, ЦИНТИхимнефтемаш, 1984.

Заказы на арматуру оформляют в установленном порядке через предприятия-изготовители (прямые связи) либо через территориальные органы Госснаба.

В связи с требованиями ГОСТ 7.22—80, также для более полной ориентации проектантов и эксплуатационников, в каталог включены изделия со всеми исполнениями, указанными в соответствующих ТУ.

Уточненные данные о предприятиях — изготовителях изделий указаны в номенклатурном каталоге на изделия арматуростроения.

При заказе арматуры на эксплуатационные параметры, отличающиеся от соответствующих параметров, указанных в технической документации (ТУ, паспорт) на арматуру, в соответствии с требованиями, указанными в п. 1.6 ГОСТ 2.124—85, необходимо оформить протокол разрешения применения арматуры (см. приложение к ГОСТ 2.124—85), а также опросный лист (см. приложение 1 к настоящему каталогу).

В каталоге не включена энергетическая арматура, выпускаемая Чеховским и Саратовским заводами энергетического машиностроения, ПО «Красный котельщик» (г. Таганрог), ПО «Сибэнерго-маш» (Барнаульский котельный завод).

В каталоге также не включена сантехническая арматура и арматура, изготавливаемая приборостроительными заводами других ведомств.

# ОБЩИЕ СВЕДЕНИЯ

Чертежи, приведенные в каталоге, дают общее представление о конструкции изделия и в деталях могут отличаться от фактически изготовленного изделия.

При выборе трубопроводной арматуры, предназначенной для паропроводов, а также взрыво- и огнеопасных химических производств, следует руководствоваться правилами Госгортехнадзора, отраслевыми нормативными документами, ограничивающими применение арматуры, в частности, чугуновой арматуры для паропроводов на определенное давление, условные проходы и температуру и в значительной степени ограничивающими ее применение для взрыво- и огнеопасных сред.

При выборе арматуры для агрессивных сред необходимо предусмотреть, чтобы материал основных деталей был стойким в этих средах.

При транспортировании, хранении, монтаже и эксплуатации арматуры необходимо выполнять следующие основные требования:

транспортировку арматуры производить с заглушенными патрубками в упаковке завода-изготовителя;

хранить ее на складах в упаковке завода-изготовителя или распакованной на стеллажах в сухом помещении (в последнем случае обязательно наличие заглушек). При длительном хранении каждые полгода менять смазку на обработанных поверхностях изделий и удалять обнаруженные грязь или ржавчину;

арматуру, на корпусе которой указано направление потока рабочей среды, устанавливать на трубопроводе так, чтобы направление движения среды совпадало с направлением стрелки;

при монтаже фланцевой арматуры фланцы на трубопроводах устанавливать без перекосов и при полном совпадении болтовых отверстий с отверстиями во фланцах арматуры.

Затягивать болты следует нормальным гаечным ключом способами, гарантирующими от перекосов и перетяжек;

перед установкой арматуры трубопровод тщательно очищать от грязи, песка, окалины и т. п.;

при гидравлических испытаниях трубопровода на прочность затворы арматуры должны быть полностью открыты;

устанавливать арматуру в местах, доступных для обслуживания и осмотра;

использовать арматуру строго по назначению в соответствии с техническим паспортом, техническими условиями, стандартами или особыми условиями заказа. Арматура не предназначена для регулирования (кроме случаев разработки для этих условий) и дросселирования рабочей среды.

Возможность использования запорной арматуры в качестве регулирующей должна быть согласована с разработчиком;

во время эксплуатации следует производить периодические осмотры арматуры (регламентные работы) в определенные сроки, установленные графиком в зависимости от режима работы агрегата, но не реже одного раза в 3 месяца;

открывать запорную арматуру полностью до упора, закрывать с нормальным усилием для создания плотности без применения (и в том и другом случае) добавочных рычагов;

при открывании задвижек ( $D_y$  300 мм и более) с помощью электропривода он должен быть включен в тот момент, когда затвор будет находиться на расстоянии 10—12 мм от верхнего крайнего положения. Верхнее уплотнение обеспечивается вращением маховика ручного дублера;

сальниковые болты и шпильки подтягивать равномерно во избежание перекосов;

наружную резьбу шпindelей смазывать не реже одного раза в месяц;

при обнаружении неустраняемых неплотностей в прокладках (между корпусом и крышкой) и в затворе снимать с трубопровода, разбирать и тщательно осматривать. Дефекты на уплотнительных поверхностях устраняют проточкой с последующей притиркой или только притиркой.

Возможность подобного ремонта уплотнительных поверхностей предусматривается конструкцией;

арматуру, предназначенную для особо ответственных установок, находящуюся в эксплуатации, резерве или ремонте, принимать на учет и регистрировать в специальном журнале с указанием времени поступления на склад, установки производственных осмотров и ремонтов и состояния после ремонта.

Трубопроводная арматура не предназначена для эксплуатации на рабочих средах, содержащих посторонние механические примеси (размер частиц не более 70 мкм, кроме запорной арматуры, используемой на пульпе), а также в условиях вибрации.

Требования безопасности по ГОСТ 12.2.063—81.

Комплект поставки. Изделие в сборе.

Поставка арматуры с ответными фланцами, крепежными деталями и прокладками осуществляется в соответствии с заказами-нарядами.

Крепежные детали к ответным фланцам поставляют только в том случае, когда по условиям работы арматуры они являются специальными.

Метизы общего назначения в комплект поставки не входят.

Материалы ответных фланцев должны быть идентичными материалам трубопровода, к которому они привариваются.

# ЗАДВИЖКИ

---

Предназначены для работы в качестве запорных устройств на трубопроводах для различных жидких и газообразных сред.

По исполнению корпуса задвижки обычно изготавливаются полнопроходными, т. е. диаметры отверстий в проходах задвижки не сужаются. В некоторых случаях применяются суженные задвижки, у которых диаметры отверстий в корпусе сужаются. Эти задвижки, имея несколько больший коэффициент сопротивления, чем полнопроходные, позволяют снизить усилия и крутящие моменты, необходимые для управления, а также уменьшить габаритные размеры и массу.

По исполнению запорного органа задвижки разделяются на параллельные, затвор которых состоит из двух параллельных дисков и расположенного между ними клина, посредством которого диски распираются и прижимаются к уплотнительным поверхностям корпуса, обеспечивая необходимую герметичность, и клиновые с затвором в виде двухдискового, сплошного или упругого клина, обеспечивающего надежное уплотнение.

Применение цельного диска создает жесткую и надежную конструкцию, но жесткость клина, полезная для обеспечения надежной плотности замка, создает при колебаниях температуры опасность

заклинивания клина со всеми вытекающими отсюда последствиями из-за невозможности открыть и плотно закрыть задвижку. В задвижке с двухдисковым клином вероятность заклинивания значительно меньше.

Задвижки изготавливают с выдвигным (резьба шпинделя и ходовой гайки находится снаружи) и невыдвигным шпинделем (резьба шпинделя и ходовой гайки находится в полости задвижки). В задвижках с невыдвигным шпинделем затруднены наблюдение, уход и ремонт резьбовой пары; поэтому для коррозионных сред (кислоты, щелочь), а также для пара и в других ответственных случаях используются задвижки с выдвигным шпинделем.

Задвижки с невыдвигным шпинделем имеют меньшую высоту, что делает целесообразным их применение для подземных коммуникаций, колодцев и т. д.

Управление задвижками может быть ручное (маховиком или рукояткой), от гидропривода или электропривода в нормальном или взрывозащищенном исполнении.

Таблица значений коэффициента сопротивления приведена в конце каждого раздела.

## ЗАДВИЖКИ ИЗ ЦВЕТНЫХ МЕТАЛЛОВ И ТИТАНОВЫХ СПЛАВОВ

Наименование и краткая характеристика	Условное обозначение и номер чертежа	Рабочая среда	Температура рабочей среды, °С	Калькодержатель	Изготовитель	Стр.
Шланговые, фланцевые, на $P_y$ 0,6 (6), $D_y$ 50, 80, 100, 125, 150 и 200 мм	33a3p (П 98007М)	Жидкий комбикорм	До 50	ЛенНПОА «Зна- мя труда» им. И. И. Лепсе (Ленинград)	ЛенНПОА «Знамя труда» им. И. И. Лепсе	8
	33a3p1 (П 98007М)	Серная кислота, дву- окись титана, агрессивная абразивная пульпа, кон- центрированный раствор щелочей и минеральных кислот (до 30%)	До 110			
	33a3p2 (П 98007М)	Серная, соляная и азот- ная кислоты, каустик, гидроокись калия	До 60			
	33a3p3 (П 98007М)	Слабые растворы кис- лот и щелочей (до 20%), минеральные масла и нефтепродукты	До 90			
То же с пневмоприво- дом, на $P_y$ 0,6 (6), $D_y$ 50, 80, 100, 125, 150 и 200 мм	33a603p (П 98005М)	Жидкий комбикорм	До 50	То же	То же	
	33a603p1 (П 98005М)	Серная кислота, дву- окись титана, агрессив- ная абразивная пульпа, концентрированный ра- створ щелочей и мине- ральных кислот (до 30%)	До 110			
	33a603p2 (П 98005М)	Серная, соляная и азот- ная кислоты, каустик, гидроокись калия	До 60			
	33a603p3 (П 98005М)	Слабые растворы кислот и щелочей (до 20%), минеральные масла и нефтепродукты	До 90			
То же с электропривис- дом, на $P_y$ 0,6 (6), $D_y$ 50, 80, 100, 150 и 200 мм	33a903p 33a903p1 (П 98010М)	Жидкий комбикорм	До 50	»	»	
	33a903p2 33a903p3 (П 98010М)	Серная кислота, дву- окись титана, агрессив- ная абразивная пульпа, концентрированный ра- створ щелочей и мине- ральных кислот (до 30%)	До 110			
	33a903p4 33a903p5 (П 98010М)	Серная, соляная и азот- ная кислоты, каустик, гидроокись калия	До 60			
	33a903p6 33a903p7 (П 98010М)	Слабые растворы кис- лот и щелочей (до 20%), минеральные мас- ла и нефтепродукты	До 90			
Клиновья фланцевая, на $P_y$ 1,6 (16), $D_y$ 50, 80, 100, 150 и 200 мм	30Б36к (КЗ 11082)	Среды, по отношению к которым материал ос- новных деталей корро- зионно-стоек	До 200	ПО «Курганарм- химмаш»	ПО «Курганарм- химмаш»	16
Клиновья с выдвигаемым шпинделем, фланцевая, на $P_y$ 2,5 (25), $D_y$ 200 и 250 мм	30тн12п (НА 11108)	Агрессивные среды	До 200	Наманганский машиностроитель- ный завод (г. Наманган Киргизской ССР)	Наманганский машиностроитель- ный завод	17



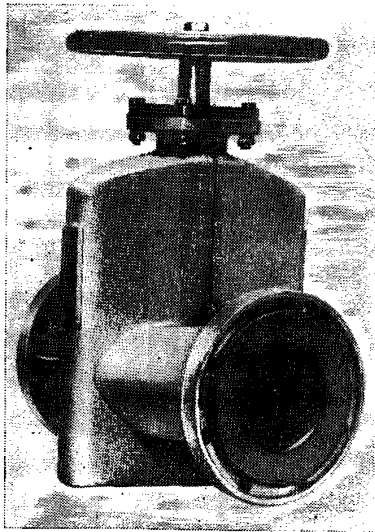

33a3p  
(П 98007М)  
33a603p  
(П 98005М)  
33a903p  
(П 98010М)

## Задвижки шланговые фланцевые

Применяются на трубопроводах для рабочих сред (см. таблицу на стр. 9).

$P_y$  . . . . . 0,6 (6)  
 $P_{шр}$  . . . . . 0,9 (9)

Присоединение к трубопроводу — фланцевое с присоединительными размерами по ГОСТ 12815—80 (исп. 1, ряд 2).

Проход задвижки перекрывается за счет перемычки резинового патрубка, расположенного внутри корпуса.

Герметичность в затворе по 1-му классу ГОСТ 9544—75.

Управление задвижкой (П 98007М) — ручное, маховиком.

Максимальный крутящий момент на маховике (см. таблицу).

Условный проход $D_y$ , мм	50	80	100	125	150	200
Максимальный крутящий момент	38 (3,8)	54 (5,4)	105 (10,5)	105 (10,5)	180 (18)	187,5 (18,75)

Управление задвижкой П 98010М — электроприводом (см. таблицу).

Тип электропривода	Электродвигатель	
	Тип	Мощность, кВт
Н-А05 (ТЭ 099.058-05М)	4ААМ56В2У2 или АИР56В2У2	0,25
Н-В05 (Б 099.098-05М)	4АМХС80А4У3 или АИРС80А4У2	1,3
В-А05 (ТЭ 099.059-05)	ВА63А2У2	0,37
В-В05 (Б 099.099-05М)	В80В4У2 или ВА80В4У2	1,5

Управление задвижкой П 98005М — пневмоприводом.

Давление управляющего воздуха в пневмоприводе от 0,5 до 0,6 (от 5 до 6).

Задвижки устанавливаются на трубопроводе в любом рабочем положении (П 98007М); электроприводом и пневмоприводом вверх (П 98010М, П 98005М).

Условия эксплуатации — климатические исполнения У2 и Т2 по ГОСТ 15150—69.

Условия транспортирования и хранения — 6 (ОЖ2) по ГОСТ 15150—69.

Изготовление и поставка — по ТУ 26-07-381—86.

Материал основных деталей: корпус и крышка — алюминиевый сплав; шпиндель — сталь 20Х13; патрубок — см. в таблице.

Температура рабочей среды, °С	Материал патрубка (резиновая смесь)
50	Иа-19-51-2062 (ТУ 38-1051082—86)
60	VI-16-21-6620 (ТУ 38-1051082—86)
90	III-16-23 (ТУ 38-1051082—86); НО-68-1 (ТУ 38-0051166—87); 51-2104 (ТУ 38-1051050—86)
110	

Характеристика клапанов в зависимости от исполнения (рабочая среда и ее температура, температура окружающей среды, тип привода, код ОКП и масса) приведена в таблице.

Условное обозначение (номер чертежа)	Условный проход $D_y$ , мм	Код ОКП	Рабочая среда	Температура среды, °C		Тип привода	Масса, кг
				рабочей	окружающей		
33а3р (П 98007М)	50	37 1129 4240	Жидкий корм: комбикорм (одна часть) и вода (три части)	50	От -30 до +40	Ручной	8
	80	37 1129 4252					14
	100	37 1139 4460					28
	125	37 1139 4472					32
	150	37 1139 4484					53
	200	37 1139 4496					74
33а603р (П 98005М)	50	37 1129 4216		50	От -30 до +40	Пневмопривод	13
	80	37 1129 4228					23
	100	37 1139 4412					46
	125	37 1139 4424					47
	150	37 1139 4436					80
	200	37 1139 4448					92
33а3р1 (П 98007М.01)	50	37 1129 4241	Серная кислота (от 10 до 24%); двуокись титана (от 50 до 300 г/л); агрессивная абразивная пульпа (рН от 1,2 до 11); крупность частиц твердых включений до 3 мм, концентрация щелочей и минеральных кислот — до 30% в растворе (кроме азотной и фтористоводородной кислот). Агрессивно-щелочные и абразивные пульпы с содержанием окиси натрия (до 300 г/л), окиси калия (до 300 г/л) и твердых взвешенных частиц: соды, нефелина, боксита, известняка, сульфата, красного шлама, алюмосиликатов натрия и калия, гидроокиси алюминия, пека, кварца, алуниита; размер частиц до 2 мм, содержание до 1000 г/л	110	От -30 до +40	Ручной	8
	80	37 1129 4253					14
	100	37 1139 4461					28
	125	37 1139 4473					32
	150	37 1139 4485					53
	200	37 1139 4497					74
33а603р1 (П 98005М.01)	50	37 1129 4217		110	От -30 до +40	Пневмопривод	13
	80	37 1129 4229					23
	100	37 1139 4413					46
	125	37 1139 4425					47
	150	37 1139 4437					80
	200	37 1139 4449					92
33а3р2 (П 98007М.02)	50	37 1129 4242	Серная (до 20%), соляная (до 15%) и азотная (до 5%) кислоты; каустик или гидроксид калия (до 20 г/л)	60	От -30 до +40	Ручной	8
	80	37 1129 4254					14
	100	37 1139 4462					28
	125	37 1139 4474					32
	150	37 1139 4486					53
	200	37 1139 4498					74
33а603р2 (П 98005М.02)	50	37 1129 4218		60	От -30 до +40	Пневмопривод	13
	80	37 1129 4230					23
	100	37 1139 4414					46
	125	37 1139 4426					47
	150	37 1139 4438					80
	200	37 1139 4450					92
33а3р3 (П 98007М.03)	50	37 1129 4243	Слабые растворы кислот и щелочей (до 20%); минеральные масла и нефтепродукты	90	От -30 до +40	Ручной	8
	80	37 1129 4255					14
	100	37 1139 4463					28
	125	37 1139 4475					32
	150	37 1139 4487					53
	200	37 1139 4469					74
33а603р3 (П 98005М.03)	50	37 1129 4219		90	От -30 до +40	Пневмопривод	13
	80	37 1129 4231					23
	100	37 1139 4415					46
	125	37 1139 4427					47
	150	37 1139 4439					80
	200	37 1139 4451					92

Условное обозначение (номер чертежа)	Условный проход $D_y$ , мм	Код ОКП	Рабочая среда	Температура среды, °С		Тип привода	Масса, кг
				рабочей	окружающей		
33аЗрЭ (П 98007М.04)	50	37 1129 4244	Жидкий корм: комбикорм (одна часть) и вода (три части)	50	От -30 до +40	Ручной	8
	80	37 1129 4256					14
	100	37 1139 4464					28
	125	37 1139 4476					32
	150	37 1139 4488					53
	200	37 1139 4500					74
33а603рЭ (П 98005М.04)	50	37 1129 4220		50	От -30 до +40	Пневмопривод	13
	80	37 1129 4232					23
	100	37 1139 4416					46
	125	37 1139 4428					47
	150	37 1139 4440					80
	200	37 1139 4452					92
33аЗр1Э (П 98007М.05)	50	37 1129 4245	Серная кислота (от 10 до 24%); двуокись титана (от 50 до 300 г/л); агрессивная абразивная пульпа (рН от 1,2 до 11); крупность частиц твердых включений до 3 мм, концентрация щелочей и минеральных кислот до 30% в растворе (кроме азотной и фтористоводородной кислот). Агрессивно-щелочные и абразивные пульпы с содержанием окиси натрия (до 300 г/л), окиси калия (до 300 г/л) и твердых взвешенных частиц: соды, нефелина, боксита, известняка, сульфата, красного шлама, алюмосиликатов натрия и калия, гидроокиси алюминия, пека, кварца, алуни-та; размер частиц до 2 мм, содержание до 1000 г/л	110	От -30 до +40	Ручной	8
	80	37 1129 4257					14
	100	37 1139 4465					28
	125	37 1139 4477					32
	150	37 1139 4489					53
	200	37 1139 4501					74
33а603р1Э (П 98005М.05)	50	37 1129 4221		110	От -30 до +40	Пневмопривод	13
	80	37 1129 4233					23
	100	37 1139 4417					46
	125	37 1139 4429					47
	150	37 1139 4441					80
	200	37 1139 4453					92
33аЗр2Э (П 98007М.06)	50	37 1129 4246	Серная (до 20%), соляная (до 15%) и азотная (до 5%) кислоты; каустик или гидроксид калия (до 20 г/л)	60	От -30 до +40	Ручной	8
	80	37 1129 4258					14
	100	37 1139 4466					23
	125	37 1139 4478					32
	150	37 1139 4490					53
	200	37 1139 4502					74
33а603р2Э (П 98005М.06)	50	37 1129 4222		60	От -30 до +40	Пневмопривод	13
	80	37 1129 4234					23
	100	37 1139 4418					46
	125	37 1139 4430					47
	150	37 1139 4442					80
	200	37 1139 4454					92
33аЗр3Э (П 98007М.07)	50	37 1129 4247	Слабые растворы кислот и щелочей (до 20%); минеральные масла и нефтепродукты	90	От -30 до +40	Ручной	8
	80	37 1129 4259					14
	100	37 1139 4467					28
	125	37 1139 4479					32
	150	37 1139 4491					53
	200	37 1139 4503					74
33а603р3Э (П 98005М.07)	50	37 1129 4223		90	От -30 до +40	Пневмопривод	13
	80	37 1129 4235					23
	100	37 1139 4419					46
	125	37 1139 4431					47
	150	37 1139 4443					80
	200	37 1139 4455					92

Условное обозначение (номер чертежа)	Условный проход D <sub>y</sub> , мм	Код ОКП	Рабочая среда	Температура среды, °C		Тип привода	Масса, кг
				рабочей	окружающей		
33а3рТ (П 98007М.08)	50	37 1129 4248	Жидкий корм: комбикорм (одна часть) и вода (три части)	50	От -10 до +60	Ручной	8
	80	37 1129 4260					14
	100	37 1139 4468					28
	125	37 1139 4480					32
	150	37 1139 4492					53
200	37 1139 4504	74					
33а603рТ (П 98005М.08)	50	37 1129 4224		50	От -10 до +60	Пневмопривод	13
	80	37 1129 4236					23
	100	37 1139 4420					46
	125	37 1139 4432					47
	150	37 1139 4444					80
200	37 1139 4456	92					
33а3р1Т (П 98007М.09)	50	37 1129 4249	Серная кислота (от 10 до 24%); двуокись титана (от 50 до 300 г/л); агрессивная абразивная пульпа (рН от 1,2 до 11); крупность частиц твердых включений до 3 мм, концентрация щелочей и минеральных кислот до 30% в растворе (кроме азотной и фтористоводородной кислот). Агрессивно-щелочные и абразивные пульпы с содержанием окиси натрия (до 300 г/л), окиси калия (до 300 г/л) и твердых взвешенных частиц: соды, нефелина, боксита, известняка, сульфата, красного шлама, алюмосиликатов натрия и калия, гидроокиси алюминия, пека, кварца, алуниита; размер частиц до 2 мм, содержание до 1000 г/л	110	От -10 до +60	Ручной	8
	80	37 1129 4261					14
	100	37 1139 4469					28
	125	37 1139 4481					32
	150	37 1139 4493					53
200	37 1139 4505	74					
33а603р1Т (П 98005М.09)	50	37 1129 4225		110	От -10 до +60	Пневмопривод	13
	80	37 1129 4237					23
	100	37 1139 4421					46
	125	37 1139 4433					47
	150	37 1139 4445					80
200	37 1139 4457	92					
33а3р2Т (П 98007М.10)	50	37 1129 4250	Серная (до 20%), соляная (до 15%) и азотная (до 5%) кислоты; каустик или гидроокись калия (до 20 г/л)	60	От -10 до +60	Ручной	8
	80	37 1129 4262					14
	100	37 1139 4470					28
	125	37 1139 4482					32
	150	37 1139 4494					53
200	37 1139 4506	74					
33а603р2Т (П 98005М.10)	50	37 1129 4226		60	От -10 до +60	Пневмопривод	13
	80	37 1129 4238					23
	100	37 1139 4422					46
	125	37 1139 4434					47
	150	37 1139 4456					80
200	37 1139 4458	92					
33а3р3Т (П 98007М.11)	50	37 1129 4251	Слабые растворы кислот и щелочей (до 20%); минеральные масла и нефтепродукты	90	От -10 до +60	Ручной	8
	80	37 1129 4263					14
	100	37 1139 4471					28
	125	37 1139 4483					32
	150	37 1139 4495					53
200	37 1139 4507	74					
33а603р3Т (П 98005М.11)	50	37 1129 4227		90	От -10 до +60	Пневмопривод	13
	80	37 1129 4239					23
	100	37 1139 4423					46
	125	37 1139 4435					47
	150	37 1139 4447					80
200	37 1139 4459	92					

Условное обозначение (номер чертежа)	Условный проход $D_y$ , мм	Код ОКП	Рабочая среда	Температура среды, °С		Тип электроприбора	Масса, кг
				рабочей	окружающей		
33а903р (П 98010М)	50	37 1129 4168	Жидкий корм: комбикорм (одна часть) и вода (три части)	50	От -30 до +40	Н-А05КУ2	24
	80	37 1129 4192					31
	100	37 1139 4316				Н-Б05КУ2	83
	125	37 1139 4340					88
	150	37 1139 4364					104
200	37 1139 4388	125					
33а903р1 (П 98010М.01)	50	37 1129 4169		50	От -30 до +40	В-А05КУ2	60
	80	37 1129 4193					67
	100	37 1139 4317				В-Б05КУ2	104
	125	37 1139 4341					109
	150	37 1139 4365					125
200	37 1139 4389	146					
33а903р2 (П 98010М.02)	50	37 1129 4170	Серная кислота (от 10 до 24%); двуокись титана (от 50 до 300 г/л); агрессивная абразивная пульпа (рН от 1,2 до 11); крупность частиц твердых включений до 3 мм, концентрация щелочей и минеральных кислот до 30% в растворе (кроме азотной и фтористоводородной кислот). Агрессивно-щелочные и абразивные пульпы с содержанием окиси натрия (до 300 г/л), окиси калия (до 300 г/л) и твердых взвешенных частиц: соды, нефелина, боксита, известняка, сульфата, красного шлама, алюмосиликатов натрия и калия, гидроокиси алюминия, пека, кварца, алунита; размер частиц до 2 мм, содержание до 1000 г/л	110	От -30 до +40	Н-А05КУ2	24
	80	37 1129 4194					31
	100	37 1139 4318				Н-Б05КУ2	83
	125	37 1139 4342					88
	150	37 1139 4366					104
200	37 1139 4390	125					
33а903р3 (П 98010М.03)	50	37 1129 4171		110	От -30 до +40	В-А05КУ2	60
	80	37 1129 4195					67
	100	37 1139 4319				В-Б05КУ2	104
	125	37 1139 4343					109
	150	37 1139 4367					125
200	37 1139 4391	146					
33а903р4 (П 98010М.04)	50	37 1129 4172	Серная (до 20%), соляная (до 15%) и азотная (до 5%) кислоты; каустик или гидроокись калия (до 20 г/л)	60	От -30 до +40	Н-А05КУ2	24
	80	37 1129 4196					31
	100	37 1139 4320				Н-Б05КУ2	83
	125	37 1139 4344					88
	150	37 1139 4368					104
200	37 1139 4392	125					
33а903р5 (П 98010М.05)	50	37 1129 4173		60	От -30 до +40	В-А05КУ2	60
	80	37 1129 4197					67
	100	37 1139 4321				В-Б05КУ2	104
	125	37 1139 4345					109
	150	37 1139 4369					125
200	37 1139 4393	146					
33а903р6 (П 98010М.06)	50	37 1129 4174	Слабые растворы кислот и щелочей (до 20%); минеральные масла и нефтепродукты	90	От -30 до +40	Н-А05КУ2	24
	80	37 1129 4198					31
	100	37 1139 4322				Н-Б05КУ2	83
	125	37 1139 4346					88
	150	37 1139 4370					104
200	37 1139 4394	125					
33а903р7 (П 98010М.07)	50	37 1129 4175		90	От -30 до +40	В-Б05КУ2	60
	80	37 1129 4199					67
	100	37 1139 4323				В-А05КУ2	104
	125	37 1139 4347					109
	150	37 1139 4371					125
200	37 1139 4395	146					

Условное обозначение (номер чертежа)	Условный проход $D_y$ , мм	Код ОКП	Рабочая среда	Температура среды, °С		Тип электропривода	Масса, кг	
				рабочей	окружающей			
33a903pЭ (П 98010М.08)	50	37 1129 4716	Жидкий корм: комбикорм (одна часть) и вода (три части)	50	От —30 до +40	Н-А05КУ2Э	24	
	80	37 1129 4200					31	
	100	37 1139 4324					Н-Б05КУ2Э	83
	125	37 1139 4348						88
	150	37 1139 4372						104
200	37 1139 4396	125						
33a903p1Э (П 98010М.09)	50	37 1129 4177		50	От —30 до +40	В-А05КУ2Э	60	
	80	37 1129 4201					67	
	100	37 1139 4325					В-Б05КУ2Э	104
	125	37 1139 4349						109
	150	37 1139 4373						125
200	37 1139 4397	146						
33a903p2Э (П 98010М.10)	50	37 1129 4178	Серная кислота (от 10 до 24%); двуокись титана (от 50 до 300 г/л); агрессивная абразивная пульпа (рН от 1,2 до 11); крупность частиц твердых включений до 3 мм, концентрация щелочей и минеральных кислот до 30% в растворе (кроме азотной и фтористоводородной кислот). Агрессивно-щелочные и абразивные	110	От —30 до +40	Н-А05КУ2Э	24	
	80	37 1129 4202					31	
	100	37 1139 4326					Н-Б05КУ2Э	83
	125	37 1139 4350						88
	150	37 1139 4374						104
200	37 1139 4398	125						
33a903p3Э (П 98010М.11)	50	37 1129 4179	пульпы с содержанием окиси натрия (до 300 г/л), окиси калия (до 300 г/л) и твердых взвешенных частиц: соды, нефелина, боксита, известняка, сульфата, красного шлама, алюмосиликатов натрия и калия, гидроокиси алюминия, пека, кварца, алунита; размер частиц до 2 мм, содержание до 1000 г/л	110	От —30 до +40	В-А05КУ2Э	60	
	80	37 1129 4203					67	
	100	37 1139 4327					В-Б05КУ2Э	104
	125	37 1139 4351						109
	150	37 1139 4375						125
200	37 1139 4399	146						
33a903p4Э (П 98010М.12)	50	37 1129 4180	Серная (до 20%), соляная (до 15%) и азотная (до 5%) кислоты; каустик или гидроокись калия (до 20 г/л)	60	От —30 до +40	Н-А05КУ2Э	24	
	80	37 1129 4204					31	
	100	37 1139 4328					Н-Б05КУ2Э	83
	125	37 1139 4352						88
	150	37 1139 4376						104
200	37 1139 4400	125						
33a903p5Э (П 98010М.13)	50	37 1129 4181		60	От —30 до +40	В-А05КУ2Э	60	
	80	37 1129 4205					67	
	100	37 1139 4329					В-Б05КУ2Э	104
	125	37 1139 4353						109
	150	37 1139 4377						125
200	37 1139 4401	146						
33a903p6Э (П 98010М.14)	50	37 1129 4182	Слабые растворы кислот и щелочей (до 20%); минеральные масла и нефтепродукты	90	От —30 до +40	Н-А05КУ2	24	
	80	37 1129 4206					31	
	100	37 1139 4330					Н-Б05КУ2	83
	125	37 1139 4354						88
	150	37 1139 4378						104
200	37 1139 4402	125						
33a903p7Э (П 98010М.15)	50	37 1129 4183		90	От —30 до +40	В-А05КУ2Э	60	
	80	37 1129 4207					67	
	100	37 1139 4331					В-Б05КУ2Э	104
	125	37 1139 4355						109
	150	37 1139 4379						125
200	37 1139 4403	146						

Условное обозначение (номер чертежа)	Условный проход $D_y$ , мм	Код ОКП	Рабочая среда	Температура среды, °C		Тип электропривода	Масса, кг
				рабочей	окружающей		
33а903рТ (П 98010М.16)	50	37 1129 4184	Жидкий корм: комбикорм (одна часть) и вода (три части)	50	От -10 до +60	Н-А05КТ2	24
	80	37 1129 4208					31
	100	37 1139 4332				Н-Б05КТ2	86
	125	37 1139 4356					91
	150	37 1139 4380					107
200	37 1139 4404	128					
33а903р1Т (П 98010М.17)	50	37 1129 4185		50	От -10 до +60	В-А05КТ2	60
	80	37 1129 4209					67
	100	37 1139 4333				В-Б05КТ2	107
	125	37 1139 4357					112
	150	37 1139 4381					128
200	37 1139 4405	149					
33а903р2Т (П 98010М.18)	50	37 1129 4186	Серная кислота (от 10 до 24%); двуокись титана (от 50 до 300 г/л); агрессивная абразивная пульпа (рН от 1,2 до 11); крупность частиц твердых включений до 3 мм, концентрация щелочей и минеральных кислот до 30% в растворе (кроме азотной и фтористоводородной кислот). Агрессивно-щелочные и абразивные пульпы с содержанием окиси натрия (до 300 г/л), окиси калия (до 300 г/л) и твердых взвешенных частиц: соды, нефелина, боксита, известняка, сульфата, красного шлама, алюмосиликатов натрия и калия, гидроокиси алюминия, пека, кварца, алунита; размер частиц до 2 мм, содержание до 1000 г/л	110	От -10 до +60	Н-А05КТ2	24
	80	37 1129 4210					31
	100	37 1139 4334				Н-Б05КТ2	86
	125	37 1139 4358					91
	150	37 1139 4382					107
200	37 1139 4406	128					
33а903р3Т (П 98010М.19)	50	37 1129 4187		110	От -10 до +60	В-А05КТ2	60
	80	37 1129 4211					67
	100	37 1139 4335				В-Б05КТ2	107
	125	37 1139 4359					112
	150	37 1139 4383					128
200	37 1139 4407	149					
33а903р4Т (П 98010М.20)	50	37 1129 4188	Серная (до 20%), соляная (до 15%) и азотная (до 5%) кислоты; каустик или гидроксид калия (до 20 г/л)	60	От -10 до +60	Н-А05КТ2	24
	80	37 1129 4212					31
	100	37 1139 4336				Н-Б05КТ2	86
	125	37 1139 4360					91
	150	37 1139 4384					107
200	37 1139 4408	128					
33а903р5Т (П 98010М.21)	50	37 1129 4189		60	От -10 до +60	В-А05КТ2	60
	80	37 1129 4213					67
	100	37 1139 4337				В-Б05КТ2	107
	125	37 1139 4361					112
	150	37 1139 4385					128
200	37 1139 4409	149					
33а903р6Т (П 98010М.22)	50	37 1129 4190	Слабые растворы кислот и щелочей (до 20%); минеральные масла и нефтепродукты	90	От -10 до +60	Н-А05КТ2	24
	80	37 1129 4214					31
	100	37 1139 4338				Н-Б05КТ2	86
	125	37 1139 4362					91
	150	37 1139 4386					107
200	37 1139 4410	128					
33а903р7Т (П 98010М.23)	50	37 1129 4191		90	От -10 до +60	В-А05КТ2	60
	80	37 1129 4215					67
	100	37 1139 4339				В-Б05КТ2	107
	125	37 1139 4363					112
	150	37 1139 4387					128
200	37 1139 4411	149					

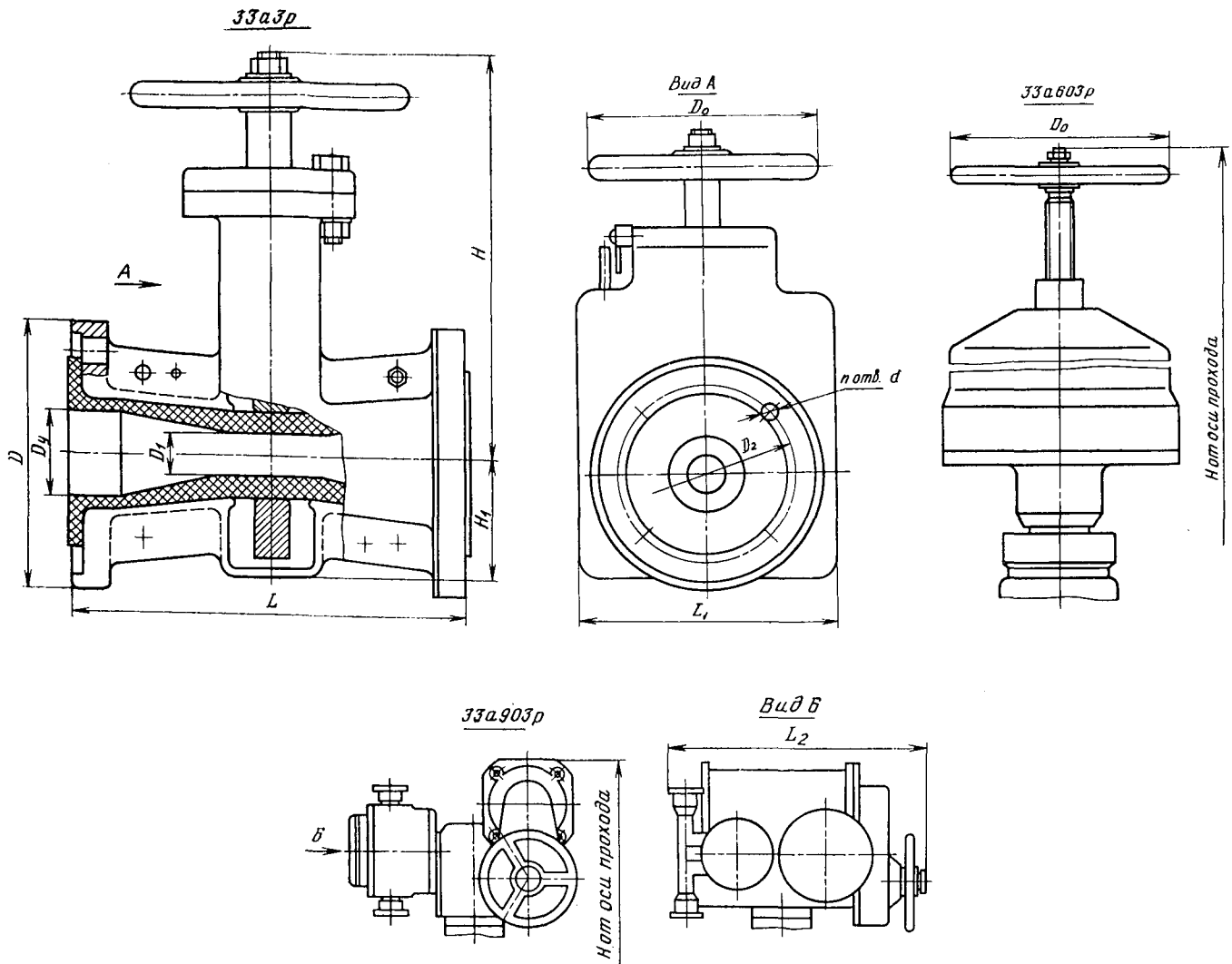

ОСНОВНЫЕ ГАБАРИТНЫЕ И ПРИСОЕДИНИТЕЛЬНЫЕ РАЗМЕРЫ (мм)

Номер чертежа	Условный проход $D_y$	$D$	$D_1$	$D_2$	$D_0$	$H$	$H_1$	$L$	$L_1$	$n$	$d$	$L_2$
П 98005М П 98007М П 98010М	50	160 150 160	25	125	120 160 —	446 236 500	70 75 70	230	180	8	18	400
П 98005М П 98007М П 98010М	80	195	40	160	160 200 —	580 294 560	98	310	225	8	18	344
П 98005М П 98007М П 98010М	100	215	60	180	200 280 —	715 420 705	125	350	310	16	18	645
П 98005М П 98007М П 98010М	125	245	60	210	280 280 —	945 385 610	127	400	336	16	18	645
П 98005М П 98007М П 98010М	150	280	100	240	280 450 —	1045 520 745	180	480	400	16	23	660
П 98005М П 98007М П 98010М	200	335	96	295	280 450 —	1045 510 750	182	600	484	16	23	645



30БЗ6к  
(КЗ 11082)

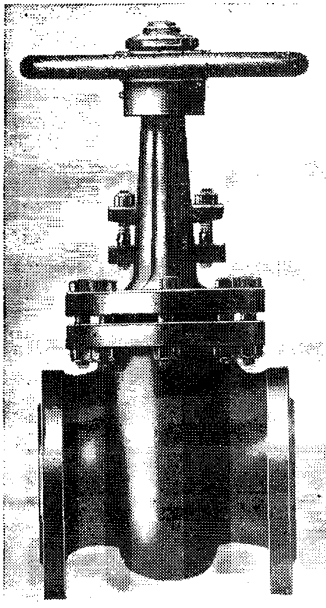

Задвижка клиновая  
фланцевая

Применяется на трубопроводах для сред, по отношению к которым материал основных деталей коррозионно-стоек, рабочей температурой до 200° С.

$P_y$  . . . . . 1,6 (16)  
 $P_{пр}$  . . . . . 2,4 (24)

Присоединение к трубопроводу — фланцевое с присоединительными размерами по ГОСТ 12815—80 (исп. 1, ряд 1). Задвижка может быть изготовлена с ответными фланцами.

Затвор — упругий клин.

Уплотнение шпинделя — сальниковое. Подтяжка сальника — анкерными болтами.

Верхнее уплотнение задвижки обеспечивает разгрузку сальника при полностью открытом затворе.

Герметичность затвора по 3-му классу ГОСТ 9544—75.

Управление задвижкой — ручное, маховиком.

Максимальное усилие на маховике при закрытии задвижки: 470 (47) — для  $D_y$  50 мм; 750 (75) — для  $D_y$  80 мм; 600 (60) — для  $D_y$  100 мм; 775 (77,5) — для  $D_y$  150 мм; 800 (80) — для  $D_y$  200 мм.

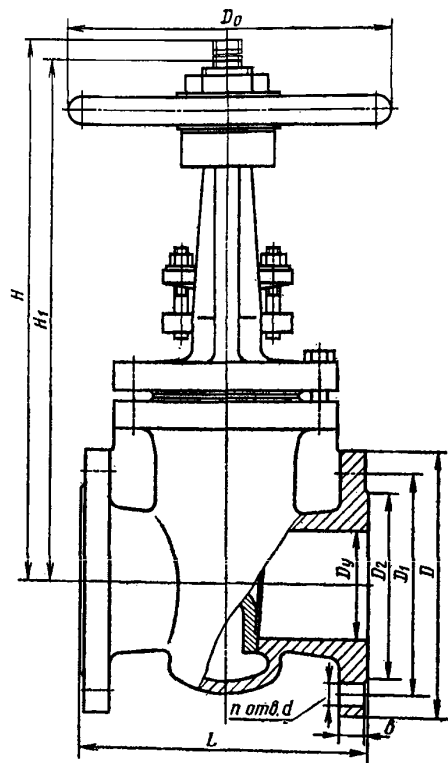

ОСНОВНЫЕ ГАБАРИТНЫЕ, ПРИСОЕДИНИТЕЛЬНЫЕ  
РАЗМЕРЫ (мм), КОД ОКП и МАССА (кг)

Условный проход $D_y$	Код ОКП	L	D	$D_1$	$D_2$	d	b	H	$H_1$	$D_0$	n	Масса
50	37 1121 1009	180	160	125	102	18	15	373	313	240	4	28
80	37 1121 1010	210	195	160	138	18	19	487	395	240	4	40
100	37 1131 1010	230	215	180	158	18	21	560	450	320	8	56
150	37 1131 1012	280	280	240	212	23	25	750	590	400	8	108
200	37 1131 1013	330	335	295	268	23	27	750	586	400	12	140

Задвижку устанавливают на трубопроводе в любом рабочем положении.

Условия эксплуатации — климатические исполнения У1, У2 и Т1, Т2 по ГОСТ 15150—69.

Условия транспортирования и хранения 7 (Ж1) по ГОСТ 15150—69.

Материал основных деталей: корпус, крышка, клин — бронза БрОЗЦ7С5Н1; шпindel — сталь 10Х17Н13М3Т; втулка — бронза БрА10ЖЗМц2.

Допускается замена указанных материалов другими по согласованию с заказчиком.

Задвижка относится к классу ремонтируемых.

Гарантийный срок — 12 месяцев со дня ввода в эксплуатацию.

Гарантийная наработка — 200 циклов.

Изготовление и поставка — по ТУ 26-07-1059-73.

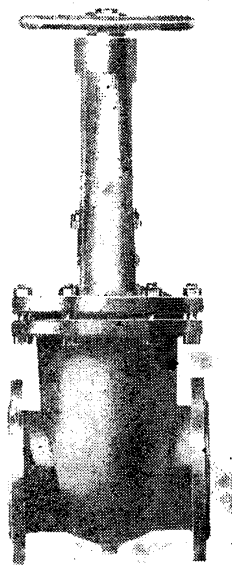

**30тн12п  
(НА 11108)**

**Задвижка клиновая  
с выдвигаемым шпинделем  
фланцевая**

Применяется на трубопроводах для агрессивных сред рабочей температурой до 200° С.

$P_y$  . . . . . 2,5 (25)  
 $P_{пр}$  . . . . . 3,8 (38)

Присоединение к трубопроводу — фланцевое с присоединительными размерами по ГОСТ 12815—80 (исп. 9, ряд 2).

Затвор — двухдисковый клин с боковыми направляющими поверхностями.

Уплотнение в затворе — кольца из фторопласта в дисках клина.

Уплотнение шпинделя — сальниковое.

Подтяжка сальника — откидными болтами.

Герметичность затвора по 2-му классу ГОСТ 9544—75.

Управление задвижкой — ручное, маховиком.

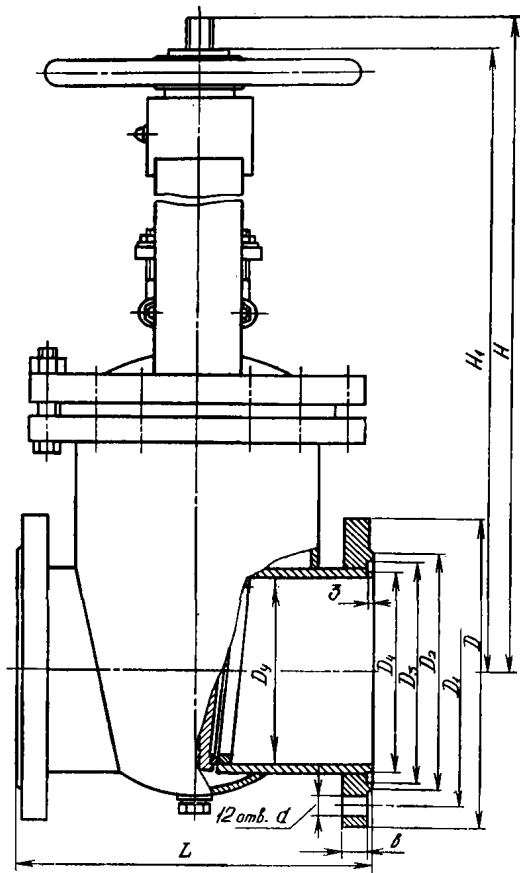

Максимальное усилие на маховике при закрытии задвижки: 340 (34) — для  $D_y$  200 мм; 565 (56,5) — для  $D_y$  250 мм.

Задвижку устанавливают на трубопроводе в любом рабочем положении.

Условия эксплуатации — климатическое исполнение У1 по ГОСТ 15150—69.

Транспортирование и хранение по ГОСТ 5762—74.

Материал основных деталей: корпус, крышка и диск — титановый сплав ВТ1-0; стойка — сталь; уплотнительные кольца сальника — фторопласт 4.

Задвижка относится к классу ремонтируемых.

Гарантийный срок — 12 месяцев со дня ввода в эксплуатацию.

Гарантийная наработка — 300 циклов.

Гарантийный срок задвижек, аттестованных на высшую категорию качества, — 18 месяцев со дня ввода в эксплуатацию. Гарантийная наработка при этом — 600 циклов.

Изготовление и поставка — по ТУ 26-07-1216—79.

ОСНОВНЫЕ ГАБАРИТНЫЕ, ПРИСОЕДИНИТЕЛЬНЫЕ РАЗМЕРЫ (мм), КОД ОКП и МАССА (кг)

Условный проход $D_y$	Код ОКП	$L$	$D$	$D_1$	$D_2$	$D_3$	$D_4$	$H$	$H_1$	$b$	$d$	Масса
200	37 1131 1022	400	360	310	278	260	238	940	740	31	27	92
250	37 1141 1005	450	425	370	335	313	291	1135	880	33	30	105

## ЗАДВИЖКИ ИЗ СЕРОГО И КОВКОГО ЧУГУНА

Наименование и краткая характеристика	Условное обозначение и номер чертежа	Рабочая среда	Температура рабочей среды, °С	Калькодержатель	Изготовитель	Стр.
Клиновья с выдвигным шпинделем фланцевая, на $P_y$ 0,1 (1), $D_y$ 1300 мм	30ч9466к (386.00.00)	Доменный и коксовый газ	До 200	Дебальцевский завод по ремонту металлургического оборудования (г. Дебальцево Донецкой обл.)	Дебальцевский завод по ремонту металлургического оборудования	24
То же на $P_y$ 0,05 (0,5), $D_y$ 1500 мм	30ч9466к (387.00.00)	То же	До 85			
Клиновья с невыдвигным шпинделем с конической передачей фланцевая, на $P_y$ 0,25 (2,5), $D_y$ 1000 и 1200 мм	30ч5256р (ПТ 12001)	Вода и пар	До 100	ПО «Пензтяжпромарматура»	ПО «Пензтяжпромарматура»	25
То же с электроприводом, на $P_y$ 0,25 (2,5), $D_y$ 1000, 1200, 1400, 1600 и 2000 мм	30ч9256р (ПТ 12001) (417.00.00, 418.00.00)	То же Вода	До 120 До 100	Дебальцевский завод по ремонту металлургического оборудования		
Клиновья с выдвигным шпинделем фланцевая, на $P_y$ 0,25 (2,5), $D_y$ 500 и 600 мм	30ч366к (КЗ 13020)	Коксовый и топливный газ	До 250	ПО «Курганармхиммаш»	ПО «Курганармхиммаш» (КЗ 13020— $D_y$ 500, 600 и 800 мм)	29
То же с конической передачей, на $P_y$ 0,16 (1,6), $D_y$ 800, 1000 и 1200 мм	30ч5366к (КЗ 13020) (ПТ 13002)	Коксовый и топливный газ Природный газ	До 250 До 150	ПО «Пензтяжпромарматура»		
То же с электроприводом, на $P_y$ 0,25 (2,5), $D_y$ 600 мм	30ч9366к (КЗ 13020)	Коксовый и топливный газ	До 250	ПО «Курганармхиммаш»	ПО «Курганармхиммаш»	30
То же с электроприводом, на $P_y$ 0,16 (1,6), $D_y$ 800, 1000 и 1200 мм	30ч9366к (КЗ 13020) (ПТ 13002)	То же Природный газ	До 250 До 150	ПО «Курганармхиммаш» ПО «Пензтяжпромарматура»	ПО «Курганармхиммаш» (КЗ 13020— $D_y$ 800 мм) ПО «Пензтяжпромарматура» (ПТ 13002— $D_y$ 1000 и 1200 мм)	
Параллельная двухдисковая с выдвигным шпинделем фланцевая, на $P_y$ 0,4 (4), $D_y$ 200, 250, 300 и 400 мм	30ч76к (ГЛ 16003)	Газ	До 100	НИИОгаз (Москва)	Днепропетровский завод горношахтного оборудования ( $D_y$ 250 и 400 мм); Георгиевский арматурный завод имени В. И. Ленина ( $D_y$ 300 мм); Теплогорский литейно-механический завод (г. Теплая Гора Пермской обл.) ( $D_y$ 200 мм); ПО «Белгородхиммаш» (Ракитянский арматурный завод, пос. Ракитное Белгородской обл.) ( $D_y$ 250 мм)	32
Клиновья с выдвигным шпинделем фланцевая, на $P_y$ 0,4 (4), $D_y$ 40, 50, 65 и 80 мм	30кч706р, п (СЗ 13029)	Бензин и керосин	От -30 до +100	Семеновский арматурный завод (г. Семенов Горьковской обл.)	Семеновский арматурный завод	34
Клиновья с выдвигным шпинделем фланцевая, на $P_y$ 0,4 (4), $D_y$ 200 и 250 мм	31ч76к (ГЛ 13072)	Топливный газ	До 100	Георгиевский арматурный завод имени В. И. Ленина (г. Георгиевск Ставропольского края)	Георгиевский арматурный завод имени В. И. Ленина	36

Наименование и краткая характеристика	Условное обозначение и номер чертежа	Рабочая среда	Температура рабочей среды, °С	Калькодержатель	Изготовитель	Стр.
Клиновья с невыдвижным шпинделем фланцевая, на $P_p 0,6 (6)$ , $D_y 50, 80, 100, 150, 200, 250, 300$ и $400$ мм	30ч476к (АС 12004)	Газ	До 100	Семипалатинский арматурный завод (г. Семипалатинск Казахской ССР)	Семипалатинский арматурный завод; Душанбинский арматурный завод имени Орджоникидзе (Таджикская ССР) (30ч476к4 — $D_y 100$ мм)	37
То же, на $P_y 1 (10)$ , $D_y 50, 80, 100, 150, 200, 250, 300$ и $400$ мм	30ч476р (АС 12004) 30ч476к (АС 12004)	Вода Масло и нефть	До 100			
Параллельная с невыдвижным шпинделем фланцевая, на $P_y 1 (10)$ , $D_y 80, 100, 150, 200, 250, 300, 400, 600, 1000$ и $1200$ мм	30ч36р (3287-00, 3198-00)	Вода	До 40	Московский завод «Водоприбор»	Московский завод «Водоприбор»	39
То же с электроприводом, на $P_y 1 (10)$ , $D_y 600, 1000$ и $1200$ мм	30ч9036р (3414-00)					
Параллельные с выдвижным шпинделем, фланцевые, на $P_y 1 (10)$ , $D_y 50, 80, 100, 125, 150, 200, 250, 300, 350$ и $400$ мм	30ч66р (ГЛ 16003)	Вода и пар	До 225	Георгиевский арматурный завод имени В. И. Ленина; НИИОгаз (Москва)	Георгиевский арматурный завод имени В. И. Ленина (30ч66р — $D_y 50, 80, 300$ и $350$ мм; 30ч66кII — $D_y 300$ и $350$ мм; 30ч9066р — $D_y 300$ мм; 30ч7066р — $D_y 300$ мм); Бельцевский опытный завод коммунального оборудования (г. Бельцы Молдавской ССР) (30ч66р — $D_y 50$ и $80$ мм); Чуфаровский арматурный завод (пос. Чуфарово Ульяновской обл.) (30ч66р — $D_y 100, 300$ и $400$ мм; 30ч9066р — $D_y 400$ мм); Сызранский механический завод (Куйбышевская обл.) (30ч66р — $D_y 50, 80, 100, 125$ и $150$ мм); Теплогорский литейно-механический завод (30ч66р — $D_y 200$ мм); Черняховский авторемонтный завод (Калининградская обл.) (30ч66р — $D_y 50$ мм); Днепропетровский завод горношахтного оборудования (30ч66р — $D_y 150$ и $400$ мм; 30ч66кII — $D_y 150$ и $400$ мм; 30ч7066р — $D_y 400$ мм); 30ч9066р, бк II — $D_y 400$ мм); Никопольский литейно-механический завод «Большевик» (Днепропетровская обл.) (30ч66р, 30ч9066р — $D_y 100$ и $150$ мм); Душанбинский арматурный завод имени Орджоникидзе (30ч66р — $D_y 50$ и $80$ мм);	
	То же с электроприводом, на $P_y 1 (10)$ , $D_y 100, 150, 200, 250, 300$ и $400$ мм	30ч9066р (ГЛ 16003) 30ч9066к (ГЛ 16003)	Вода и пар Масло и нефть			До 225 До 90
То же с гидроприводом, на $P_y 1 (10)$ , $D_y 200, 250, 300, 350$ и $400$ мм	30ч7066р (ГЛ 16002)	Вода	До 50			41

Наименование и краткая характеристика	Условное обозначение и номер чертежа	Рабочая среда	Температура рабочей среды, °С	Калькодержатель	Изготовитель	Стр.
					ПО «Белгородхиммаш» (Ракитянский арматурный завод, пос. Ракитное Белгородской обл.) (30ч66р — $D_y$ 200 и 250 мм; 30ч66кII — $D_y$ 200 и 250 мм; 30ч7066р — $D_y$ 200 и 250 мм; 30ч9066р — $D_y$ 200 мм); ПО «Прикарпатпромарматура» (г.Львов) (30ч66р — $D_y$ 150 и 300 мм; 30ч9066р — $D_y$ 300 мм)	
Параллельная с неподвижным шпинделем, на $P_y$ 1 (10), $D_y$ 500 мм	30ч376р (1039050)	Вода	До 120	Славянский завод тяжелого машиностроения (г. Славянск Донецкой обл.), ПО «Новокраматорский машиностроительный завод» (Донецкая обл.)	Славянский завод тяжелого машиностроения	46
То же с электроприводом, на $P_y$ 1 (10), $D_y$ 600 и 800 мм	30ч9376р (1039060.600, 1039080.800)					
С обрезиненным клином с неподвижным шпинделем фланцевая, на $P_y$ 1 (10), $D_y$ 50, 80, 100, 150 и 200 мм	30ч439р (МЗВ)	Вода	До 75	Московский завод «Водоприбор»	Московский завод «Водоприбор»	48
Параллельные фланцевые, на $P_y$ 1 (10), $D_y$ 500 и 600 мм	30ч59нж 30ч959нж (КЗ 19036)	Сточные и загрязненные среды	До 50	ПО «Курганармхиммаш»	ПО «Курганармхиммаш»	50
Клиновая с неподвижным шпинделем фланцевая, на $P_y$ 1 (10), $D_y$ 50, 80, 100 и 150 мм	30ч61нж (АС 12018)	Вода и топливный газ	До 100	Семипалатинский арматурный завод (г.Семипалатинск Казахской ССР)	Семипалатинский арматурный завод	52
	30ч616р (АС 12018)	Вода				
	30ч616к (АС 12018)	Топливный газ				
Клиновая с неподвижным шпинделем фланцевая, на $P_y$ 1 (10), $D_y$ 1200 и 1400 мм	30ч3306р (ПТ 12002)	Вода и пар	До 120			
То же с гидроприводом, на $P_y$ 1 (10), $D_y$ 600 мм	30ч7306р (ПТ 11017)	Вода	До 40	ПО «Пензтяжпромарматура»	ПО «Пензтяжпромарматура»	55
То же с червячной или конической передачей, на $P_y$ 1 (10), $D_y$ 600, 1000, 1200 и 1400 мм	30ч5306р (ПТ 12005)	То же	До 120			
То же с электроприводом, на $P_y$ 1 (10), $D_y$ 600, 1000, 1200, 1400 и 1600 мм	30ч9306р (ПТ 12005, ПТ 12002)	Вода и пар	До 120			
Клиновые параллельные фланцевые, на $P_y$ 1 (10), $D_y$ 600 мм	30ч5156р (П600.00.00.00)	Вода	До 120	ПО «Салаватнефтемаш» (г. Салават Башкирской АССР)	ПО «Салаватнефтемаш»	61
	30ч5156к (П600.00.00.00)	Масло и нефть				
То же с электроприводом, на $P_y$ 1 (10), $D_y$ 600 мм	30ч9156р (ЭП 600.00.00.00)	Вода	До 120	То же	То же	61
	30ч9156к (ЭП 600.00.00.00)	Масло и нефть				

Наименование и краткая характеристика	Условное обозначение и номер чертежа	Рабочая среда	Температура рабочей среды, °С	Калькодержатель	Изготовитель	Стр.
Параллельная с невыдвижным шпинделем с гидроприводом фланцевая, на $P_y$ 1 (10), $D_y$ 1200 мм	30ч715бр (КЗ 14002)	Вода	До 120	ПО «Курганармхиммаш»	ПО «Курганармхиммаш»	61
То же с электроприводом, на $P_y$ 1 (10), $D_y$ 1200 мм	30ч915бр (381.00.00)			Дебальцевский завод по ремонту металлургического оборудования (г. Дебальцево Донецкой обл.)	Дебальцевский завод по ремонту металлургического оборудования	
Клиновья с выдвижным шпинделем с гидроприводом фланцевая, на $P_y$ 1 (10), $D_y$ 200 и 250 мм	30ч760бр (Л 13085)	Вода; вода оросительных систем, минерализованная до 6 г/л	До 50	ПО «Белгородхиммаш» (Ракитянский арматурный завод, пос. Ракитное Белгородской обл.)	ПО «Белгородхиммаш» (Ракитянский арматурный завод)	65
Клиновья с выдвижным шпинделем фланцевая, на $P_y$ 1 (10), $D_y$ 50, 80, 100, 125, 150, 200 и 250 мм	31ч6бр (ГЛ 13061)	Вода и пар	До 225	Георгиевский арматурный завод имени В. И. Ленина (г. Георгиевск Ставропольского края)	Георгиевский арматурный завод имени В. И. Ленина (г. Георгиевск Ставропольского края)	67
То же с электроприводом, на $P_y$ 1 (10), $D_y$ 100, 125, 150, 200 и 250 мм	31ч906бр (ГЛ 13061)	Вода и пар			Душанбинский арматурный завод имени Орджоникидзе (Таджикская ССР) (31ч6бр — $D_y$ 50, 80, 100 и 150 мм); Бельцевский опытный завод коммунального оборудования (г. Бельцы Молдавской ССР) ( $D_y$ 50 мм); ПО «Тулаэлектротривод» (Ханинский арматурный завод) (пос. Ханино Тульской обл.) ( $D_y$ 80 мм); Теплогорский литейно-механический завод (г. Теплая Гора Пермской обл.) (31ч6бр — $D_y$ 200 мм); ПО «Белгородхиммаш» (Ракитянский арматурный завод, пос. Ракитное Белгородской обл.) (31ч6бр — $D_y$ 200 и 250 мм); ПО «Кролевецпромарматура» ( $D_y$ 50 мм)	
То же, на $P_y$ 1 (10), $D_y$ 50, 80, 100, 125 и 150 мм	31ч6нж (ГЛ 13061)	Вода, пар, каменноугольные смолы, надсмольные воды, феноляты, воздух, бензолные углеводороды, загрязненные неабразивные материалы и неагрессивные жидкости	До 225			
То же с электроприводом, на $P_y$ 1 (10), $D_y$ 100, 125 и 150 мм	31ч906нж (ГЛ 13061)					
То же, на $P_y$ 1 (10), $D_y$ 200 и 250 мм	31ч6бк (ГЛ 13061)	Нефть и масла	До 90			
То же с электроприводом, на $P_y$ 1 (10), $D_y$ 200 и 250 мм	31ч906бк (ГЛ 13061)					
Клиновые с выдвижным шпинделем фланцевые, на $P_y$ 1 (10), $D_y$ 50, 125 и 150 мм	31ч12нж (ГЛ 13082)	Конденсат коксового газа, каменноугольные смолы, растворы щелочей натрия, растворы фенолятов натрия	До 225	НИИОгаз	Георгиевский арматурный завод имени В. И. Ленина (г. Георгиевск Ставропольского края)	71
То же с электроприводом, на $P_y$ 1 (10), $D_y$ 150 мм	31ч912нж (ГЛ 13082)					71
То же, на $P_y$ 1 (10), $D_y$ 50, 125 и 150 мм	31ч12нж1 (ГЛ 13082)	Нефть и масла	До 90	То же	То же	
То же с электроприводом, на $P_y$ 1 (10), $D_y$ 150 мм	31ч912нж2 31ч912нж3 (ГЛ 13082)					

Наименование и краткая характеристика	Условное обозначение и номер чертежа	Рабочая среда	Температура рабочей среды, °С	Калькодержатель	Изготовитель	Стр.
Клиновья с гидроприводом фланцевая, на $P_y$ 1 (10), $D_y$ 50, 80, 100 и 150 мм	31ч7136р (ДЗ 13101)	Вода	До 50	Душанбинский арматурный завод имени Орджоникидзе (Таджикская ССР)	Душанбинский арматурный завод имени Орджоникидзе	73
Клиновья с невыдвижным шпинделем фланцевая, на $P_y$ 1 (10), $D_y$ 100 мм	31ч146р (ДЗ 13105)	Вода и пар	До 225	То же	То же	74
Шланговая фланцевая, на $P_y$ 1 (10), $D_y$ 15, 25, 32, 40 и 50 мм	33ч1р (УЛ 98029)	Агрессивные среды	До 65	Уральский арматурный завод имени В. И. Ленина (г. Уральск Казахской ССР)	Уральский арматурный завод имени В. И. Ленина	75
	33ч1р1 (УЛ 98029)	Агрессивные среды, минеральные масла и нефтепродукты	До 90			
	33ч1р2 (УЛ 98029)	Агрессивные среды и пульпа	До 110			
Клиновья с выдвижным шпинделем фланцевые, на $P_y$ 1,6 (16), $D_y$ 50, 80 и 100 мм	31ч11нж 31ч11нж2 (ГЛ 13071)	Вода	До 100	НИИОГаз	Георгиевский арматурный завод имени В. И. Ленина	76
	31ч11нж1 31ч11нж3 (ГЛ 13071)	Нефть и масло	До 90			
То же с электроприводом, на $P_y$ 1,6 (16), $D_y$ 100 мм	31ч911нж 31ч911нж2 (ГЛ 13071)	Вода	До 100	То же	То же	
	31ч911нж1 31ч911нж3 (ГЛ 13071)	Нефть и масло	До 90			
Клиновья с выдвижным шпинделем фланцевая, на $P_y$ 2,5 (25), $D_y$ 100 мм	30вч576к (Л 11149)	Вода и пар	До 300	ЛенНПОА «Знамя труда» имени И. И. Лепсе	Бакинский завод нефтепромышленного машиностроения имени П. Моптина	81
	30вч576к1 (Л 11149)	Нефть и тяжелые нефтепродукты				
	30вч576к2 (Л 11149)	Масло и легкие нефтепродукты	До 200			



30ч9466к  
(386.00.00,  
387.00.00)

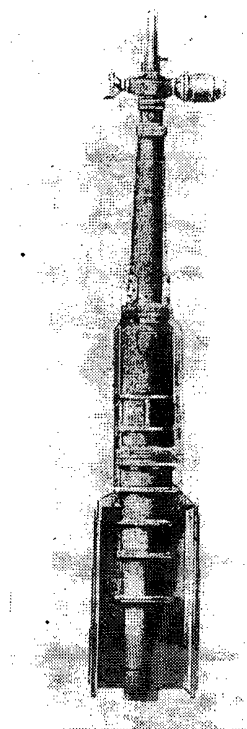

**Задвижка клиновья  
с выдвжным шпинделем  
фланцевая**

Герметичность затвора по 3-му классу ГОСТ 9544—75.

Управление задвижкой — от электропривода в нормальном исполнении (см. таблицу).

Применяется на газопроводах металлургических и коксохимических заводов для доменного и коксового газов рабочей температурой до 200°С (386.00.00) и до 85°С (387.00.00).

Условный проход задвижки $D_y$ , мм	Тип электропривода	Электродвигатель		Время открывания или закрывания, с
		Тип	Мощность, кВт	
1300	В06У2	4АХС100S4У3	3,2	162
1500				186

	386.00.00	387.00.00
$P_y$ . . . . .	0,1 (1)	0,05 (0,5)
$P_{np}$ . . . . .	0,2 (2)	0,1 (1)

Присоединение к трубопроводу — фланцевое.

Уплотнение шпинделя — сальниковое. Подтяжка сальника — шпильками.

Двухдисковый клиновой затвор обеспечивает при закрывании плотное прилегание дисков к уплотнительным поверхностям корпуса при распоре дисков расположенным между ними шаром.

Задвижку устанавливают на горизонтальном трубопроводе с вертикальным расположением шпинделя, электроприводом вертикально вверх.

При установке задвижек в наклонном или горизонтальном положении должна быть предусмотрена дополнительная опора под электропривод.

Условия эксплуатации — климатическое исполнение У1 по ГОСТ 15150—69.

Транспортирование и хранение — по ГОСТ 5762—74.

Материал основных деталей: корпус, диск и маховик — чугун СЧ 25.

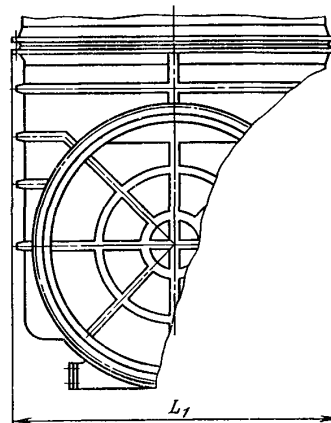
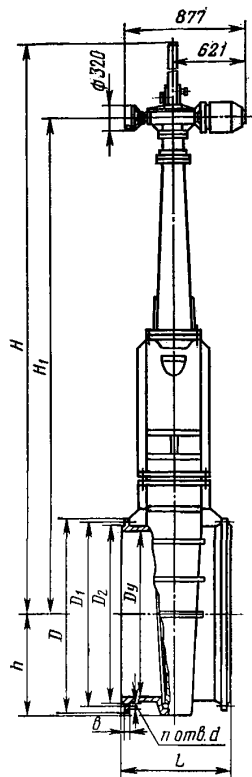

ОСНОВНЫЕ ГАБАРИТНЫЕ, ПРИСОЕДИНИТЕЛЬНЫЕ РАЗМЕРЫ (мм). КОД ОКП и МАССА (кг)

Номер чертежа	Условный проход $D_y$	Код ОКП	$L$	$L_1$	$D$	$D_1$	$D_2$	$D_3$	$d$	$b$	$H$	$H_1$	$n$	$k$	Масса
386.00.00	1300	37 2143 7010	800	1740	1475	1420	1380	30	25	5070	3830	32	760	3642	
387.00.00	1500	37 2143 7011	680	1950	1690	1630	1590	30	27	6021	4491	40	917	6300	

Задвижка относится к классу ремонтируемых.  
 Гарантийный срок — 12 месяцев со дня ввода в эксплуатацию.  
 Гарантийная наработка — 400 циклов.  
 Изготовление и поставка — по ТУ 26-07-1203—78.

**ПТ 12001,  
 417.00.00,  
 418.00.00**

## Задвижки клиновые с не подвижным шпинделем фланцевые

Применяются на трубопроводах для воды рабочей температурой до 100°С (задвижки 417.00.00, 418.00.00); воды и пара рабочей температурой до 100°С (задвижки ПТ 12001,  $D_y$  1000, 1200, 1600 и 2000 мм) и рабочей температурой до 120°С (задвижка ПТ 12001,  $D_y$  1400 мм).

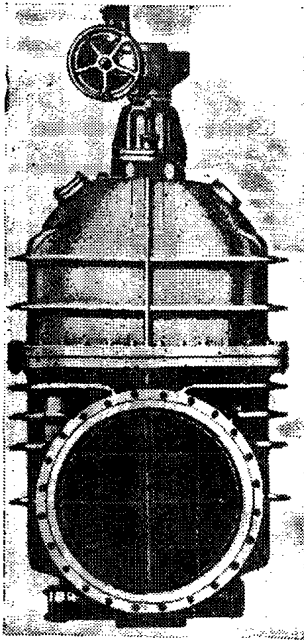

$P_y$  . . . . . 0,25 (2,5)  
 $P_{пр}$  . . . . . 0,4 (4)

Присоединение к трубопроводу — фланцевое с присоединительными размерами по ГОСТ 12815—80 (исп. 1).

Затвор — упругий клин.

Уплотнение затвора — латунные кольца в корпусе и клине.

Герметичность затвора по 3-му классу ГОСТ 9544—75.

Уплотнение шпинделя — сальниковое. Подтяжка сальника — шпильками.

Управление задвижкой — электроприводом (см. таблицу), маховиком через редуктор (30ч525бр).

Условный проход $D_y$ , мм	Номер чертежа и исполненные задвижки	Тип электропривода	Электродвигатель		Время открывания или закрывания задвижки, мин	Габаритные размеры электропривода, мм				
			Тип	Мощность, кВт		$I$	$I_1$	$H_1$	$H_2$	$D_0$
1000	ПТ 12001; 01; 02	Б 099.054М-06	АИРС80В4	3	1,26	921	622	2111	2379	240
	02; 03; 13	Б 099.054М-10	2В100Л4	4	1,2	1128	672	2111	2414	240
	08; 09; 16	Б 099.100-06М	4АМС100S4 или АИРС100S4	3,2 или 3	1,3	620	607	2161	2531	400
	10; 11; 17	Б 099.101-06М	В100Л4	4	1,3	785	664	2161	2711	400
1200	ПТ 12001; 01; 10	Б 099.053М-03	4АМС100Л4 или АИРС100Л4	4,25 или 4	От 1,3 до 2,5	1212	780	2540	2810	400
	02; 03; 11	Б 099.053М-10	2В100Л4	4	От 1,3 до 2,5	1212	780	2540	2870	400
	06; 07; 13	Б 099.102-03М	4АМС100Л4 или АИРС100Л4	4,25 или 4	3,1	720	710	2830	3150	400
	08; 09; 14	Б 099.103-03М	2В112М4	5,5	3,1	720	755	2830	3210	400
1400	01; 03	Б 099.053М-07	4АМС132S4	8,5	2,37	1094	935	3189	3824	400
1600	ПТ 12001; 01; 08	Б 099.053М-07	4АМС132S4	8,5	1,6	1297	805	3100	3370	500
	02; 03; 09	Б 099.053М-14	2В112М4	5,5	3,2	1397	795	3100	3485	500
	04; 05; 10	Б 099.102-06М	4АМС132S4	8,5	2,06	730	787	3190	3710	400
	06; 07; 11	Б 099.103-06М	2В132S4	7,5	2,06	820	790	3190	3770	400
2000	ПТ 12001; 01; 08	Б 099.053М-04	4АМС100Л4 или АИРС100Л4	4,25 или 4	6,4	1212	780	3680	4005	500
	02; 03; 09	Б 099.053М-11	2В100Л4	4	12,8	1212	780	3680	4065	500
	04; 05; 10	Б 099.104-03М	4АС132S4	8,5	7,8	720	530	4070	4590	400
	06; 07; 11	Б 099.105-03М	2В132S4	7,5	7,8	820	555	4070	4660	400

Задвижки устанавливаются на горизонтальном трубопроводе — вертикально приводом вверх (задвижки 417.00.00, 418.00.00); вертикально и на ребра (задвижки ПТ 12001).

Материалы основных деталей: корпус и крышка — чугун; шпindelь — сталь; набивка — асбестовый шнур.

Код ОКП и масса клапана в зависимости от исполнения приведены в таблице.

Номер чертежа и исполнение	Условный проход $D_y$ , мм	Условное обозначение	Код ОКП	Масса, кг	Номер чертежа и исполнение	Условный проход $D_y$	Условное обозначение	Код ОКП	Масса, кг	
ПТ 12001-1000 ПТ 12001-1000.01	1000	30ч9256р	37 2142 7004	2720	ПТ 12001-1400.01	1400	30ч9256р	37 2142 7006	5035	
		30ч9256рТ	37 2142 7076	2740			03	30ч9256рТ	37 2142 7041	5090
		30ч9256рБ	37 2142 7074	2750			ПТ 12001-1600 ПТ 12001-1600.01	1600	30ч9256р	37 2142 7007
		30ч9256рБТ	37 2142 7087	2760	02	30ч9256рТ			37 2142 7060	6705
		30ч5256р	37 2142 1022	2680	03	30ч9256рБ			37 2142 7122	6670
		30ч5256рТ	37 2142 1043	2680	04	30ч9256рБТ			37 2142 7123	6730
		30ч5256рВ	37 2142 1024	2640	05	30ч9256рБ			37 2142 7124	6545
		30ч5256рВТ	37 2142 1023	2640	06	30ч9256рТ			37 2142 7125	6580
		30ч9256рI	37 2142 1025	2710	07	30ч9256рI			37 2142 7126	6600
		30ч9256рIT	37 2142 7075	2720	08	30ч9256рIT			37 2142 7127	6630
		30ч9256рIB	37 2142 7077	2780	09	30ч9256рIB			37 2142 7128	6640
		30ч9256рIBТ	37 2142 7088	2785	10	30ч9256рIBТ			37 2142 7129	6665
		30ч9256рЭ	37 2142 7089	2720	11	30ч9256рЭ			37 2142 7130	6545
		30ч9256рБЭ	37 2142 7090	2750	ПТ 12001-2000 ПТ 12001-2000.01	2000	30ч9256рIЭ	37 2142 7131	6597	
		30ч5256рЭ	37 2142 1044	2680			02	30ч9256р	37 2142 7009	13740
		30ч5256рВЭ	37 2142 1045	2640			03	30ч9256рТ	37 2142 7061	13790
		30ч9256рIЭ	37 2142 7091	2710			04	30ч9256рБ	37 2142 7141	13775
30ч9256рIБЭ	37 2142 7092	2780	05	30ч9256рБТ	37 2142 7142	13820				
ПТ 12001-1200 ПТ 12001-1200-01	1200	30ч9256р	37 2142 7005	4335	06	30ч9256рI	37 2142 7143	13655		
		30ч9256рТ	37 2142 7040	4385	07	30ч9256рIT	37 2142 7144	13690		
		30ч9256рБ	37 2142 7038	4390	08	30ч9256рIБ	37 2142 7145	13755		
		30ч9256рБТ	37 2142 7039	4440	09	30ч9256рIБТ	37 2142 7146	13790		
		30ч5256р	37 2142 1013	4155	10	30ч9256рЭ	37 2142 7147	13740		
		30ч5256рТ	37 2142 1014	4155	11	30ч9256рБЭ	37 2142 7148	13755		
		30ч9256рI	37 2142 7036	4335	12	30ч9256рIЭ	37 2142 7149	13655		
		30ч9256рIT	37 2142 7043	4385	13	30ч9256рIБЭ	37 2142 7150	13755		
		30ч9256рIB	37 2142 7093	4405	418.00.00	1200	30ч9256р	37 2142 7005	4510	
		30ч9256рIBТ	37 2142 7094	4495				37 2142 7038		
		30ч9256рЭ	37 2142 7095	4335	417.00.00	1400	30ч9256р	37 2142 7006	5080	
		30ч9256рБЭ	37 2142 7096	4390						
		30ч5256рЭ	37 2142 1046	4155						
		30ч9256рIЭ	37 2142 7097	4335						
30ч9256рIБЭ	37 2142 7098	4405								

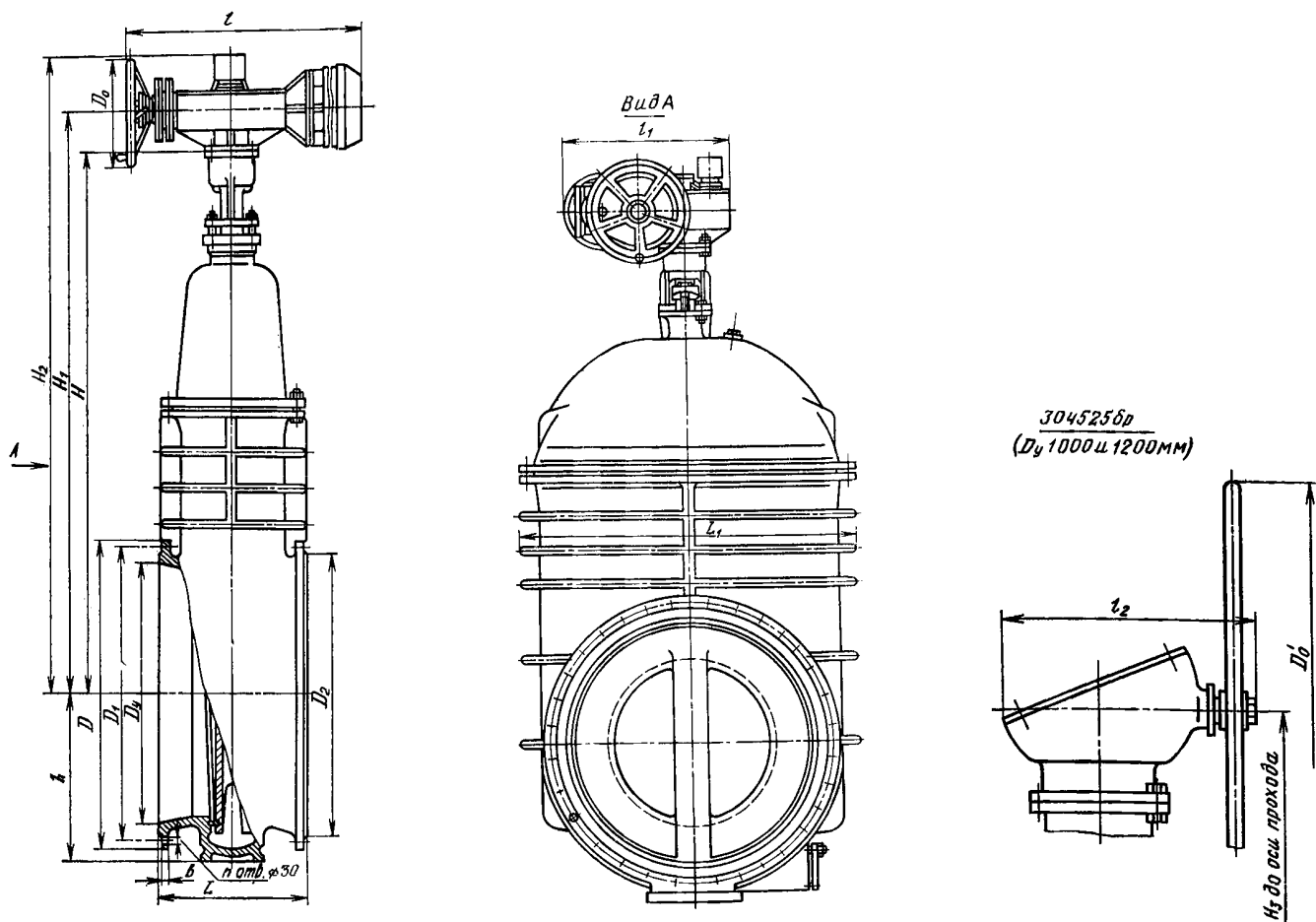

ОСНОВНЫЕ ГАБАРИТНЫЕ И ПРИСОЕДИНИТЕЛЬНЫЕ РАЗМЕРЫ (мм)

Условный проход $D_y$	$D$	$D_1$	$D_2$	$L$	$L_1$	$H$	$b$	$n$	$h$	$D'_0$	$H_3$	$L_2$
1000	1175	1120	1080	550	1352	2011	31	28	640	640	2176	410
1200	1375	1320	1280	700	1685	2450	35	32	760	1000	2655	600
1400	1575	1520	1480	900	1810	3043	39	36	850	—	—	—
1600	1785	1730	1690	1000	1930	3010	43	40	915	—	—	—
2000	2190	2130	2090	1500	2354	3590	49	48	1145	—	—	—

Задвижки относятся к классу восстанавливаемых.  
 Гарантийный срок — 18 месяцев со дня ввода в эксплуатацию (задвижки ПТ 12001) и 12 месяцев (задвижки 417.00.00 и 418.00.00).  
 Гарантийная наработка — 250 циклов.  
 Изготовление и поставка — по ТУ 26-07-1125—77 (задвижки ПТ 12001) и по ГОСТ 10042—75 (задвижки 417.00.00 и 418.00.00).



30ч366к,

30ч5366к,

30ч9366к

(ПТ 13002, КЗ 13020)

## Задвижки клиновые с выдвигаемым шпинделем фланцевые

Применяются на трубопроводах для природного газа рабочей температурой до 150°С (задвижки ПТ 13002); для коксового и топливного газов рабочей температурой до 250°С (задвижки КЗ 13020).

	$D_y$ 500 и 600 мм	$D_y$ 800, 1000 и 1200 мм
$P_y$ . . . . .	0,25 (2,5)	0,16 (1,6)
$P_{пр}$ . . . . .	0,4 (4)	0,32 (3,2)
$P_p$ при 250°С . . . . .	0,2 (2)	—

Присоединение к трубопроводу — фланцевое с присоединительными размерами по ГОСТ 12815—80 (исп. 1).

Задвижки  $D_y$  500, 600 и 800 мм могут быть изготовлены с ответными фланцами.

Герметичность затвора по 1-му классу ГОСТ 9544—75 (для задвижек КЗ 13020) и по 2-му классу (для задвижек ПТ 13002).

Уплотнение шпинделя — сальниковое. Подтяжка сальника — шпильками.

Верхнее уплотнение задвижек предназначено для разгрузки сальника при поднятом до отказа клине.

Управление задвижкой — ручное, маховиком (30ч366к); от ручной конической передачи (30ч5366к) и от электропривода (30ч9366к) — см. таблицу.

Номер чертежа задвижки	Условный проход $D_y$ , мм	Тип электропривода	Электродвигатель		Время срабатывания задвижки, мин.	Габаритные размеры, мм				
			Тип	Мощность, кВт		$l$	$l_1$	$H$	$H_1$	$D_o$
КЗ 13020	600*	Б 099.100-12М	4АМС100S4У3 или АИРС100S4У2	4	1,59	640	625	2560	2025	400
	800*	Б 099.100-12М	4АМС100S4У3 или АИРС100S4У2	4	1,02	640	625	3260	2374	400
ПТ 13002	1000	Б 099.054М-06	4АМС100S4 или АИРС100S4	3,2 или 3	1,26	921	622	3944	3021	240
		Б 099.100-06М	4АМС100S4У3 или АИРС100S4У2	4,3	1,31	665	613	3944	3071	400
		Б 099.054М-10	2В100L4	4	1,18	1128	672	3944	3021	240
	1200	Б 099.101-06М	В100L4	4	1,31	690	670	3944	3071	400
		Б 099.053М-03	4АМС100L4 или АИРС100L4	4,25 или 4	1,3	1212	845	4660	3617	500
		Б 099.053М-10	2В100L4	4	2,48	1377	868	3952	3582	500

\* В конструкции задвижек предусмотрен путевой выключатель Б 053.032-02.

Усилие на маховике: 81 (8,1) — для  $D_y$  500 мм; 113 (11,3) — для  $D_y$  600 мм; 170 (17) — для  $D_y$  800 мм.

Задвижки устанавливаются на трубопроводе в любом рабочем положении (для  $D_y$  500 мм), электроприводом вверх (для  $D_y$  1000 и 1200 мм). Допускается установка на вертикальном и горизонтальном трубопроводах с горизонтальным расположением шпинделя. При этом ось электродвигателя следует располагать горизонтально, а червячную пару и подшипники качения надо смазать любой консистентной антифрикционной смазкой с температурой

каплепадения не ниже  $55^\circ\text{C}$ . Под электропривод должна быть установлена опора, предохраняющая несущие детали задвижки от деформации на изгиб (для  $D_y$  600 и 800 мм).

Условия эксплуатации — климатические исполнения У2 и Т2 по ГОСТ 15150—69.

Материал основных деталей: корпус, крышка, клин и сальник — серый чугун; шпиндель — сталь 20Х13; набивка — пропитанный асбест.

Максимальное усилие на маховике, код ОКП и масса клапана в зависимости от исполнения приведены в таблице.

Номер чертежа и исполнение	Условный проход $D_y$ , мм	Условное обозначение	Код ОКП	Максимальное усилие на маховике		Масса, кг	
				при закрытии	при открытии	без ответных фланцев	с ответными фланцами
ПТ 13002 ПТ 13002.01 02 03 04 05 06 07 08 09 10 11 12 13 14	1000	30ч9366к	37 2141 7005	147	—	2410	—
		30ч9366кТ	37 2141 7009	(14,7)	—	2428	—
		30ч9366кБ	37 2141 7012	147	—	2453	—
		30ч9366кБТ	37 2141 7017	(14,7)	—	2463	—
		30ч5366к	37 2141 1005	580	740	2363,5	—
		30ч5366кТ	37 2141 1011	(58)	(74)	2363,5	—
		30ч9366кI	37 2141 7021	75	100	2409	—
		30ч9366кIT	37 2141 7022	(7,5)	(10)	2416	—
		30ч9366кIБ	37 2141 7023	75	100	2492	—
		30ч9366кIБТ	37 2141 7024	(7,5)	(10)	2499	—
		30ч9366кЭ	37 2141 7037	147	—	2410	—
		30ч9366кБЭ	37 2141 7025	(14,7)	—	2453	—
		30ч5366кЭ	37 2141 1007	58	740	2363,5	—
				(5,8)	(74)		
		30ч9366кIЭ	37 2141 7026	75	100	2409	—
		30ч9366кBIЭ	37 2141 7027	(7,5)	(10)	2416	—
ПТ 13002 ПТ 13002.01 02 03 04 05 06 07 08	1200	30ч9366к	37 2141 7006	127	—	4404	—
		30ч9366кБ	37 2141 7015	(12,7)	—	4458	—
		30ч5366к	37 2141 1006	64	—	4221	—
		30ч9366кТ	37 2141 7028	(6,4)	—	4460	—
		30ч9366кБТ	37 2141 7018	406	—	4516	—
		30ч5366кТ	37 2141 1012	(40,6)	—	4233	—
		30ч9366кЭ	37 2141 7029	127	—	4404	—
		30ч9366кБЭ	37 2141 7030	(12,7)	—	4458	—
		30ч5366кЭ	37 2141 1015	64	—	4221	—
				(6,4)	—		
				406	—		
				(40,6)	—		
КЗ 13020	500	30ч366к	37 2131 1005	—	81 (8,1)	590	633
КЗ 13020-600 КЗ 13020-600.01 02	600	30ч9366к	37 2131 7005	—	500	953,2	1007
		30ч9366кТ	37 2131 7015	—	(50)		
		30ч366к	37 2131 1006	—	113 (11,3)	852,4	906
КЗ 13020-800 КЗ 13020-800.01 02	800	30ч9366к	37 2131 7007	—	500	1749,2	1857,8
		30ч9366кТ	37 2131 7016	—	(50)		
		30ч5366к	37 2131 1014	—	114 (11,4)	1704,2	1812,8

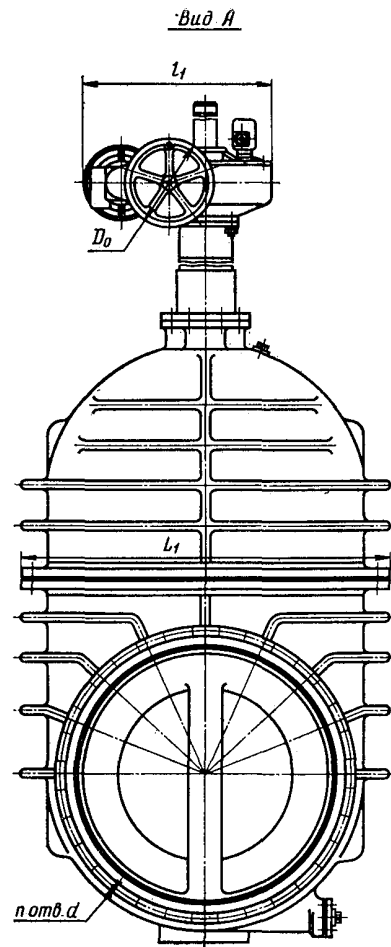
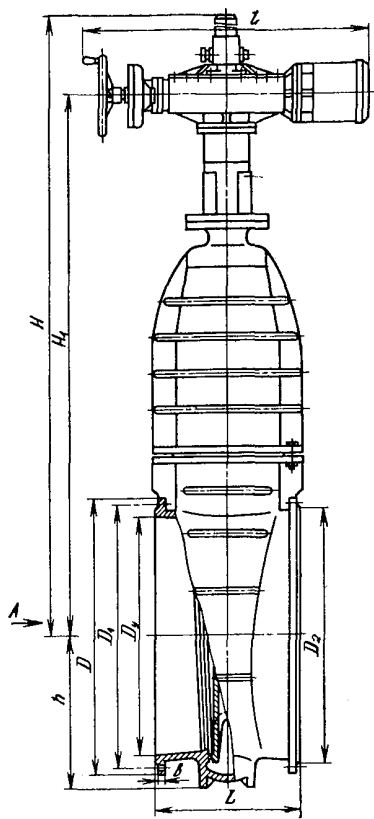

1545368K

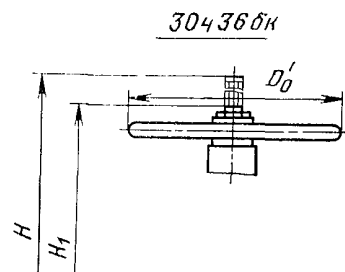
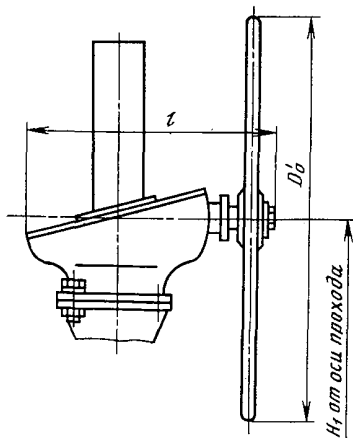



ОСНОВНЫЕ ГАБАРИТНЫЕ И ПРИСОЕДИНИТЕЛЬНЫЕ РАЗМЕРЫ (мм)

Условное обозначение	Условный проход $D_y$	$D$	$D_1$	$D_2$	$L$	$L_1$	$b$	$d$	$n$	$H$	$H_1$	$h$	$D'_0$
30ч366к	500	640	600	570	350	786	25	23	16	2120	1665	370	640
30ч366к	600	755	705	670	390	940	25	25	20	2632	1967	420	640
30ч936к										—	—	420	—
30ч366к										3300	2475	545	640
30ч536к	800	975	920	880	470	1205	25	30	24	—	2492	545	400
30ч936к										—	—	545	—
30ч536к										—	—	640	640
30ч936к	1000	1175	1120	1080	550	1352	31	30	28	—	3086	640	640
30ч536к										—	—	640	—
30ч936к										—	—	760	—
30ч536к	1200	1375	1320	1280	700	1685	35	30	32	—	3697	760	1000
30ч936к										—	—	760	—

Задвижки относятся к классу ремонтируемых.  
 Гарантийный срок — 18 месяцев со дня ввода в эксплуатацию — для ПТ 13002 и 12 месяцев — для КЗ 13020.  
 Гарантийная наработка — 600 циклов.  
 Изготовление и поставка — по ТУ 26-07-1125—77 (задвижки ПТ 13002) и по ГОСТ 12673—71 (задвижки КЗ 13020).

**30ч76к**  
**(ГЛ 16003)**

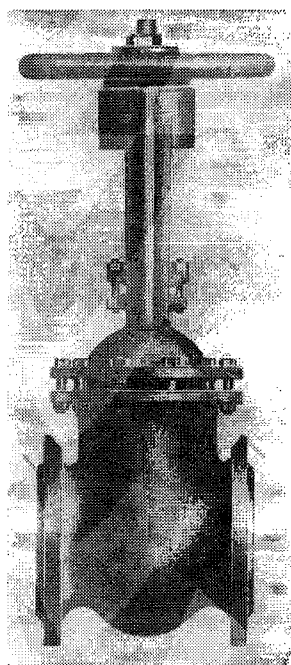

**Задвижка параллельная**  
**с выдвигаемым шпинделем**  
**фланцевая**

Применяется на трубопроводах для газа рабочей температурой до 100°С.

$P_y$  . . . . . 0,4 (4)  
 $P_{пр}$  . . . . . 1,5 (15)  
 $P_D$  . . . . . 0,4 (4)

Присоединение к трубопроводу — фланцевое по ГОСТ 12817—80 с присоединительными размерами по ГОСТ 12815—80 (исп. 1, ряд 2) на  $P_y$  1 (10).

Затвор состоит из параллельных дисков и расположенного между ними клина.

Уплотнительные поверхности выполнены непосредственно на корпусе и дисках.

Герметичность затвора — по 1-му классу ГОСТ 9544—75.

Управление задвижкой — ручное, маховиком.

Усилие на маховике при закрывании задвижки: 450 (45) — для  $D_y$  200 мм; 300 (30) — для  $D_y$  250 мм; 430 (43) — для  $D_y$  300 мм; 660 (66) — для  $D_y$  400 мм.

Задвижку устанавливают на трубопроводе в любом рабочем положении (кроме положения маховиком вниз).

Условия эксплуатации — климатические исполнения У1 и Т1 по ГОСТ 15150—69.

Условия транспортирования и хранения — 7 (Ж1) по ГОСТ 15150—69.

Материал основных деталей: корпус, крышка и диск — чугун СЧ 15; шпindelь — сталь 20Х13; прокладка — паронит.

Код ОКП и масса клапана в зависимости от исполнения приведены в таблице.

Номер чертежа и исполнение	Условное обозначение	Код ОКП	Масса, кг
ГЛ 16003-200	30ч76к	37 2125 1035	116,1
ГЛ 16003-200.01	30ч76кЭ	37 2125 1039	
02	30ч76кТ	37 2125 1043	
ГЛ 16003-250	30ч76к	37 2125 1036	167,3
ГЛ 16003-250.01	30ч76кЭ	37 2125 1040	
02	30ч76кТ	37 2125 1044	
ГЛ 16003-300	30ч76к	37 2125 1037	238,7
ГЛ 16003-300.01	30ч76кЭ	37 2125 1041	
02	30ч76кТ	37 2125 1045	
ГЛ 16003-400	30ч76к	37 2125 1038	431
ГЛ 16003-400.01	30ч76кЭ	37 2125 1042	
02	30ч76кТ	37 2125 1046	

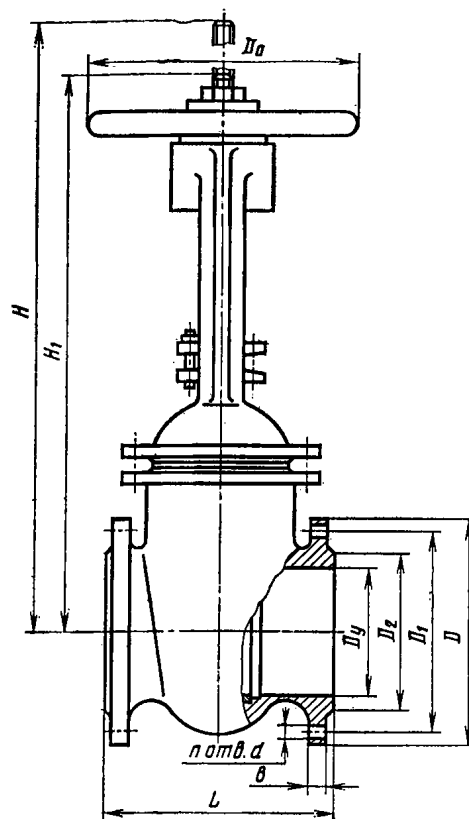

#### ОСНОВНЫЕ ГАБАРИТНЫЕ И ПРИСОЕДИНИТЕЛЬНЫЕ РАЗМЕРЫ (мм)

Условный проход $D_y$	$L$	$D$	$D_1$	$D_2$	$d$	$b$	$H$	$H_1$	$D_0$	$n$
200	330	335	295	268	23	23	900	695	280	8
250	450	390	350	320	23	25	1090	830	320	12
300	500	440	400	370	23	25	1285	975	360	12
400	600	565	515	482	27	28	1660	1250	500	16

Гарантийный срок — 18 месяцев со дня ввода в эксплуатацию.

Гарантийная наработка — не менее 200 циклов.

Изготовление и поставка — по ТУ 26-07-1247—80.

30кч70бр,п  
(СЗ 13029)

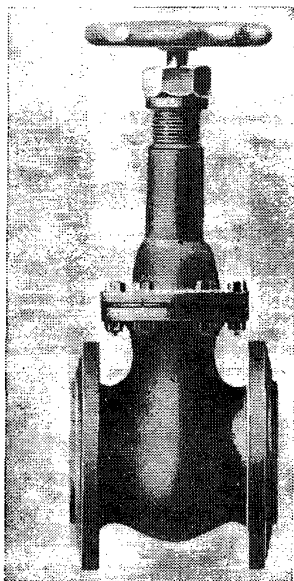

**Задвижка клиновая  
с выдвижным шпинделем  
фланцевая**

Применяется на трубопроводах для бензина и керосина рабочей температурой от  $-30$  до  $+100^{\circ}\text{C}$ .

$P_y$  . . . . . 0,4 (4)  
 $P_{пр}$  . . . . . 0,6 (6)

Присоединение к трубопроводу — фланцевое (фигурные фланцы — для  $D_y$  40 мм, квадратные — для  $D_y$  50 и 65 мм, круглые — для  $D_y$  80 мм).

Затвор — двухдисковый клиновой.

Уплотнение затвора — латунные или бронзовые кольца (для задвижки 30кч70бр), из фторопласта (для задвижки 30кч70п).

Герметичность затвора — по 1-му классу ГОСТ 9544—75.

Уплотнение шпинделя — сальниковое. Подтяжка сальника — накидной гайкой через пружину, предотвращающую самоотвинчивание гайки в нестандартных условиях.

Управление задвижкой — ручное, маховиком.

Число оборотов маховика для полного открывания и закрывания — 5,5 (для  $D_y$  40 и 50 мм) и 6 (для  $D_y$  65 и 80 мм).

Задвижку устанавливают на трубопроводе в любом рабочем положении.

Условия эксплуатации — климатические исполнения У1 и Т1 по ГОСТ 15150—69.

Материал основных деталей: корпус и крышка — ковкий чугун; шпиндель — латунь ЛС 59-1; диски — латунь ЛМцС 58-2-2; набивка — асбест АМБ-5.

Код ОКП клапана в зависимости от исполнения приведен в таблице.

Номер чертежа и исполнение	Условный проход $D_y$ , мм	Условное обозначение	Код ОКП
СЗ 13029-040 СЗ 13029-040.01	40	30кч70бр	37 3113 1005
02		30кч70брЭ	37 3113 1007
03		30кч70брТ	37 3113 1009
04		30кч70п	37 3113 1011
05		30кч70пЭ 30кч70пТ	37 3113 1013 37 3113 1015
СЗ 13029М-050 СЗ 13029М-050.01	50	30кч70брМ	37 3113 1017
02		30кч70брЭМ	37 3113 1018
03		30кч70брТМ	37 3113 1019
04		30кч70пМ	37 3113 1020
05		30кч70пЭМ 30кч70пТМ	37 3113 1021 37 3113 1022
СЗ 13029-065 СЗ 13029-065.01	65	30кч70бр	37 3123 1005
02		30кч70брЭ	37 3123 1007
03		30кч70брТ	37 3123 1009
04		30кч70п	37 3123 1011
05		30кч70пЭ 30кч70пТ	37 3123 1013 37 3123 1015
СЗ 13029М-080 СЗ 13029М-080.01	80	30кч70брМ	37 3123 1017
02		30кч70брЭМ	37 3123 1018
03		30кч70брТМ	37 3123 1019
04		30кч70пМ	37 3123 1020
05		30кч70пЭМ 30кч70пТМ	37 3123 1021 37 3123 1022

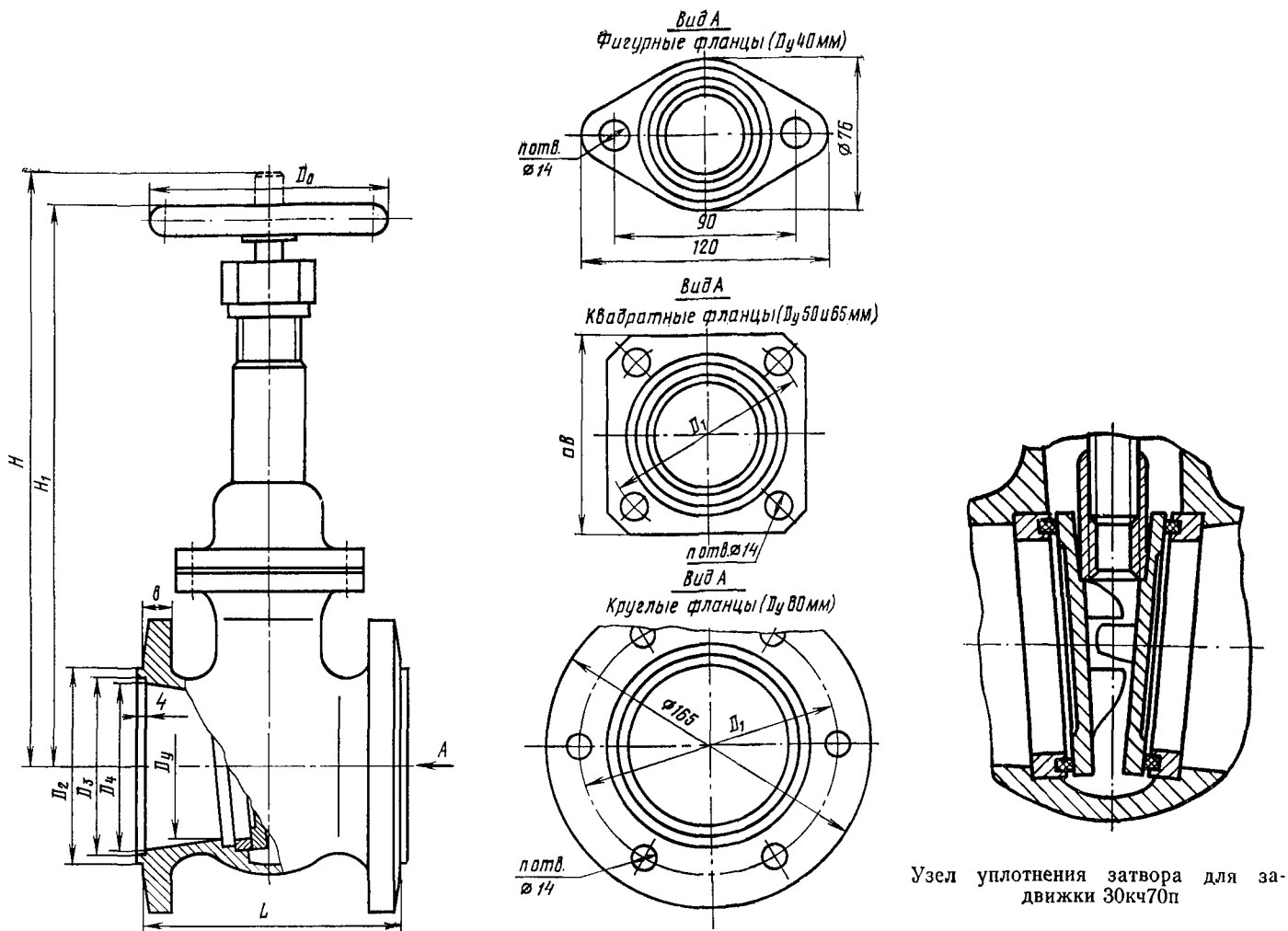

ОСНОВНЫЕ ГАБАРИТНЫЕ, ПРИСОЕДИНИТЕЛЬНЫЕ РАЗМЕРЫ (мм) и МАССА (кг)

Условный проход $D_y$	$L$	$\square B$	$D_1$	$D_2$	$D_3$	$D_4$	$b$	$n$	$H$	$H_1$	$D_0$	Масса
40	78	—	—	68	58	45	10	2	235	215	85	3,8
50	132	100	100	75	61	55	12	4	235	215	85	5
65	140	115	120	95	81	72	13	4	316	286	100 85	9
80	140	—	135	105	91	85	13	6	316	286	100 85	10,96

Примечание. В графе  $D_0$  для  $D_y$  65 и 80 мм: размеры в числителе для задвижки 30кч70бр, в знаменателе — для задвижки 30кч70п.

Задвижки относятся к классу ремонтируемых.  
 Гарантийный срок — 12 месяцев со дня ввода в эксплуатацию.  
 Гарантийная наработка задвижек 30кч70бр и 30кч70брМ — 800 циклов, задвижек 30кч70п и 30кч70пМ — 1200 циклов.  
 Изготовление и поставка — по ТУ 26-07-1403—86.

31ч76к  
(ГЛ 13072)

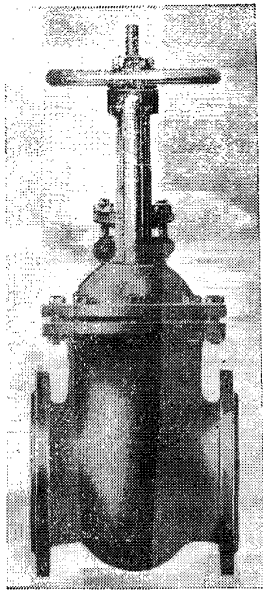

**Задвижка клиновая  
с выдвижным шпинделем  
фланцевая**

Задвижку устанавливают на трубопроводе в любом рабочем положении, кроме положения маховиком вниз.

Условия эксплуатации — климатические исполнения У1 и Т1 по ГОСТ 15150—69.

Применяется на трубопроводах для перекрытия потока топливного газа рабочей температурой до 100° С.

$P_y$	0,4 (4)
$P_{пр}$	0,6 (6)
$P_p$	0,4 (4)

Присоединение к трубопроводу — фланцевое по ГОСТ 12817—80 на  $P_y$  1 (10) с соединительными размерами по ГОСТ 12815—80 (исп. 1).

Задвижка может быть изготовлена с ответными фланцами.

Затвор двухдисковый клиновой.

При закрывании диски плотно прилегают к уплотнительным поверхностям корпуса.

Уплотнительные поверхности выполнены непосредственно на корпусе и клине.

Уплотнение шпинделя — сальниковое. Подтяжка сальника — откидными болтами.

Герметичность затвора по I-му классу ГОСТ 9544—75.

Управление задвижкой — ручное, маховиком.

Максимальное усилие на маховике при открытии, не более: 560 (56) — для  $D_y$  200 мм и 804 (80,4) — для  $D_y$  250 мм.

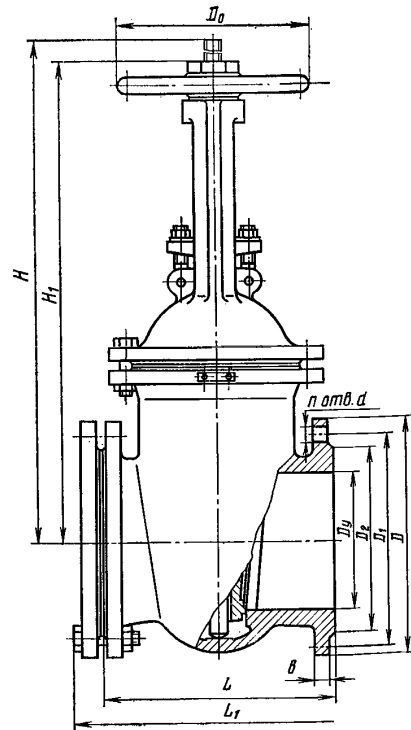

ОСНОВНЫЕ ГАБАРИТНЫЕ И ПРИСОЕДИНИТЕЛЬНЫЕ РАЗМЕРЫ (мм), КОД ОКП И МАССА (кг)

Код ОКП	Условный проход $D_y$	$L$	$L_1$	$D$	$D_1$	$D_2$	$d$	$b$	$H$	$H_1$	$D_0$	$n$	Масса
37 2123 1062	200	330	408	335	295	268	23	23	900	695	280	8	125,3
37 2123 1063	250	450	528	390	350	320	23	25	1090	830	830	12	175

Материал основных деталей: корпус, крышка, диски и сальник — серый чугун; шпindel — сталь 20X13; прокладка — паронит; набивка — пропитанный асбест АП.

Задвижка может быть изготовлена в экспортном и экспортном тропическом исполнениях. Задвижка относится к классу ремонтируемых. Изготовление и поставка по ТУ 26-07-1250—80.

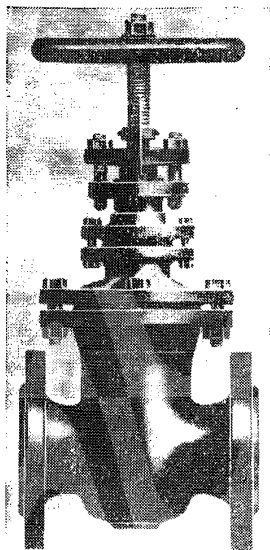

**30ч47бр,бк**

**(АС 12004)**

**Задвижка клиновая  
с невыедвинным шпинделем  
фланцевая**

Применяется на трубопроводах для воды (30ч47бр), масла, нефти и газа (30ч47бк) рабочей температурой до 100° С.

	Для газа	Для воды, масла и нефти
$P_p$ . . . . .	0,6 (6)	1 (10)
$P_{np}$ . . . . .	0,9 (9)	1,5 (15)

Присоединение к трубопроводу — фланцевое по ГОСТ 12817—80 с присоединительными размерами по ГОСТ 12815—80 (исп. 1, ряд 2) на  $P_y$  1 (10).

Затвор — сплошной клин с боковыми направляющими поверхностями.

Уплотнение затвора: задвижки 30ч47бк — «металл по металлу»; задвижки 30ч47бр — латунные кольца в корпусе и клине.

Герметичность затвора для газа — по 1-му классу; для воды, нефти и масла — по 3-му классу ГОСТ 9544—75.

Крутящий момент на шпинделе приведен в таблице (см. стр. 38).

Управление задвижкой — ручное, маховиком.

Задвижку устанавливают на трубопроводе в любом рабочем положении.

Условия эксплуатации — климатические исполнения У1 и Т1 по ГОСТ 15150—69.

Требования безопасности при эксплуатации по ГОСТ 12.2.063—81.

Условия транспортирования и хранения — 7 (Ж1) ГОСТ 15150—69.

Материал основных деталей: корпус, крышка, клин, стойка и маховик — серый чугун; шпindel — сталь 20X13.

Код ОКП, крутящий момент на шпинделе и масса в зависимости от исполнения задвижки приведены в таблице.

Номер чертежа и исполнение	Условный проход $D_y$ , мм	Условное обозначение	Код ОКП	Крутящий момент на шпинделе		Масса, кг
				при закрывании	при открывании	
АС 12004-050.13 15 17 18 19 20 21 22 23	50	30ч476р2	37 2112 1044	3200 (320)	3460 (346)	18,8
30ч476р3		37 2112 1052	18,91			
30ч476к4		37 2112 1060				
30ч476к4Э		37 2112 1102				
30ч476р3Э		37 2112 1110				
30ч476к3Э		37 2112 1118				
30ч476к4Т		37 2112 1106				
30ч476р3Т		37 2112 1114				
30ч476к3Т	37 2112 1122					
АС 12004-080.14 16 18 19 20 21 22 23 24	80	30ч476р2	37 2112 1045	5670 (567)	5980 (598)	33,9
30ч476р3		37 2112 1053	34,1			
30ч476к4		37 2112 1061				
30ч476к4Э		37 2112 1103				
30ч476р3Э		37 2112 1111				
30ч476к3Э		37 2112 1119				
30ч476к4Т		37 2112 1107				
30ч476р3Т		37 2112 1115				
30ч476к3Т	37 2112 1123					
АС 12004-100.14 16 18 19 20 21 22 23 24	100	30ч476р2	37 2112 1046	7470 (747)	8290 (829)	44,8
30ч476р3		37 2112 1054	45,02			
30ч476к4		37 2112 1062				
30ч476к4Э		37 2112 1104				
30ч476р3Э		37 2112 1112				
30ч476к3Э		37 2112 1120				
30ч476к4Т		37 2112 1108				
30ч476р3Т		37 2112 1116				
30ч476к3Т	37 2112 1124					
АС 12004-150.14 16 18 19 20 21 22 23 24	150	30ч476р2	37 2112 1047	11950 (1195)	13390 (1339)	72,8
30ч476р3		37 2112 1055	73,07			
30ч476к4		37 2112 1063				
30ч476к4Э		37 2112 1105				
30ч476р3Э		37 2112 1113				
30ч476к3Э		37 2112 1121				
30ч476к4Т		37 2112 1105				
30ч476р3Т		37 2112 1117				
30ч476к3Т	37 2112 1125					
АС 12004-200.14 15 16 17 18 19 20 21	200	30ч476р1	37 2122 1060	10220 (1022)	13450 (1345)	123
30ч476р2		37 2122 1064	123,3			
30ч476к1		37 2122 1068				
30ч476к2		37 2122 1070				
30ч476р2Э		37 2122 1040				
30ч476р2Т		37 2122 1048				
30ч476к2Э		37 2122 1044				
30ч476к2Т		37 2122 1052				
АС 12004-250.14 15 16 17 18 19 20 21	250	30ч476р1	37 2122 1061	15250 (1525)	17770 (1777)	146
30ч476р2		37 2122 1065	146,3			
30ч476к1		37 2122 1069				
30ч476к2		37 2122 1071				
30ч476р2Э		37 2122 1041				
30ч476р2Т		37 2122 1049				
30ч476к2Э		37 2122 1045				
30ч476к2Т		37 2122 1053				
АС 12004-300 АС 12004-300.01 06 07 08 09 10 11	300	30ч476р	37 2122 1014	11530 (1153)	16320 (1632)	260
30ч476к		37 2122 1058	259,2			
30ч476р1		37 2122 1062				
30ч476к1		37 2122 1066				
30ч476р1Э		37 2122 1042				
30ч476р1Т		37 2122 1050				
30ч476к1Э		37 2122 1046				
30ч476к1Т		37 2122 1054				
АС 12004-400 АС 12004-400.01 06 07 08 09 10 11	400	30ч476р	37 2122 1015	21850 (2185)	31110 (3111)	431
30ч476к		37 2122 1059	429,8			
30ч476р1		37 2122 1063				
30ч476к1		37 2122 1067				
30ч476р1Э		37 2122 1043				
30ч476р1Т		37 2122 1051				
30ч476к1Э		37 2122 1047				
30ч476к1Т		37 2122 1055				

ОСНОВНЫЕ ГАБАРИТНЫЕ  
И ПРИСОЕДИНИТЕЛЬНЫЕ РАЗМЕРЫ (мм)

Условный проход $D_y$	$L$	$D$	$D_1$	$D_2$	$d$	$b$	$H$	$D_0$	$n$
80	210	195	160	133	18	19	440	200	4
100	230	215	180	158	18	19	485	200	8
150	280	280	240	212	22	21	588	240	8
200	330	335	295	268	22	23	725	320	8
250	450	390	350	320	22	25	665	320	12
300	500	440	400	370	22	25	856	400	12
400	600	565	515	482	26	28	1014	400	16

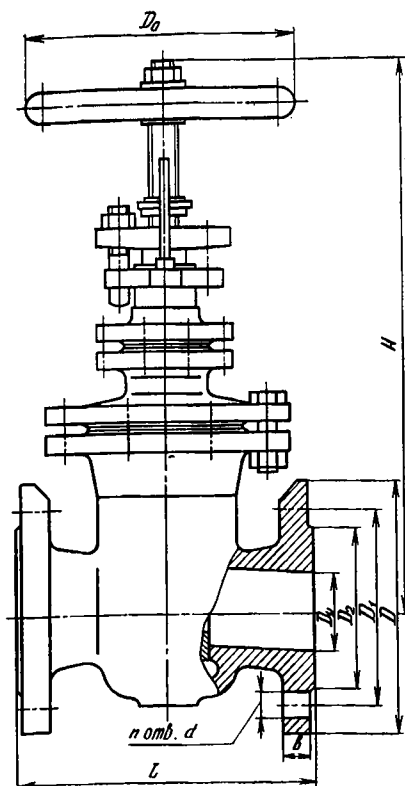

Гарантийный срок — 18 месяцев со дня ввода в эксплуатацию.

Гарантийная наработка — 500 циклов.

Изготовление и поставка — по ТУ 26-07-1150—77.

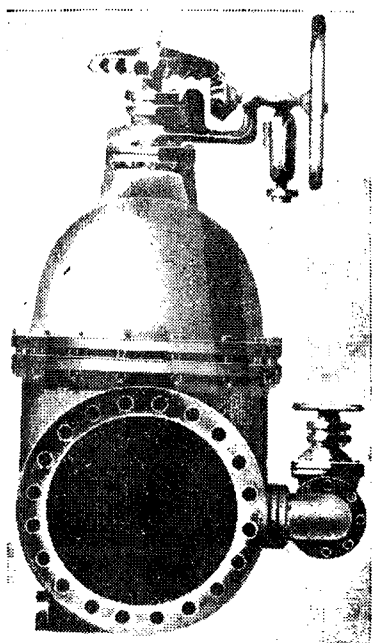

30ч3бр  
30ч903бр  
(МТР1)

Задвижка параллельная  
с невыдвижным шпинделем  
фланцевая

Герметичность затвора по 3-му классу ГОСТ 9544—75.

Уплотнение шпинделя — сальниковое. Подтяжка сальника — болтами.

Управление задвижкой — ручное, маховиком или через конический редуктор, а также от электропривода (см. таблицу).

Условный проход задвижки $D_y$ , мм	Номер чертежа и тип элек- тропривода	Электродвигатель	
		Тип	Мощность, кВт
600	Б 099.053 (тип В)	4АМС100S4 или АИР100S4	3,2 или 3
1000; 1200	Б 099.053 (тип Г)	4АМС100L4 или АИР100L4	4,25 или 4

Применяется на трубопроводах для воды рабочей температурой до 40°С.

$P_y$  . . . . . 1 (10)  
 $P_{пр}$  . . . . . 1,5 (15)

Присоединение к трубопроводу — фланцевое с присоединительными размерами по ГОСТ 12815—80 (исп. 1).

Задвижку устанавливают на трубопроводе в любом рабочем положении, кроме положения маховиком или редуктором вниз.



Материал основных деталей: корпус и крышка — серый чугун СЧ 20; уплотнительные поверхности наплавлены бронзой Бр05Ц5С5.

Характеристика задвижки (вид управления, код ОКП и масса в зависимости от исполнения) приведена в таблице.

Номер чертежа и исполнение	Условный проход $D_y$ , мм	Условное обозначение	Код ОКП	Вид управления	Масса, кг
3287-80	80	30ч3бр	37 2116 1007	Ручное, маховиком	41
3276-100	100		37 2116 1008		49
3277-150	150		37 2126 1010		90
3278-200	200		37 2126 1005		144
3288-250	250		37 2126 1006		210
3279-300	300		37 2126 1007		272
3280-400	400		37 2126 1009		538
3195-600	600		37 2136 1005		Ручное, маховиком через конический редуктор
3197-1000	1000	37 2146 1005	4800		
3198-1200	1200	37 2146 1006	6470		
3414-00	600	30ч903бр	37 2136 7019	Электропривод Б 099.053 (тип В)	1863
3414-00-02	1000		37 2146 7006	Электропривод Б 099.053 (тип Г)	5260
3414-00-04	1200		37 2146 7007		6980

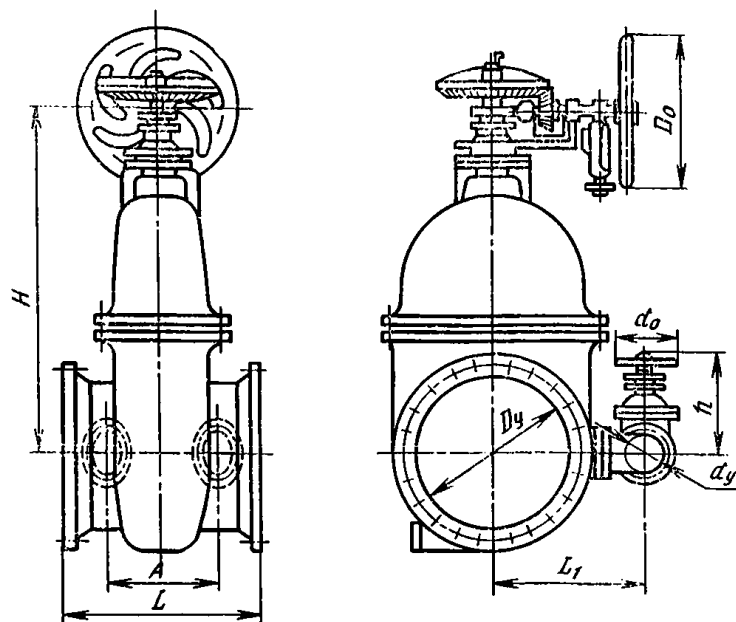
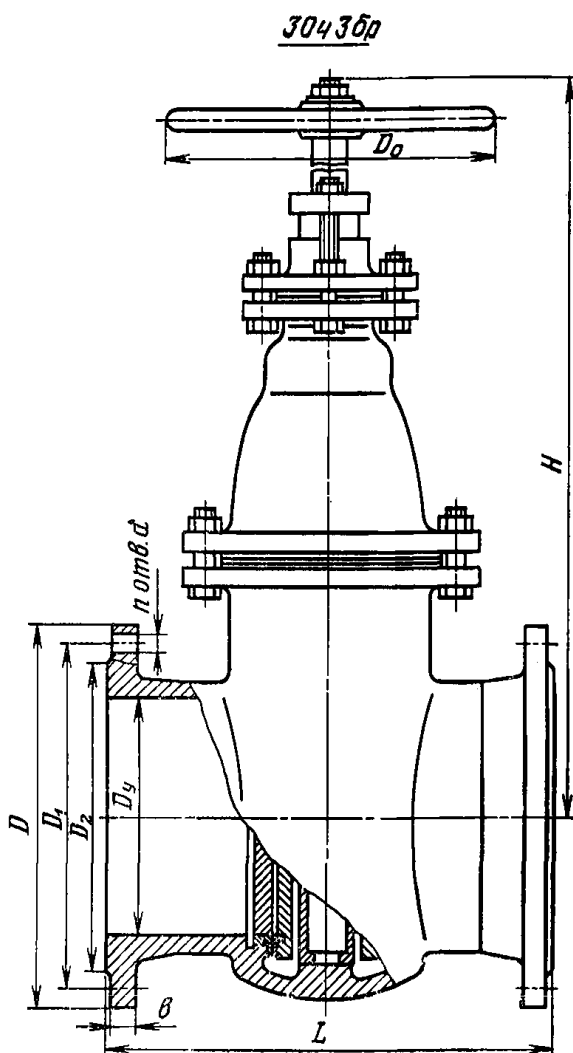

Управление ручное, маховиком через конический редуктор

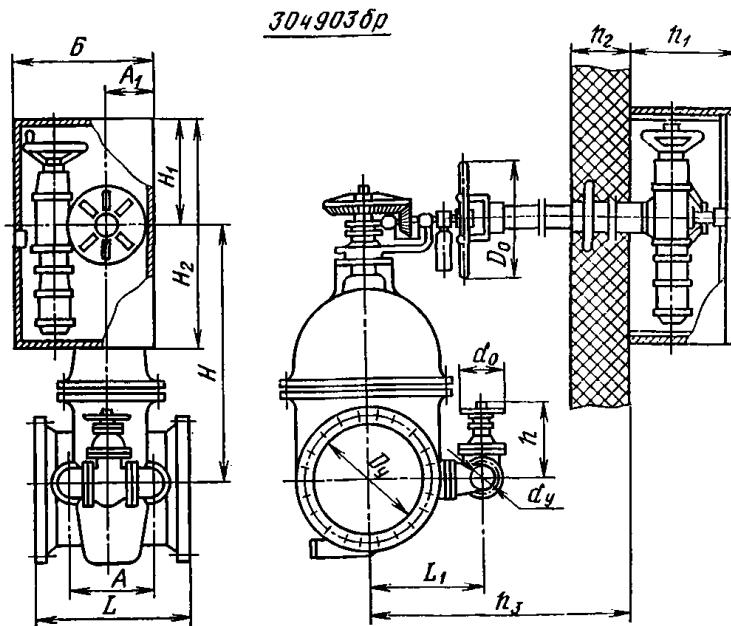

ОСНОВНЫЕ ГАБАРИТНЫЕ И ПРИСОЕДИНИТЕЛЬНЫЕ РАЗМЕРЫ (мм)

Условное обозначение	Условный проход $D_y$	$D$	$D_1$	$D_2$	$L$	$L_1$	$H$	$n$	$d$	$b$	$D_0$	$d_0$	$A$	$d_y$	$h$
30ч36р	80	195	160	133	275	—	416	8	18	19	200	—	—	—	—
	100	215	180	158	300	—	470	8	18	19	200	—	—	—	—
	150	280	240	212	350	—	564	8	22	21	250	—	—	—	—
	200	335	295	268	400	—	690	8	22	23	280	—	—	—	—
	250	390	350	320	450	—	775	12	23	27	330	—	—	—	—
	300	440	400	370	500	—	925	12	23	27	380	—	—	—	—
	400	565	515	482	600	—	1085	16	26	28	500	—	—	—	—
30ч9036р	600	780	725	685	800	610	1357	24	30	31	640	200	432	100	470
	1000	1220	1160	1110	1200	848	2077	28	36	45	900	250	580	150	564
	1200	1455	1380	1330	1400	998	2744	32	39	51	900	250	650	150	564

ОСНОВНЫЕ РАЗМЕРЫ (мм) ДЛЯ МОНТАЖА ЭЛЕКТРОПРИВОДА

Условный проход $D_y$	$A_1$	$B$	$H_1$	$H_2$	$h_1$	$h_2$	$h_3$
600	250	800	750	1400	700	По чертежам организации-разработ- чика	
1000	380	1200	1000	1900	750		
1200	380	1200	1000	1900	750		

Задвижка относится к классу ремонтируемых.  
Гарантийный срок — 18 месяцев со дня ввода в эксплуатацию.  
Гарантийная наработка — 350 циклов.  
Изготовление и поставка — по ТУ 26-07-1206—79.

30ч6бр, 30ч6бк, 30ч906бр,  
30ч906бк (ГЛ 16003)  
30ч706бр (ГЛ 16002)

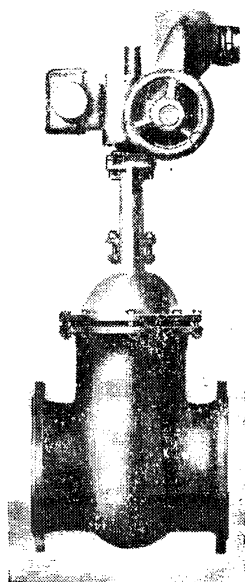

Задвижки параллельные  
с выдвижным шпинделем  
фланцевые

Применяются на трубопроводах для воды и пара рабочей температурой до 225°С (30ч6бр, 30ч906бр); для нефти и масла рабочей температурой до 90°С (30ч6бк, 30ч906бк) и для воды рабочей температурой до 50°С (30ч706бр).

$P_y$  . . . . . 1 (10)  
 $P_{цр}$  . . . . . 1,5 (15)

Присоединение к трубопроводу — фланцевое по ГОСТ 12817—80 с присоединительными размерами по ГОСТ 12815—80 (исп. 1, ряд 2). Задвижки могут быть изготовлены с ответными фланцами.

Затвор — два параллельных диска и расположенный между ними клин.

Уплотнение в затворе — уплотнительные кольца (30ч6бр, 30ч706бр и 30ч906бр); «металл по металлу» (30ч6бк и 30ч906бк) — на чертеже условно не показано.

Уплотнение шпинделя — сальниковое. Подтяжка сальника — анкерными болтами.

Герметичность затвора задвижек по ГОСТ 9544—75 в зависимости от рабочей среды:

для нефти и масла — по 2-му классу;

для воды и пара — по 3-му классу.

Управление задвижкой — ручное, маховиком (для 30ч6бр, 30ч6бк); от электропривода (для 30ч906бр, 30ч906бк) — см. таблицу и от гидропривода (для 30ч706бр).

В гидроприводе управляющая среда — минеральное масло или воздух давлением до 1 (10).

Гидропривод снабжен рым-болтом для ручного управления в случае аварии.

Число оборотов маховика для полного открывания (закрывания) задвижки — приведено в таблице.

Условный проход задвижки $D_y$ , мм	Электродвигатель									
	Тип электропривода		Тип		Мощность, кВт		Время открывания или закрывания задвижки, мин			
100	ТЭ 099.058-04М		4ААМ56В4У2 или АИР56В4У2		0,18		1,1			
150							2,6			
200 250 300 400	Б 099.098-03М		4АМХС80А4У3 или АИРС80А4У2		1,3		2,1			

Задвижки устанавливаются на горизонтальном трубопроводе — узлом ручного управления, электро- и гидроприводом вверх с вертикальным расположением шпинделя; на вертикальном трубопроводе — в положении «плашмя» с горизонтальным расположением шпинделя.

В положении «плашмя» должна быть предусмотрена дополнительная опора под корпус электро- и гидропривода.

Условия эксплуатации — климатическое исполнение У2 и Т2 (для задвижек с электроприводом); У1 и Т1 (для остальных) по ГОСТ 15150—69, но при температуре окружающего воздуха не ниже 0°С для задвижек с гидроприводом.

Материал основных деталей: корпус, крышка, клин, диски и маховик — чугун СЧ 15; шпиндель — сталь 20Х13; уплотнительные кольца — латунь ЛЦ38Мц2С2 (у задвижек 30ч6бр, 30ч706бр и 30ч906бр).

Код ОКП и масса клапана в зависимости от исполнения приведены в таблице.

Номер чертежа и исполнение	Условный проход D <sub>y</sub> , мм	Условное обозначение	Код ОКП	Масса (без ответных фланцев), кг	Номер чертежа и исполнение	Условный проход D <sub>y</sub> , мм	Условное обозначение	Код ОКП	Масса (без ответных фланцев), кг	
ГЛ 16003-050	50	30ч66р	37 2115 1005	18	15	200	30ч9066кII	37 2125 7018	164	
ГЛ 16003-050.01		30ч66рЭ	37 2115 1010				30ч9066кIIЭ	37 2125 7043		
02		30ч66рТ	37 2115 1015				30ч9066кIIT	37 2125 7044		
03		30ч66кII	37 2115 1020				30ч9066кIIB	37 2125 7030		
04		30ч66кIIЭ	37 2115 1048				30ч9066кIIBЭ	37 2125 7045		
05	30ч66кIIT	37 2115 1049	30ч9066кIIBТ	37 2125 7046						
ГЛ 16003-080	80	30ч66р	37 2115 1006	28	ГЛ 16003-250.03	250	30ч66р	37 2125 1006	168	
ГЛ 16003-080.01		30ч66рЭ	37 2115 1011				30ч66рЭ	37 2125 1011		
02		30ч66рТ	37 2115 1016				30ч66рТ	37 2125 1016		
03		30ч66кII	37 2115 1021				30ч9066р	37 2125 7006		
04		30ч66кIIЭ	37 2115 1050				30ч9066рЭ	37 2125 7011		
05	30ч66кIIT	37 2115 1051	30ч9066рТ	37 2125 7015						
ГЛ 16003-100	100	30ч66р	37 2115 1007	39,3	09	250	30ч9066рБ	37 2125 7035	232	
ГЛ 16003-100.01		30ч66рЭ	37 2115 1012				30ч9066рБЭ	37 2125 7047		
02		30ч66рТ	37 2115 1017				30ч9066рБТ	37 2125 7048		
03		30ч9066р	37 2115 7005	30ч66кII	37 2125 1021	168				
04		30ч9066рЭ	37 2115 7019	30ч66кIIЭ	37 2125 1061					
05		30ч9066рТ	37 2115 7020	30ч66кIIT	37 2125 1062					
06		30ч9066рБ	37 2115 7017	30ч9066кII	37 2125 7019	212				
07		30ч9066рБЭ	37 2115 7021	30ч9066кIIЭ	37 2125 7049					
08		30ч9066р	37 2115 7022	30ч9066кIIT	37 2125 7050					
09		30ч66кII	37 2115 1022	30ч9066кIIB	37 2125 7031	292				
10		30ч66кIIЭ	37 2115 1052	30ч9066кIIBЭ	37 2125 7051					
11		30ч66кIIT	37 2115 1053	30ч9066кIIBТ	37 2125 7052					
12		30ч9066кII	37 2115 7009	65	ГЛ 16003.300.03	04	300	30ч66р	37 2125 1007	242
13		30ч9066кIIЭ	37 2115 7023					30ч66рЭ	37 2125 1012	
14		30ч9066кIIT	37 2115 7024					3066рТ	37 2125 1017	
15		30ч9066кIIB	37 2115 7018	91	06	07	300	30ч9066р	37 2125 7007	287
16		30ч9066кIIBЭ	37 2115 7025					30ч9066рЭ	37 2125 7012	
17	30ч9066кIIBТ	37 2115 7026	30ч9066рТ					37 2125 7016		
ГЛ 16003-125	125	30ч66р	37 2115 1008	57	09	300	30ч9066рБ	37 2125 7036	302	
ГЛ 16003-125.01		30ч66рЭ	37 2115 1054				30ч9066рБЭ	37 2125 7053		
02		30ч66рТ	37 2115 1055				30ч9066рБТ	37 2125 7054		
03		30ч66кII	37 2115 1023				30ч66кII	37 2125 1022		242
04		30ч66кIIЭ	37 2115 1056				30ч66кIIЭ	37 2125 1063		
05	30ч66кIIT	37 2115 1057	30ч66кIIT	37 2125 1064						
ГЛ 16003-150	150	30ч66р	37 2115 1009	74	15	350	30ч9066кII	37 2125 7020	287	
ГЛ 16003-150.01		30ч66рЭ	37 2115 1014				30ч9066кIIЭ	37 2125 7055		
02		30ч66рТ	37 2115 1019				30ч9066кIIT	37 2125 7056		
03		30ч9066р	37 2115 7007	98	18	350	30ч9066кIIB	37 2125 7032	302	
04		30ч9066рЭ	37 2115 7027				30ч9066кIIBЭ	37 2125 7057		
05		30ч9066рТ	37 2115 7028				30ч9066кIIBТ	37 2125 7058		
06		30ч9066рБ	37 2115 7016	126	02	350	30ч66р	37 2125 1008	327	
07		30ч9066рБЭ	37 2115 7029				30ч66рЭ	37 2125 1013		
08		30ч9066рБТ	37 2115 7030				30ч66рТ	37 2125 1018		
09		30ч66кII	37 2115 1024	74	03	350	30ч66кII	37 2125 1023	445	
10		30ч66кIIЭ	37 2115 1058				30ч66кIIЭ	37 2125 1028		
11		30ч66кIIT	37 2115 1059				30ч66кIIT	37 2125 1033		
12		30ч9066кII	37 2115 7011	98	04	400	30ч66р	37 2125 1009	445	
13		30ч9066кIIЭ	37 2115 7031				30ч66рЭ	37 2125 1014		
14		30ч9066кIIT	37 2115 7032				30ч66рТ	37 2125 1019		
15		30ч9066кIIB	37 2115 7015	126	06	400	30ч9066р	37 2125 7009	492	
16		30ч9066кIIBЭ	37 2115 7033				30ч9066рЭ	37 2125 7013		
17	30ч9066кIIBТ	37 2115 7034	30ч9066рТ				37 2125 7017			
ГЛ 16003-200.03	200	30ч66р	37 2125 1005	120	09	400	30ч9066рБ	37 2125 7037	510	
04		30ч66рЭ	37 2125 1010				30ч9066рБЭ	37 2125 7059		
05		30ч66рТ	37 2125 1015				30ч9066рБТ	37 2125 7060		
06		30ч9066р	37 2125 7005	165	12	400	30ч66кII	37 2125 1024	445	
07		30ч9066рЭ	37 2125 7010				30ч66кIIЭ	37 2125 1029		
08		30ч9066рТ	37 2125 7014				30ч66кIIT	37 2125 1034		
09		30ч9066рБ	37 2125 7034	184	15	400	30ч9066кII	37 2125 7021	495	
10		30ч9066рБЭ	37 2125 7065				30ч9066кIIЭ	37 2125 7061		
11		30ч9066рБТ	37 2125 7066				30ч9066кIIT	37 2125 7062		
12		30ч66кII	37 2125 1020	120	18	400	30ч9066кIIB	37 2125 7033	510	
13		30ч66кIIЭ	37 2125 1059				30ч9066кIIBЭ	37 2125 7063		
14		30ч66кIIT	37 2125 1060				30ч9066кIIBТ	37 2125 7064		

Номер чертежа и исполнение	Условный проход $D_y$ , мм	Условное обозначение	Код ОКП	Масса (без ответных фланцев), кг	Номер чертежа и исполнение	Условный проход $D_y$ , мм	Условное обозначение	Код ОКП	Масса (без ответных фланцев), кг
ГЛ 16002-200 ГЛ 16002-200.01 02	200	30ч7066р 30ч7066рЭ 30ч7066рТ	37 2125 5012 37 2125 5016 37 2125 5020	160	ГЛ 16002-350 ГЛ 16002-350.01 02	350	30ч7066р 30ч7066рЭ 30ч7066рТ	37 1225 5024 37 2125 5025 37 2125 5026	415
ГЛ 16002-250 ГЛ 16002-250.01 02	250	30ч7066р 30ч7066рЭ 30ч7066рТ	37 2125 5013 37 2125 5017 37 2125 5021	212	ГЛ 16002-400 ГЛ 16002-400.01 02	400	30ч7066р 30ч7066рЭ 30ч7066рТ	37 2125 5015 37 2125 5019 37 2125 5023	558
ГЛ 16002-300 ГЛ 16002-300.01 02	300	30ч7066р 30ч7066рЭ 30ч7066рТ	37 2125 5014 37 2125 5022	303					

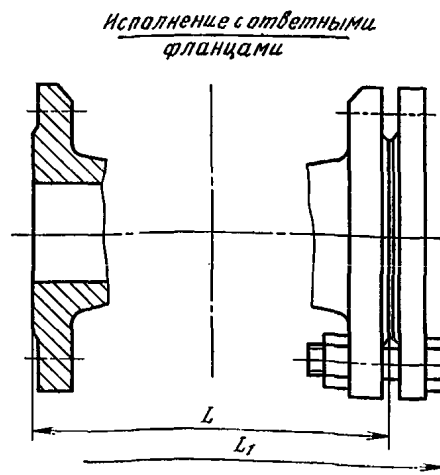
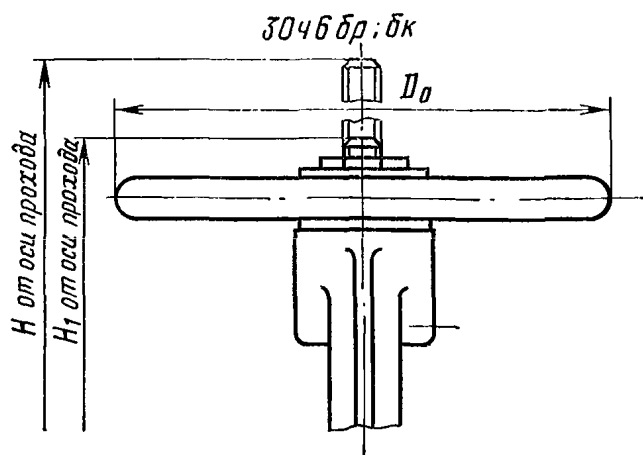
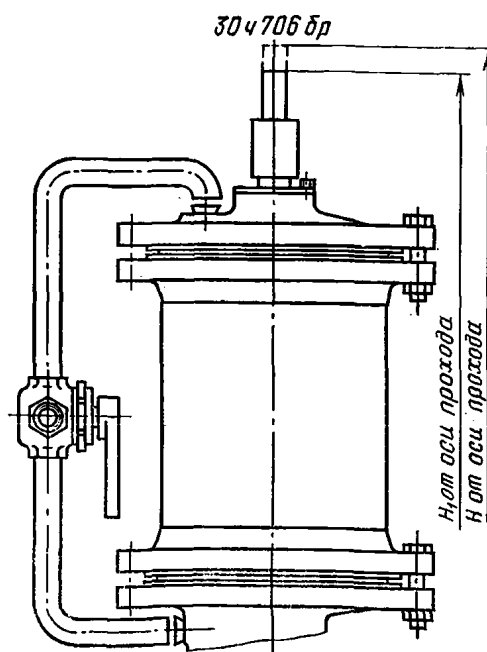
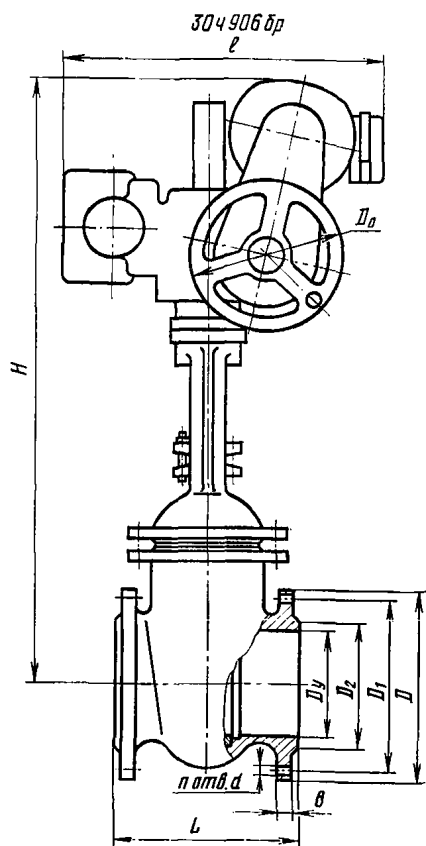

ОСНОВНЫЕ ГАБАРИТНЫЕ И ПРИСОЕДИНИТЕЛЬНЫЕ РАЗМЕРЫ (мм)

Условное обозначение	Условный проход $D_y$	$L$	$D$	$D_1$	$D_2$	$d$	$b$	$H$	$H_1$	$l$	$D_0$	$n$	$L_1$
30ч66р 30ч66к	50	180	160	125	102	18	17	376	305	—	160	4	240
30ч7066р								512	454	—	—		
30ч66р 30ч66к	80	210	195	160	138	18	19	456	364	—	160	4	274
30ч7066р								607	518	—	—		
30ч66р 30ч66к	100	230	215	180	158	18	19	538	421	—	200	8	298
30ч7066р								684	576	—	—		
30ч9066р								765	—	390	—		
30ч66р 30ч66к	125	255	245	210	184	18	21	650	513	—	240	8	—
30ч7066р								735	575	—	240		
30ч66р 30ч66к	150	280	280	240	212	22	21	869	709	—	—	8	364
30ч7066р								940	—	390	—		
30ч9066р								920	710	—	280		
30ч66р 30ч66к	200	330	335	295	268	22	23	1066	858	—	—	8	408
30ч7066р								1125	—	530	—		
30ч9066р								1105	843	—	320		
30ч66р 30ч66к	250	450	390	350	320	22	25	1250	992	—	—	12	528
30ч7066р								1255	—	530	—		
30ч9066р								1290	983	—	360		
30ч66р 30ч66к	300	500	440	400	370	22	25	1420	1117	—	—	12	586
30ч7066р								1430	—	530	—		
30ч9066р								1500	1137	—	400		
30ч66р 30ч66к	350	550	500	460	430	22	26	1695	1333	—	—	16	—
30ч7066р								1682	1270	—	500		
30ч66р 30ч66к	400	600	565	515	482	26	28	1822	1408	—	—	16	693
30ч7066р								1685	—	530	240		
30ч9066р													

Гарантийный срок — 18 месяцев со дня ввода в эксплуатацию.  
 Гарантийная наработка — 300 циклов.  
 Изготовление и поставка — по ТУ 26-07-1399—86 (задвижка ГЛ 16003); по ГОСТ 8437—75 (задвижка ГЛ 16002).

**30ч376р (1039050)**  
**30ч9376р (1039060, 1039080)**

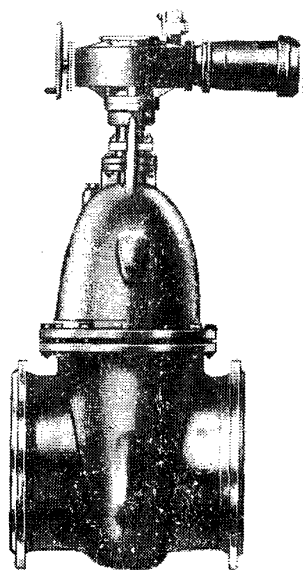

**Задвижки параллельные**  
**с невыдвижным шпинделем**  
**фланцевые**

Условный проход задвижки $D_y$ , мм	Тип электропривода	Электродвигатель		Время открывания или закрывания задвижки, с
		Тип	Мощность, кВт	
600	Б 099.054 (исп. II) (87В085)	4АС100S4У3 или АОЛС2-31-4У3	3 или 3,2	100
800	Б 099.053 (исп. II) (87Г230)	4АС132S4У3	8,5	130

Применяются на трубопроводах для воды рабочей температурой до 120° С.

$$P_{\text{у}} \dots \dots \dots 1 \text{ (10)}$$

$$P_{\text{пр}} \dots \dots \dots 1,5 \text{ (15)}$$

Присоединение к трубопроводу — фланцевое по ГОСТ 12817—80 с присоединительными размерами по ГОСТ 12815—80 (исп. 1, ряд 2).

Затвор — два параллельных диска и расположенный между ними клин.

Уплотнение затвора — уплотнительные кольца в корпусе и дисках.

Герметичность затвора — по 3-му классу ГОСТ 9544—75.

Уплотнение шпинделя — сальниковое. Подтяжка сальника — шпильками.

Управление задвижкой — ручное, маховиком (30ч376р) и от электропривода (30ч9376р) — см. таблицу.

Для уменьшения усилий на маховике при управлении задвижкой на ней устанавливается обвод с задвижкой 30ч66р: 1-80-10 (для  $D_y$  500 мм) и 1-100-10 (для  $D_y$  800 мм).

При открывании или закрывании задвижки (30ч376р) при выравнивании давления до и после задвижки до перепада 60 (6) усилие на маховике — 1300 (130).

Число оборотов маховика для полного открывания или закрывания задвижки 30ч376р — 64.

Задвижку устанавливают на горизонтальном трубопроводе вертикально, маховиком или электроприводом вверх.

Условия эксплуатации — климатическое исполнение У1 по ГОСТ 15150—69.

Транспортирование и хранение — по ГОСТ 5762—74.

Материал основных деталей: корпус, крышка, диски и клин — чугун; шпиндель — сталь 20Х13; уплотнительные кольца — латунь Л63.

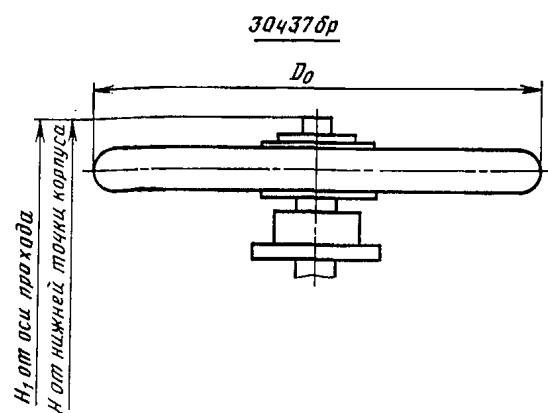
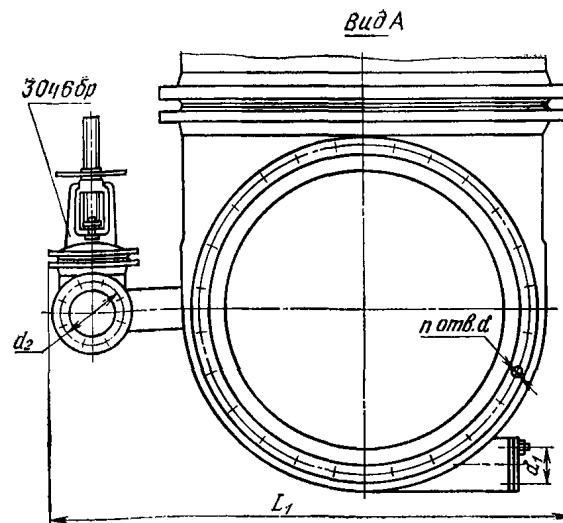
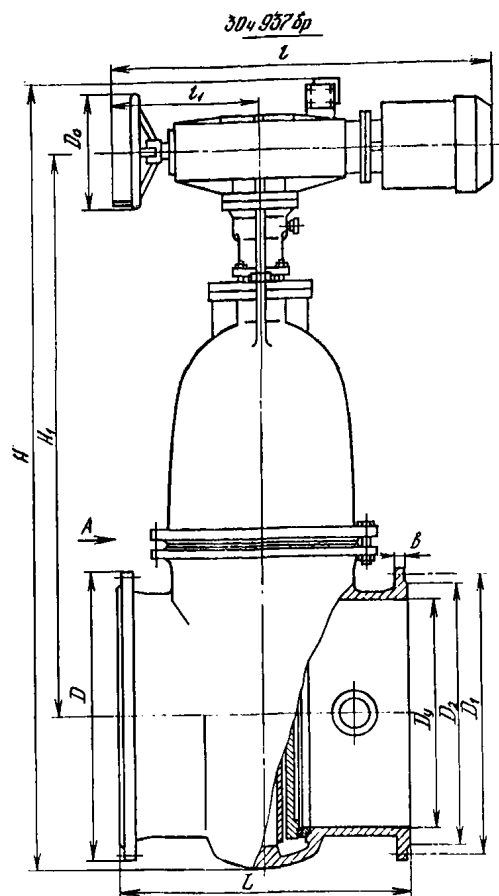

ОСНОВНЫЕ ГАБАРИТНЫЕ, ПРИСОЕДИНИТЕЛЬНЫЕ РАЗМЕРЫ (мм), КОД ОКП и МАССА (кг)

Номер чертежа	Условный проход $D_y$	Условное обозначение	Код ОКП	$L$	$D$	$D_1$	$D_2$	$d$	$n$	$D_0$	$H$	$H_1$	$l$	$l_1$	$b$	$L_1$	$d_1$	$d_2$	Масса
1039050.500	500	304376p	37 2136 1019	700	670	620	585	26	20	640	1540	1205	—	—	30	1082	—	125	840
1039060.600	600	3049376p	37 2136 7016	800	780	725	685	30	20	320	2144	1467	822	254	31	896	—	—	1320
1039080.800	800	3049376p	37 2135 7017	1000	1010	950	905	33	24	400	2755	1957	1460	664	39	1460	115	180	2930

Задвижка относится к классу ремонтируемых.  
 Гарантийный срок — 24 месяца со дня ввода в эксплуатацию.  
 Гарантийная наработка — 500 циклов.  
 Изготовление и поставка — по ТУ 26-07-1257—80.



30вч39р (МЗВ)

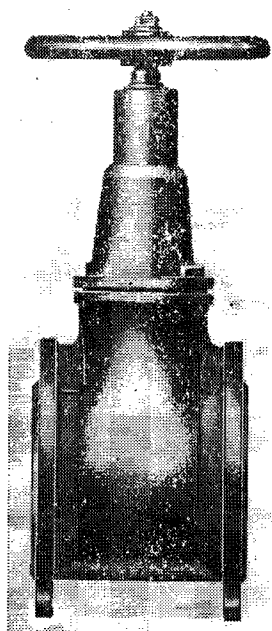

**Задвижка  
с обрезиненным клином  
с невыедвинным шпинделем  
фланцевая**

Применяется на трубопроводах для воды рабочей температурой до 75° С.

$P_y$  . . . . . 1 (10)  
 $P_{пр}$  . . . . . 1,5 (15)

Присоединение к трубопроводу — фланцевое с присоединительными размерами по ГОСТ 12815—80 (исп. 1, ряд 2).

Затвор — обрезиненный клин.  
Герметичность затвора — по 3-му классу ГОСТ 9544—75.

Уплотнение шпинделя — сальниковое.  
Управление задвижкой — ручное, маховиком (30вч39р) или без маховика (30вч39р1).

Задвижку устанавливают в любом рабочем положении, кроме положения маховиком вниз.

Условия эксплуатации — климатическое исполнение УЗ по ГОСТ 15150—69.

Материал основных деталей: корпус и крышка — серый чугун СЧ 20; уплотнительные поверхности — резиновая смесь 51-3029 по ТУ 38-1051485—82.

Код ОКП и масса задвижки в зависимости от исполнения приведены в таблице.

Условное обозначение	Условный проход $D_y$ , мм	Номер чертежа и исполнение	Код ОКП	Масса, кг
30вч39р (МЗВ-50)	50	3638-050.00	37 2112 1126	12
30вч39р (МЗВ-80) 30вч39р1 (МЗВ-80, без маховика)	80	3639-080.00	37 2112 1127	20
		3639-080.01	37 2112 1128	17,5
30вч39р (МЗВ-100) 30вч39р1 (МЗВ-100, без маховика)	100	3640-100.00	37 2112 1129	24,5
		3640-100.01	37 2112 1130	22
30вч39р (МЗВ-150) 30вч39р1 (МЗВ-150, без маховика)	150	3641-150.00	37 2112 1131	44
		3641-150.01	37 2112 1132	39
30вч39р (МЗВ-200) 30вч39р1 (МЗВ-200, без маховика)	200	3642-200.00	37 2112 1133	74
		3642-200.01	37 2112 1134	68

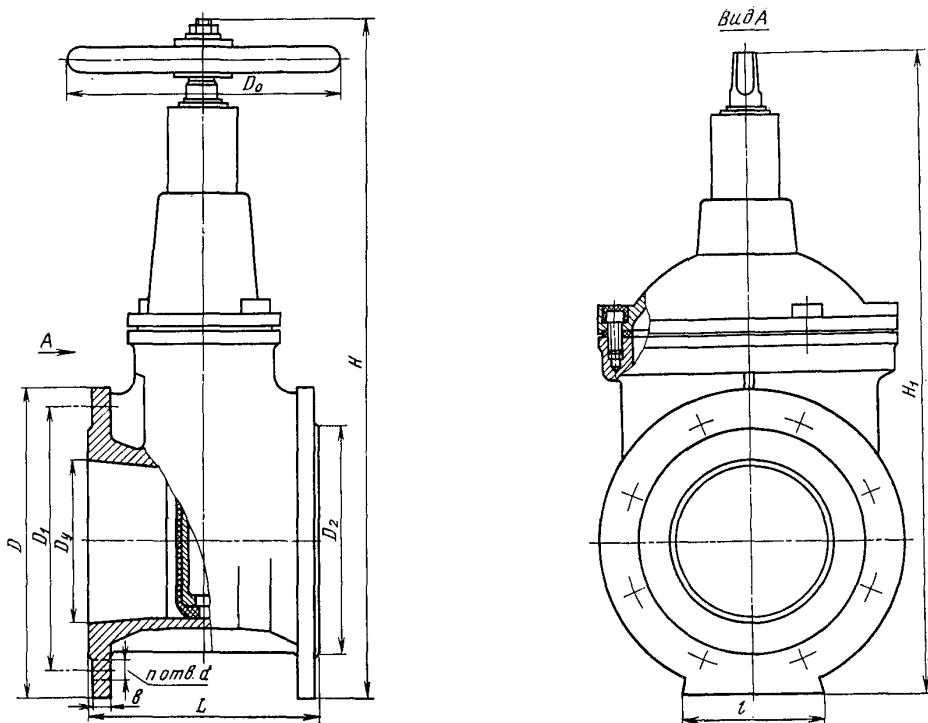

ОСНОВНЫЕ ГАБАРИТНЫЕ И ПРИСОЕДИНИТЕЛЬНЫЕ РАЗМЕРЫ (мм)

Условный проход $D_y$	$D$	$D_1$	$D_2$	$L$	$H$	$H_1$	$l$	$n$	$a$	$b$	$D_0$
50	165	125	102	150	329	—	—	4	18	16	140
80	200	160	133	180	409	387	90	4	18	16	200
100	220	180	158	190	465,5	443,5	90	8	18	16	200
150	285	240	212	210	630	606	130	8	22	16	250
200	340	295	268	230	744,5	720,5	180	8	22	17	280

Задвижка относится к классу ремонтируемых.  
 Гарантийный срок — 18 месяцев со дня ввода в эксплуатацию.  
 Гарантийная наработка — не менее 600 циклов.  
 Изготовление и поставка — по ТУ 26-07-1359—84.

30ч59нж  
30ч959нж  
(КЗ 19036)

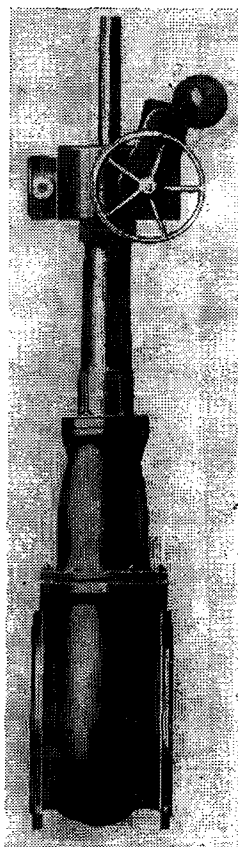

Задвижки параллельные  
фланцевые

Максимальное усилие на маховике — 500 (50) — для  $D_y$  500 и 600 мм; настройка кулачковой муфты электропривода на крутящий момент 1000 (100).

Задвижку устанавливают в любом рабочем положении.

При горизонтальном расположении задвижки 30ч959нж под электропривод должна быть предусмотрена опора.

Условия эксплуатации — климатические исполнения У1 и Т1 по ГОСТ 15150—69.

Условия хранения — 5 (ОЖ4) по ГОСТ 15150—69.

Материал основных деталей: корпус, крышка и стойка — чугун СЧ 20; шпindelъ и шибер — сталь 20Х13; втулка — бронза БраЖМц 10-3-1,5.

Код ОКП и масса задвижки в зависимости от исполнения приведены в таблице.

Применяются на трубопроводах для сточных и загрязненных сред рабочей температурой до 50° С.  
 $P_y$  . . . . . 1(10)  
 $\Delta P$  . . . . . 1 (10) — на закрытом шибере

Присоединение к трубопроводу — фланцевое с присоединительными размерами по ГОСТ 12815—80 (исп. 1, ряд 2). Задвижки могут быть изготовлены с ответными фланцами.

Затвор — сплошной клин с односторонним уплотнением.

Уплотнительные поверхности корпуса и клина наплавлены твердым сплавом.

Уплотнение по штоку — сальниковое.

Герметичность затвора — по 3-му классу ГОСТ 9544—75.

Рабочая среда подается в любом направлении.

Управление задвижкой — ручное, маховиком (30ч59нж) или от электропривода (30ч959нж) — см. таблицу.

Условный проход задвижки $D_y$ , мм	Тип электропривода	Электродвигатель		Время открывания или закрывания задвижки, мин			
		Тип	Мощность, кВт				
500	Б 099.100-19МУ2	4АМС100S4 или 4ИРС100S4	3,2 или 3	0,17			
					4АМС100L4 или 4ИРС100L4	4,25 или 4	
		Б 099.100-19МТ2	4АМС100L4 или 4ИРС100L4				4,25 или 4
		Б 099.100-19МТ2	4АМС100L4 или 4ИРС100L4				4,25 или 4
					Б 099.100-19МУ2	4АМС100S4 или 4ИРС100S4	

Номер чертежа и исполнение	Условный проход $D_y$ , мм	Условное обозначение	Код ОКП	Масса, кг	
КЗ 19036-500	500	30ч959нж	37 2135 7001	1180	
КЗ 19036-500.01		30ч59нж	37 2135 1001	1120	
03		30ч959нжЭ	37 2135 7002	1180	
04		30ч59нжЭ	37 2135 1002	1120	
06		30ч959нжТ	37 2135 7003	1180	
07		30ч59нжТ	37 2135 1003	1120	
15		30ч959нж1	37 2135 7004	1100	
16		30ч59нж1	37 2135 1004	1040	
18		30ч959нж1Э	37 2135 7005	1100	
19		30ч59нж1Э	37 2135 1005	1040	
21		30ч959нж1Т	37 2135 7006	1100	
22		30ч59нж1Т	37 2135 1006	1040	
КЗ 19036-600		600	30ч959нж	37 2135 7007	1620
КЗ 19036-600.01			30ч59нж	37 2135 1007	1566
03	30ч959нжЭ		37 2135 7008	1620	
04	30ч59нжЭ		37 2135 1008	1566	
06	30ч959нжТ		37 2135 7009	1620	
07	30ч59нжТ		37 2135 1009	1566	
15	30ч959нж1		37 2135 7010	1508	
16	30ч59нж1		37 2135 1010	1454	
18	30ч959нж1Э		37 2135 7011	1508	
19	30ч59нж1Э		37 2135 1011	1454	
21	30ч959нж1Т		37 2135 7012	1508	
22	30ч59нж1Т		37 2135 1012	1454	

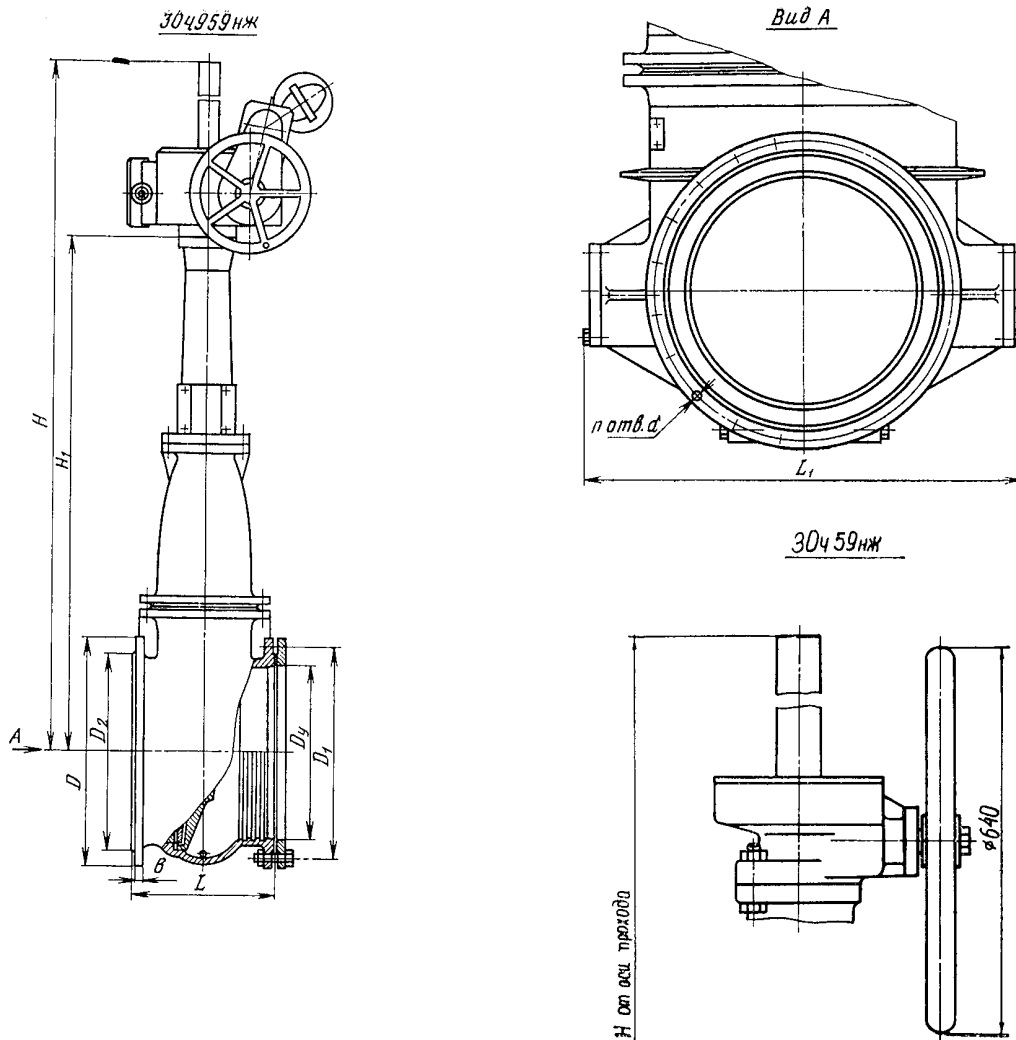

ОСНОВНЫЕ ГАБАРИТНЫЕ И ПРИСОЕДИНИТЕЛЬНЫЕ РАЗМЕРЫ (мм)

Условное обозначение	Условный проход $D_y$	$L$	$D$	$D_1$	$D_2$	$H$	$H_1$	$L_1$	$d$	$n$	$b$
30ч59нж	500	450	670	620	585	2420	—	940	26	20	30
30ч959нж						2420	1724				
30ч59нж	600	600	780	725	685	2555	—	1050	30	24	31
30ч959нж						2650	1913				

Задвижки относятся к классу ремонтируемых.  
 Гарантийный срок — 18 месяцев со дня ввода в эксплуатацию.  
 Гарантийная наработка — 250 циклов.  
 Изготовление и поставка по ТУ 26-07-1409—86.

30ч61бр; бк; нж  
(АС 12018)

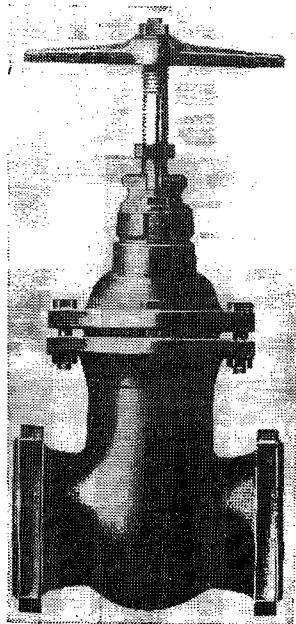

**Задвижка клиновая  
с невыедным шпинделем  
фланцевая**

Применяется на трубопроводах для воды и топливного газа рабочей температурой до 100°С (см. таблицу на стр. 53).

$P_{у}$  . . . . . 1 (10)  
 $P_{пр}$  . . . . . 1,5 (15)  
 $P_{р}$  . . . . . 0,6 (6) — для топливного газа

Присоединение к трубопроводу — фланцевое по ГОСТ 12817—80 с присоединительными размерами по ГОСТ 12815—80 (исп. 1).

Задвижка может быть изготовлена с ответными фланцами.

Затвор — двухдисковый клиновой.

Уплотнение затвора — «металл по металлу» (30ч61бк) — на чертеже условно не показано; уплотнительные кольца в корпусе и дисках (30ч6бр; нж).

Герметичность затвора по ГОСТ 9544—75: по 3-му классу (для воды) и по 1-му классу (для газа).

Управление задвижкой — ручное, маховиком.

Крутящий момент на шпинделе приведен в таблице.

Условный проход $D_y$ , мм	Крутящий момент на шпинделе	
	при закрывании	при открывании
50	3200 (320)	3460 (346)
80	5670 (567)	5980 (598)
100	7470 (747)	8290 (829)
150	11950 (1195)	13390 (1339)

Задвижку устанавливают на трубопроводе в любом рабочем положении.

Условия эксплуатации — климатические исполнения У1 и Т1 по ГОСТ 15150—69.

Материал основных деталей: корпус, крышка и диск — чугун СЧ 15; шпиндель — сталь 20Х13; уплотнительные кольца в затворе — латунь (30ч6бр).

Код ОКП, рабочая среда и масса задвижки в зависимости от исполнения приведены в таблице.

Номер чертежа и исполнение	Условный проход $D_y$ , мм	Условное обозначение	Код ОКП	Рабочая среда	Масса, кг
АС 12018-050	50	30ч61нж	37 2112 1135	Вода и топливный газ	17
АС 12018-050.01		30ч61бр	37 2112 1139	Вода	16,8
02		30ч61бр1	37 2112 1143		16,7
03		30ч61бк	37 2112 1147	Топливный газ	17
04		30ч61нж1	37 2112 1151	Вода и топливный газ	22,6
05		30ч61бр2	37 2112 1155	Вода	22,4
06		30ч61бр3	37 2112 1159		22,2
07		30ч61бк1	37 2112 1163	Топливный газ	22,6
08		30ч61нжЭ	37 2112 1167	Вода и топливный газ	17
09		30ч61брЭ	37 2112 1171	Вода	16,8
10		30ч61бкЭ	37 2112 1175	Топливный газ	17
11		30ч61нжТ	37 2112 1179	Вода и топливный газ	17
12		30ч61брТ	37 2112 1183	Вода	16,8
13	30ч61бкТ	37 2112 1187	Топливный газ	17	
АС 12018-080	80	30ч61нж	37 2112 1136	Вода и топливный газ	29,7
АС 12018-080.01		30ч61бр	37 2112 1140	Вода	29,8
02		30ч61бр1	37 2112 1144		29,2
03		30ч61бк	37 2112 1148	Топливный газ	29,7
04		30ч61нж1	37 2112 1152	Вода и топливный газ	36,9
05		30ч61бр2	37 2112 1156	Вода	37
06		30ч61бр3	37 2112 1160		37
07		30ч61бк1	37 2112 1164	Топливный газ	36,9
08		30ч61нжЭ	37 2112 1168	Вода и топливный газ	29,7
09		30ч61брЭ	37 2112 1172	Вода	29,8
10		30ч61бкЭ	37 2112 1176	Топливный газ	29,7
11		30ч61нжТ	37 2112 1180	Вода и топливный газ	29,7
12		30ч61брТ	37 2112 1184	Вода	29,8
13	30ч61бкТ	37 2112 1188	Топливный газ	29,7	
АС 12018-100	100	30ч61нж	37 2112 1137	Вода и топливный газ	37,6
АС 12018-100.01		30ч61бр	37 2112 1141	Вода	39,5
02		30ч61бр1	37 2112 1145		39,3
03		30ч61бк	37 2112 1149	Топливный газ	37,6
04		30ч61нж1	37 2112 1153	Вода и топливный газ	48,5
05		30ч61бр2	37 2112 1157	Вода	50
06		30ч61бр3	37 2112 1161		49,7
07		30ч61бк1	37 2112 1165	Топливный газ	48,5
08		30ч61нжЭ	37 2112 1169	Вода и топливный газ	37,6
09		30ч61брЭ	37 2112 1173	Вода	39,5
10		30ч61бкЭ	37 2112 1177	Топливный газ	37,6
11		30ч61нжТ	37 2112 1181	Вода и топливный газ	37,6
12		30ч61брТ	37 2112 1185	Вода	39,5
13	30ч61бкТ	37 2112 1189	Топливный газ	37,6	
АС 12018-150	150	30ч61нж	37 2112 1138	Вода и топливный газ	65,6
АС 12018-150.01		30ч61бр	37 2112 1142	Вода	65,8
02		30ч61бр1	37 2112 1146		65,5
03		30ч61бк	37 2112 1150	Топливный газ	65,5
04		30ч61нж1	37 2112 1154	Вода и топливный газ	84
05		30ч61бр2	37 2112 1158	Вода	84,3
06		30ч61бр3	37 2112 1162		84
07		30ч61бк1	37 2112 1166	Топливный газ	84
08		30ч61нжЭ	37 2112 1170	Вода и топливный газ	65,5
09		30ч61брЭ	37 2112 1174	Вода	65,8
10		30ч61бкЭ	37 2112 1178	Топливный газ	65,5
11		30ч61нжТ	37 2112 1182	Вода и топливный газ	65,5
12		30ч61брТ	37 2112 1186	Вода	65,8
13	30ч61бкТ	37 2112 1190	Топливный газ	65,5	

З0461БК;НЖ

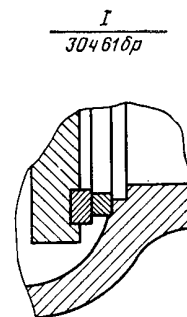
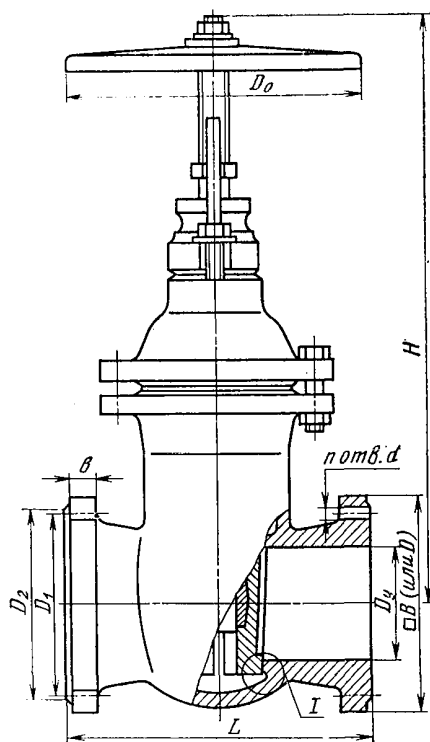

ОСНОВНЫЕ ГАБАРИТНЫЕ И ПРИСОЕДИНИТЕЛЬНЫЕ РАЗМЕРЫ (мм)

Условный проход $D_y$	$L$	$\square B$	$D$	$D_1$	$D_2$	$H$	$D_0$	$d$	$n$	$b$
50	180	125	—	125	102	325	200	18	4	17
80	210	150	—	160	133	402	200	18	4	19
100	230	—	215	180	158	435	200	18	8	19
150	280	—	280	240	212	545	240	22	8	21

Задвижка относится к классу ремонтируемых.  
 Гарантийный срок — 18 месяцев со дня ввода в эксплуатацию.  
 Гарантийная наработка — 500 циклов.  
 Изготовление и поставка — по ТУ 26-07-1417—86.

30ч330бр, 30ч530бр,  
30ч730бр, 30ч930бр,  
(ПТ 11017, ПТ 12002, ПТ 12005)

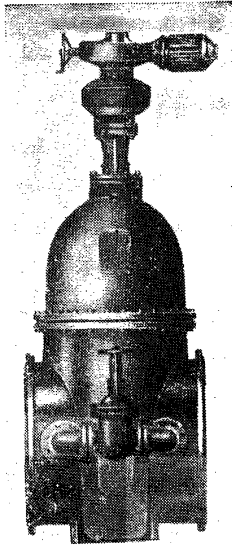

**Задвижки клиновые  
с невыдвижным шпинделем  
фланцевые**

Применяются на трубопроводах в качестве запорного устройства для воды и пара рабочей температурой до 120°С (ПТ 12002); для воды рабочей температурой до 40°С (ПТ 11017) и рабочей температурой до 120°С (ПТ 12005).

$P_y$  . . . . . 1 (10)  
 $P_{пр}$  . . . . . 1,5 (15)

Присоединение к трубопроводу — фланцевое с соединительными размерами по ГОСТ 12815—80 (исп. 1, ряд 2).

Затвор — упругий клин (для ПТ 11017, ПТ 12005) и сплошной клин (для ПТ 12002).

Уплотнение в затворе — уплотнительные кольца в корпусе и клине.

Герметичность затвора по 3-му классу ГОСТ 9544—75.

Уплотнение шпинделя — сальниковое. Подтяжка сальника — шпильками.

Верхнее уплотнение задвижки предназначено для разгрузки сальника при поднятом до отказа клине.

Управление задвижкой — гидроприводом (30ч730бр), ручное с червячной передачей (30ч330бр), ручное с конической передачей (30ч530бр), с конической передачей через шарнирную муфту (30ч530брВ); электроприводом (30ч930бр) — см. таблицу на стр. 56.

Задвижки устанавливают на трубопроводе в любом рабочем положении, кроме положения электроприводом вниз.

Условия эксплуатации — климатические исполнения У2 и Т2 по ГОСТ 15150—69.

Материал основных деталей: корпус, крышка и клин — чугун; шпиндель — сталь 20Х13; уплотнительные кольца — латунь.

Характеристика задвижки (вид управления, масса с приводом, настройка муфты крутящего момента, максимальное усилие на маховике и код ОКП в зависимости от исполнения) приведена в таблице.



Номер чертежа и исполнение	Условный проход $D_y$ , мм	Условное обозначение	Код ОКП	Вид управления	Масса с приводом, кг	Настройка муфты крутящего момента		Максимальное усилие на маховике	
						на открывание	на закрывание	при открывании	при закрывании
ПТ 11017	600	30ч730бр	37 2131 5006	Гидропривод	1330	—	—	—	—
ПТ 12005		30ч930бр	37 2132 7010	Электропривод Б 099.054М-06.01	1120	—	—	—	—
ПТ 12005.01		30ч930брТ	37 2132 7020	Б-099.054М-06.03	1138	—	—	—	164 (16,4)
02		30ч930брБ	37 2132 7022	Б 099.054М-10.01	1189	—	490 (49)	—	—
03		30ч930брБТ	37 2132 7054	Б 099.054М-10.03	1199	—	—	—	—
04		30ч530бр	37 2132 1012	Ручная коническая передача от редуктора ПТ 095.01.01	1074	—	—	—	—
05		30ч530брТ	37 2132 1035	То же от редуктора ПТ 095.01.10	1074	—	—	908 (90,8)	638 (63,8)
06		30ч530брВ	37 2132 1039	Коническая передача от редуктора ПТ 095.01.04 через шарнирную муфту	1051	—	—	—	—
07		30ч930бр1	37 2132 7024	Б 099.100-16МУ2	1110	697 (69,7)	490 (49)	116 (11,6)	82 (8,2)
08		30ч930бр1Т	37 2132 7029	Б 099.100-16МТ2	1117				
09		30ч930бр1Б	37 2132 7026	Б 099.101-09МУ2	1172				
10		30ч930бр1БТ	37 2132 7055	Б 099.101-09МТ2	1179				
11		30ч930брЭ	37 2132 7019	Б 099.054М-06.02	1120	—	490 (49)	—	164 (16,4)
12		30ч930бр	37 2132 7056	Б 099.054М-10.02	1189				
13		30ч530брЭ	37 2132 1041	Ручная коническая передача от редуктора ПТ 095.01.01	1074	—	—	908 (90,8)	638 (63,8)
14		30ч530брВЭ	37 2132 1046	Коническая передача от редуктора ПТ 095.01.04 через шарнирную муфту	1051	—	—	908 (90,8)	638 (63,8)
15	30ч930бр1Э	37 2132 7057	Электропривод Б 099.100-16МУ2	1110	697 (69,7)	490 (49)	116 (11,6)	82 (8,2)	
16	30ч930бр1БЭ	37 2132 7058	Б 099.101-09МУ2	1172					
ПТ 12005	1000	30ч930бр	37 2142 7083	Б 099.053М-07.01	4382	—	100—120 (10—12)	—	368 (36,8)
ПТ 12005.01		30ч930брТ	37 2142 7019	Б 099.053М-07.03	4454				
02		30ч930брБ	37 2142 7065	Б 099.053М-14.01	4409				
03		30ч930брБТ	37 2142 7099	Б 099.053М-14.03	4479	2250 (225)	100—120 (10—12)	803 (80,3)	721 (72,1)
04		30ч930бр1	37 2142 7067	Б 099.102-06МУ2	4286				
05		30ч930бр1Т	37 2142 7072	Б 099.102-06МТ2	4322	2250 (225)	100—120 (10—12)	803 (80,3)	721 (72,1)
06		30ч930бр1Б	37 2142 7069	Б 099.103-06МУ2	4338				
07		30ч930бр1БТ	37 2142 7071	Б 099.103-06МТ2	4373	—	—	1285 (128,5)	1155 (115,5)
08		30ч530бр	37 2142 1007	Ручная коническая передача от редуктора ПТ 095.02.02	4189				
09		30ч530брТ	37 2142 1037	То же от редуктора ПТ 095.02.11	4193				
10		30ч530брВ	37 2142 1029	Коническая передача от редуктора ПТ 095.02.05 через шарнирную муфту	4144	642 (64,2)*	577 (57,7)*	—	—
11	30ч530брВТ	37 2142 1040	То же от редуктора ПТ 095.02.14 через шарнирную муфту	4148					

\* Крутящий момент на шарнирной муфте.

Номер чертежа и исполнение	Условный проход $D_y$ , мм	Условное обозначение	Код ОКП	Вид управления	Масса с при- водом, кг	Настройка муфты крутящего момента		Максимальное усилие на маховике	
						на открывание	на закрывание	при открывании	при закрывании
12	1000	30ч930брЭ	37 2142 7100	Электропривод Б 099.053М-07.02	4382	—	—	—	368 (36,8)
13		30ч930брБЭ	37 2142 7101	Б 099.053М-14.02	4409	—	100—120 (10—12)	—	184 (18,4)
14		30ч930бр1Э	37 2142 7102	Б 099.102-06МУ2	4286	2250 (225)	—	803 (80,3)	721 (72,1)
15		30ч930бр1БЭ	37 2142 7103	Б 099.103-06МУ2	4338	—	—	—	—
16		30ч530брЭ	37 2142 1012	Ручная коническая передача от редуктора ПТ 095.02.02	4189	—	—	1285 (128,5)	1155 (115,5)
17		30ч530брВЭ	37 2142 1047	Коническая передача от редуктора ПТ 095.02.05 через шарнирную муфту	4144	642 (64,2)*	577 (57,7)*	—	—
ПТ 12002		1200	30ч930бр	37 2142 7084	Электропривод Б 099.053М-04.01	7772	—	—	—
ПТ 12002.01	30ч930брТ		37 2142 7031	Б 099.053М-04.03	7824	—	830 (83)	—	—
02	30ч930брБ		37 2142 7056	Б 099.053М-11.01	7811	—	—	—	300 (30)
03	30ч930брБТ		37 2142 7104	Б 099.053М-11.03	7852	—	—	—	—
04	30ч330бр		37 2142 1006	Ручная червячная передача от редуктора 093 П2.005	7540	—	—	694 (69,4)	467 (46,7)
05	30ч330брТ		37 2142 1016	То же от редуктора 093 П2.005СпТ	7540	—	—	—	—
06	30ч930бр1		37 2142 7105	Электропривод Б 099.104-03МУ2	7690	—	—	—	—
07	30ч930бр1Т		37 2142 7106	Б 099.104-03МТ2	7723	1220 (122)	830 (83)	437 (43,7)	205 (20,5)
08	30ч930брБ1		37 2142 7107	Б 099.105-03МУ2	7742	—	—	—	—
09	30ч930брБ1Т		37 2142 7108	Б 099.105-03МТ2	7775	—	—	—	—
10	30ч930брЭ		37 2142 7109	Б 099.053М-04.02	7772	—	830 (83)	—	588 (58,8)
11	30ч930брБЭ		37 2142 7110	Б 099.053М-11.02	7811	—	830 (83)	—	588 (58,8)
12	30ч930бр1Э		37 2142 7111	Б 099.104-03МУ2	7690	1220 (122)	830 (83)	437 (43,7)	205 (20,5)
13	30ч930брБ1Э		37 2142 7112	Б 099.105-03МУ2	7742	—	—	—	—
14	30ч330брЭ	37 2142 1048	Ручная червячная передача от редуктора 093.П2.005	7540	—	—	694 (69,4)	467 (46,7)	
ПТ 12002	1400	30ч930бр	37 2142 7033	Электропривод Б 099.053М-08.01	9985	—	—	—	930 (93)
ПТ 12002.01		30ч930брТ	37 2142 7051	Б 099.053М-08.03	10045	—	1280 (128)	—	—
02		30ч930брБ	37 2142 7048	Б 099.053М-14.01	9965	—	—	—	470 (47)
03		30ч930брБТ	37 2142 7113	Б 099.053М-14.03	10013	—	—	—	—

Номер чертежа и исполнение	Условный проход D <sub>y</sub> , мм	Условное обозначение	Код ОКП	Вид управления	Масса с приводом, кг	Настройка муфты крутящего момента		Максимальное усилие на маховике		
						на откры- вании	на закры- вании	при откры- вании	при закры- вании	
04	1400	30ч930бр1	37 2142 7114	Б 099.104-03МУ2	9903	1412 (141,2)	1280 (128)	504 (50,4)	460 (46)	
05		30ч930бр1Т	37 2142 7115	Б 099.104-03МТ2	9936					
06		30ч930бр1Б	37 2142 7116	Б 099.105-03МУ2	9955					
07		30ч930бр1БТ	37 2142 7117	Б 099.105-03МТ2	9988					
08		30ч330бр	37 2142 1015	Ручная червячная передача от редуктора 093.П2.005	9645	—	—	—	—	
09		30ч330брТ	37 2142 1017	То же от редуктора 093.П2.005СпТ	9645	—	—	—	—	
10		30ч930брЭ	37 2142 7118	Электропривод Б 099.053М-08.02	9985	—	1280 (128)	—	930 (93)	
11		30ч930брБЭ	37 2142 7119	Б 099.053М-14.02	9965	—	—	—	470 (47)	
12		30ч930бр1Э	37 2142 7120	Б 099.104-03МУ2	9903	1412 (141,2)	1280 (128)	504 (50,4)	460 (46)	
13		30ч930бр1БЭ	37 2142 7121	Б 099.105-03МУ2	9955					
14		30ч330бр	37 2142 1049	Ручная червячная передача от редуктора 093.П2.005	9645	—	—	—	—	
ПТ 12002		1600	30ч930бр	37 2142 7050	Электропривод Б099.053М-08.01	10540	—	1280 (128)	—	930 (93)
ПТ 12002.01			30ч930брТ	37 2142 7052	Б 099.053М-08.03	10572	—	—	—	—
02			30ч930брБ	37 2142 7079	Б 099.053М-14.01	10540	—	1280 (128)	—	470 (47)
03	30ч930брБТ		37 2142 7132	Б 099.053М-14.03	10580	—	—	—	—	
04	30ч930бр1		37 2142 7133	Б 099.104-03МУ2	10415	1412 (141,2)	1280 (128)	504 (50,4)	460 (46)	
05	30ч930бр1Т		37 2142 7134	Б 099.104-03МТ2	10450					
06	30ч930бр1Б		37 2142 7135	Б 099.105-03МТ2	10470					
07	30ч930бр1БТ		37 2142 7136	Б 099.105-03МТ2	10500	—	—	—	—	
08	30ч930брЭ		37 2142 7137	Б 099.053М-08.02	10540	—	1280 (128)	—	930 (93)	
09	30ч930брБЭ		37 2142 7138	Б 099.053М-14.02	10540	—	—	—	470 (47)	
10	30ч930бр1Э		37 2142 7139	Б 099.104-03МУ2	10415	1412 (141,2)	1280 (128)	504 (50,4)	460 (46)	
11	30ч930бр1БЭ	37 2142 7140	Б 099.105-03МУ2	10500						

### ХАРАКТЕРИСТИКА ЭЛЕКТРОПРИВОДА

Номер чертежа и условное обозначение	Условный проход задвижки $D_y$ , мм	Тип электропривода	Электродвигатель		Время срабатывания задвижки, мин	Габаритные размеры, мм				
			Тип	Мощность, кВт		$B$	$B$	$H$	$H_1$	$D_0$
ПТ 12005 (30ч930бр)	600	Б 099.054М-06	4АМС100S4 или АИР100S4	3,2 или 3	1,6	921	622	1698	1430	240
		Б 099.054М-10	2В100L4	4	1,6	1128	672	1733	1430	240
		Б 099.100-16М	4АМС100S4	3,2	3,4	620	654	1850	1480	400
		Б 099.101-09М	В100S4	3	3,4	750	664	2030	1480	400
ПТ 12005 (30ч930бр)	1000	Б 099.053М-07	4АМС132S4	8,5	2,18	1297	805	2465	2195	400
		Б 099.053М-14	2В112М4	5,5	4,1	1397	795	2874	2195	400
		Б 099.102-06М	4АМС132S4	8,5	2,55	730	787	2805	2285	400
		Б 099.103-06М	2В132S4	7,5	2,55	820	790	2865	2285	400
ПТ 12002 (30ч930бр)	1200	Б 099.053М-04	4АМС100L4 или АИР100L4	4,25 или 4	4,8	1212	845	3212	2887	400
		Б 099.053М-11	2В100L4	4	9,6	1377	672	3272	2887	500
		Б 099.104-03М	4АМС132S4	8,5	6	730	720	3508	2988	400
		Б 099.105-03М	2В132S4	7,5	6	755	765	3578	2988	400
ПТ 12002 (30ч930бр)	1400; 1600	Б 099.053М-08	4АМС132S4	8,5	5,04	1297	805	3610	3265	500
		Б 099.053М-14	2В112М4	5,5	10,08	1397	805	3650	3265	500
		Б 099.104-03М	4АМС132S4	8,5	6,04	730	720	3886	3366	400
		Б 099.105-03М	2В132S4	7,5	6,04	755	765	3956	3366	400

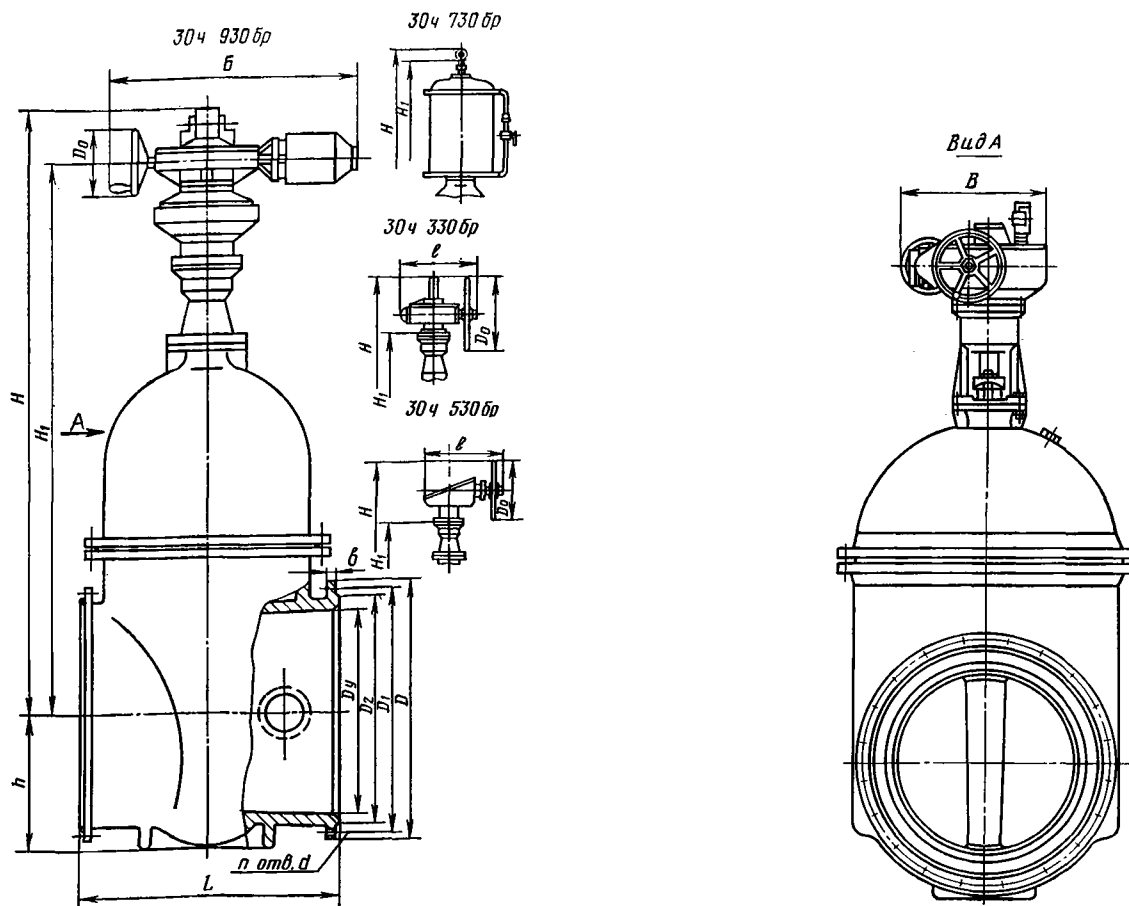

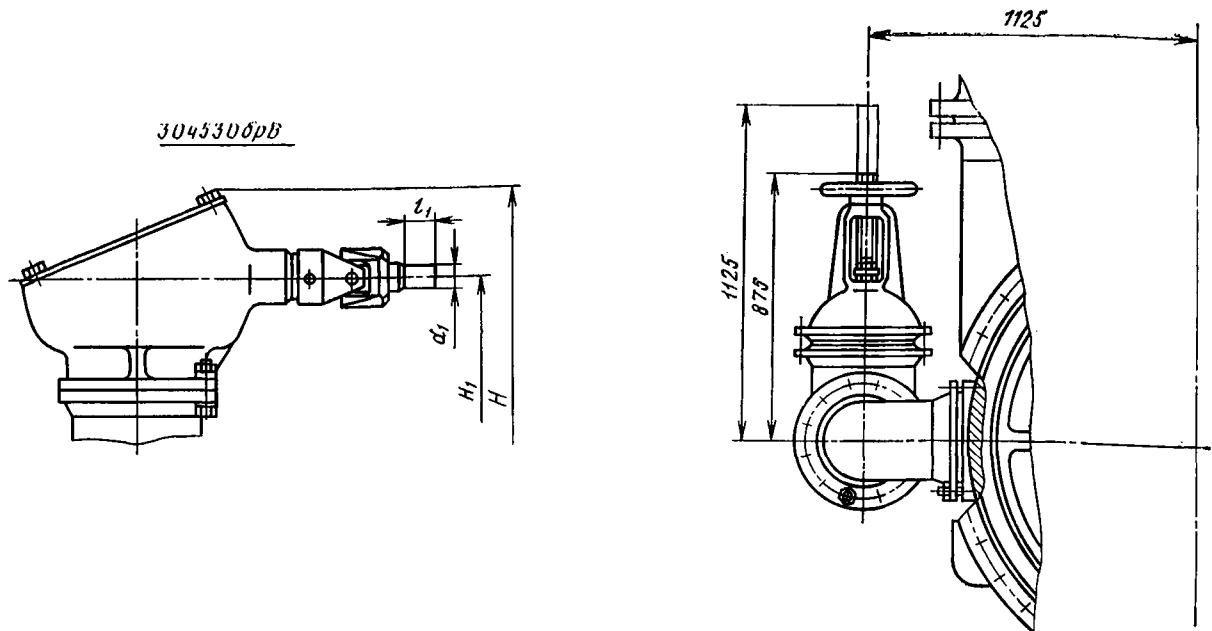

Исполнение с обводом (30ч330бр, 30ч930бр—  
Dy 1400 и 1600 мм)

ОСНОВНЫЕ ГАБАРИТНЫЕ И ПРИСОЕДИНИТЕЛЬНЫЕ РАЗМЕРЫ (мм)

Номер чертежа	Условное обозначение	Условный проход Dy	L	D	D <sub>1</sub>	D <sub>2</sub>	b	n	d	h	H	H <sub>1</sub>	l	d <sub>1</sub>	D <sub>0</sub>	l <sub>1</sub>
ПТ 11017	30ч730бр	600	800	780	725	685	31	20	30	405	2729	2122	—	—	—	—
	30ч530бр										1815	1495	415	—	640	—
	30ч530брВ										1570	1495	—	36	—	40
ПТ 12005	30ч930бр**	1000	1200	1220	1160	1110	45	28	33	622	—	—	—	—	—	—
	30ч530бр										2810	2310	600	—	1000	—
	30ч530брВ										2385	2310	—	45	—	50
ПТ 12002	30ч930бр**	1200	1400	1455	1380	1325	51	32	40	775	3138	2738	733	—	800	—
	30ч330бр										—	—	—	—	—	—
	30ч930бр**	1400*	1900	1675	1590	1525	57	36	46	885	3446	3046	733	—	800	—
	30ч330бр										—	—	—	—	—	—
	30ч930бр**										3446	3046	733	—	800	—
30ч330бр	1600*	2200	1915	1820	1750	63	40	52	958	3446	3046	733	—	800	—	
30ч930бр**										—	—	—	—	—	—	

\* Задвижки изготовляют с обводом для выравнивания давления до перепада за затвором не более 0,8(8).

\*\* Размеры H, H<sub>1</sub> и D<sub>0</sub> приведены в таблице на стр. 59.

Гарантийный срок — 18 месяцев со дня ввода в эксплуатацию.

Гарантийная наработка — 400 циклов.

Изготовление и поставка — по ТУ 26-07-1125—80.

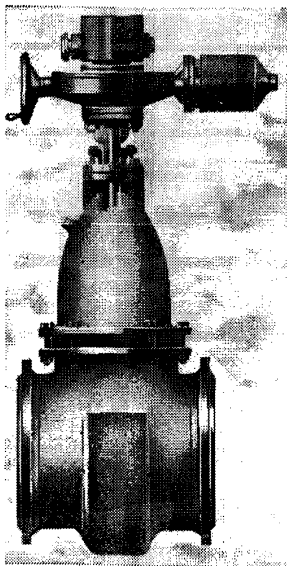

30ч515бр; бк (П 600.00.00.00)  
 30ч915бр; бк (ЭП 600.00.00.00)  
 (Dy 600 мм)

## Задвижки клиновые параллельные фланцевые

Применяются на трубопроводах для воды (П 600.00.00.00; ЭП 600.00.00.00; 02, 03); нефти и масла (П 600.00.00.00.01; ЭП 600.00.00.00.01) рабочей температурой до 120° С.

$P_y$  . . . . . 1 (10)  
 $P_{пр}$  . . . . . 1,5 (15)

Присоединение к трубопроводу — фланцевое с присоединительными размерами по ГОСТ 12815—80 (исп. 1, ряд 2).

Затвор — два параллельных диска и расположенный между ними клин.

Уплотнение затвора — уплотнительные кольца в корпусе и дисках (30ч515бр, 30ч915бр); «металл по металлу» (30ч515бк и 30ч915бк) — на чертеже условно не показано.

Герметичность затвора — по 3-му классу ГОСТ 9544—75.

Управление задвижкой — от ручной конической передачи (30ч515бр) и от электропривода (30ч915бр).

Крутящий момент на маховике редуктора — 980 (100), передаточное отношение  $i=31/13$ ; максимальное усилие на маховике редуктора при закрытии — 980 (100).

Для уменьшения усилия на маховике при управлении на задвижке предусмотрен обвод с задвижкой 30ч6бр или 31ч6бр — Dy 80 мм,  $P_y$  1 (10).

Для задвижки 30ч915бр — электропривод Б 099.054М-06 (исп. 2 по ТУ 26-07-1025—83) с электродвигателем 4АС100S4, мощностью 3,2 кВт, напряжением 220/380 В.

Максимальный крутящий момент на муфте электропривода — 800 (80).

Для автоматической остановки запорного органа в конечных и промежуточных положениях, а также для сигнализации этих положений на электроприводе установлен путевой выключатель типа ВП-4М-И-Р.

Время полного открывания задвижки электроприводом — 1 мин. 33 с.

Необходимое усилие на маховике электропривода при закрытии задвижки вручную — 280 (28).

Задвижку 30ч515бр устанавливают на трубопроводе в любом рабочем положении; задвижку 30ч915бр — вертикально электроприводом вверх.

Материал основных деталей: корпус, крышка, диски и втулка — чугун СЧ 18; шпindel — сталь 20Х13; резьбовая втулка — латунь ЛЦ38Мц2С2; уплотнительные кольца в затворе — латунь.

Код ОКП и масса задвижки с приводом в зависимости от исполнения приведены в таблице.

Номер чертежа и исполнение	Условное обозначение	Код ОКП	Масса с приводом, кг
П 600.00.00.00	30ч515бр	37 2136 1011	1048
П 600.00.00.00.01	30ч515бк	37 2136 1020	1025
02	30ч515брЭ	37 2136 1017	1048
03	30ч515брТ	37 2136 1018	
ЭП 600.00.00.00.00	30ч915бр	37 2136 7006	1053
ЭП 600.00.00.00.01	30ч915бк	37 2136 7018	1030
02	30ч915брЭ	37 2136 7014	1065
03	30ч915брТ	37 2136 7015	

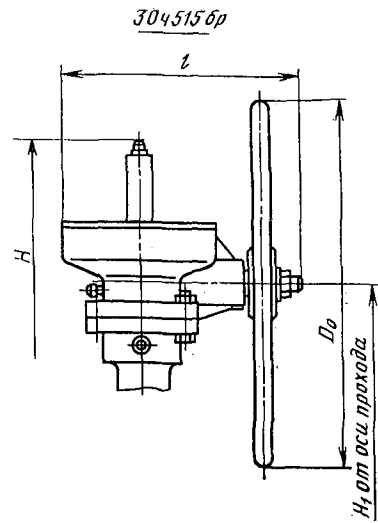
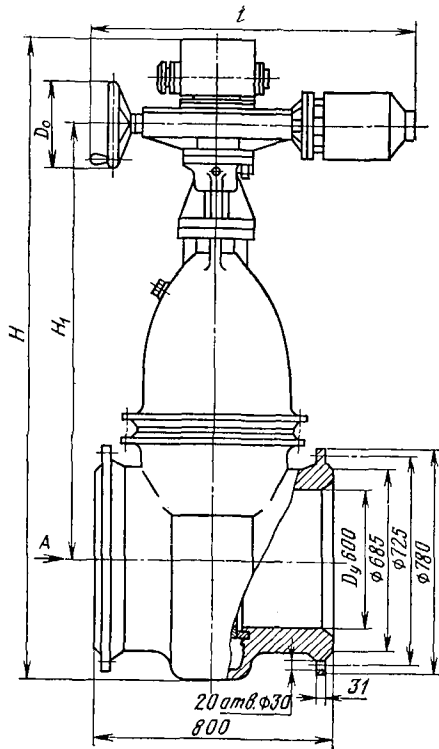

ОСНОВНЫЕ ГАБАРИТНЫЕ, ПРИСОЕДИНИТЕЛЬНЫЕ РАЗМЕРЫ (мм) и МАССА (кг)

Условное обозначение и номер чертежа	H	H <sub>1</sub>	l	D <sub>0</sub>	Масса
30ч5156р (П 600.00.00.00)	2075	1405	412	560	1180
30ч9156р (ЭП 600.00.00.00)	2095	1455	993	320	1170

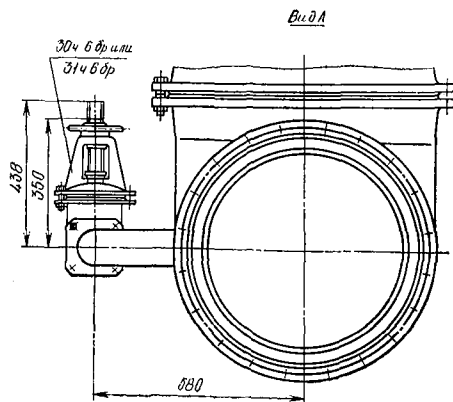

Задвижка относится к классу ремонтируемых.  
 Гарантийный срок — 12 месяцев со дня ввода в эксплуатацию.  
 Гарантийная наработка — 250 циклов.  
 Изготовление и поставка — по ТУ 26-07-1198—78.

30ч7156р (КЗ 14002)

30ч9156р (381.00.00)

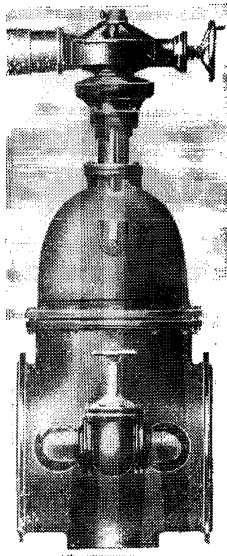

## Задвижки параллельные с невыдвижным шпинделем фланцевые

Применяются на трубопроводах для воды рабочей температурой до 120° С.

$P_y$	1 (10)
$P_{np}$	1,5 (15)
$P_{упр}$	0,6 (6)

Присоединение к трубопроводу — фланцевое с присоединительными размерами по ГОСТ 12815—80 (исп. 1, ряд 2 — 30ч9156р и ряд 1 — 30ч7156р).

Затвор — два параллельных диска и расположенный между ними клин.

Уплотнение затвора — уплотнительные кольца в корпусе и дисках.

Герметичность затвора — по 3-му классу ГОСТ 9544—75.

Допустимые протечки, см<sup>3</sup>/мин, не более: 17 (для  $D_y$  500 мм), 35 (для  $D_y$  800 мм) и 63 (для  $D_y$  1200 мм).

Уплотнение шпинделя — сальниковое. Подтяжка сальника — шпильками.

Управление задвижкой — от гидропривода (30ч7156р) и от электропривода (30ч9156р) — Д06У2 (по ТУ 26-07-1025—83) с электродвигателем 4АМС132S4 мощностью 8,5 кВт. Электропривод снабжен путевым выключателем ВП-4М-III.

Время полного открывания или закрывания задвижек электроприводом — 5 мин.

Управляющая среда в гидроприводе — вода.

Для уменьшения усилия в узле управления задвижками предусмотрен обвод с задвижкой 30ч66р (оговаривают при заказе).

Задвижку 30ч7156р устанавливают на трубопроводе шпинделем вверх.

Задвижку 30ч9156р устанавливают на трубопроводе в любом рабочем положении, кроме положения электроприводом вниз. При установке задвижки в наклонном или горизонтальном положении должна быть предусмотрена дополнительная опора под электропривод.

Условия эксплуатации — климатическое исполнение У2 по ГОСТ 15150—69.

Материал основных деталей: корпус, крышка и диски — чугун СЧ 25; шпиндель — сталь 20Х13 ( $D_y$  500 и 800 мм) и сталь ( $D_y$  1200 мм); уплотнительные кольца — латунь ЛЦ38Мц2С2; набивка — пропитанный асбест.

Задвижки относятся к классу ремонтируемых.

Гарантийный срок — 12 месяцев со дня ввода в эксплуатацию, но не более 18 месяцев с момента отгрузки задвижки с предприятия-изготовителя.

Гарантийная наработка — 350 циклов.

Изготовление и поставка — по ТУ 26-07-1214—79 (задвижки  $D_y$  500 и 800 мм) и ТУ 26-07-1204—78 (задвижка  $D_y$  1200 мм).



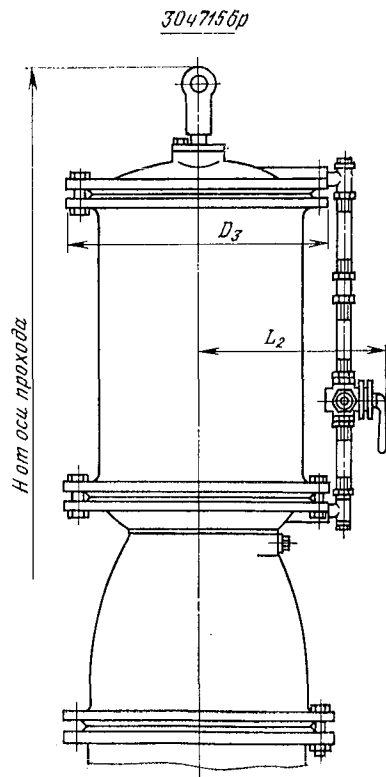
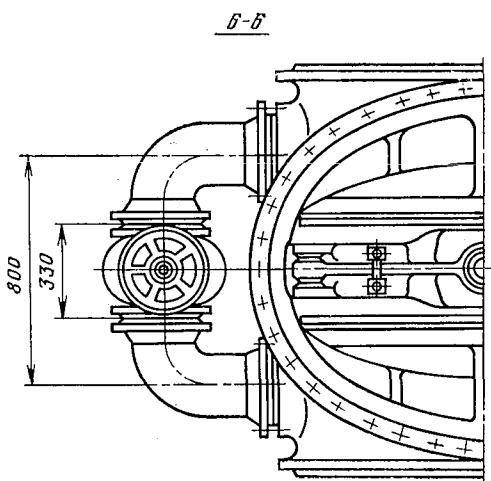
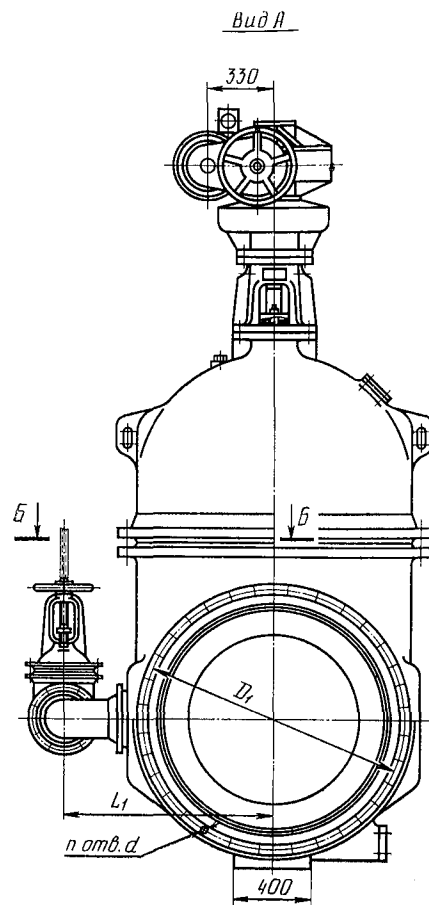
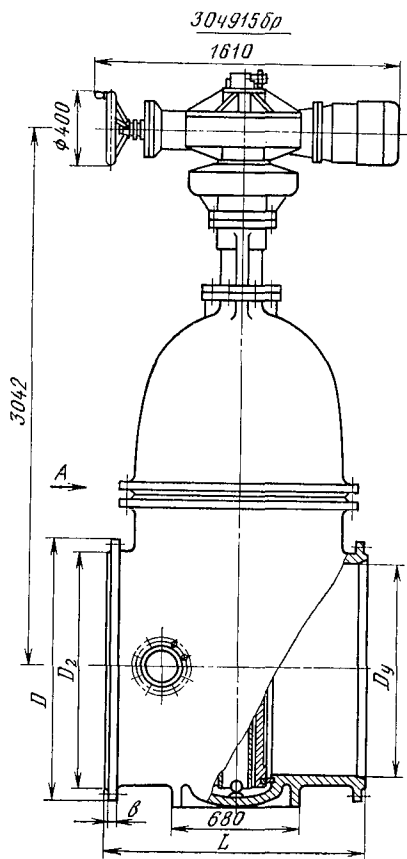

ОСНОВНЫЕ ГАБАРИТНЫЕ, ПРИСОЕДИНИТЕЛЬНЫЕ РАЗМЕРЫ (ММ)  
И МАССА (КГ)

Условное обозначение и номер чертежа	Условный проход $D_y$	Код ОКП	$L$	$D$	$D_1$	$D_2$	$D_3$	$L_1$	$L_2$	$H$	$d$	$n$	$b$	Масса
30ч7156р (КЗ 14002)	500	37 2136 5007	700	670	620	585	555	577	400	2278	26	20	30	1096
30ч7156р (КЗ 14002)	800	37 2136 5008	1000	1010	950	905	760	737	515	3500	33	24	44	3487
30ч9156р (381.00.00)	1200	37 2146 7005	1400	1455	1380	1330	---	1082	---	---	39	32	51	7770

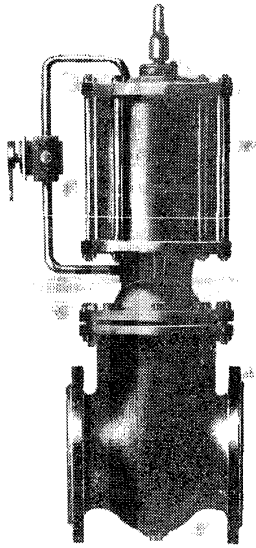

**Задвижка клиновья  
с выдвигным шпинделем  
с гидроприводом  
фланцевая**

Применяется на трубопроводах для воды, воды для оросительных систем, минерализованной до 6 г/л (возможно наличие взвешенных частиц размером до 3 мм, мелкопесчаных и глинистых частиц размером до 0,5 мм) рабочей температурой до 50° С.

$P_y$  . . . . . 1 (10)  
 $P_{пр}$  . . . . . 1,5 (15)

Присоединение к трубопроводу — фланцевое по ГОСТ 12817—80 или с ответными фланцами по ГОСТ 12820—80; присоединительные размеры фланцев по ГОСТ 12815—80 (исп. 1, ряд 2).

Затвор — двухдисковый упругий клин.

Уплотнительные поверхности корпуса и клина наплавлены коррозионно-стойкой сталью.

Уплотнение шпинделя — сальниковое.

Герметичность затвора — по 3-му классу ГОСТ 9544—75.

Управление задвижкой — от гидропривода с устройством для аварийного открывания.

Управляющая среда в гидроприводе — минеральное масло, вода и вода для оросительных систем.

Рабочее давление в гидроцилиндре — 0,4—1 (4—10).

Время закрывания задвижки — 40 с.

Задвижку устанавливают в любом рабочем положении, кроме положения гидроприводом вниз.

Условия эксплуатации — климатические исполнения У1 и Т1 по ГОСТ 15150—69.

Транспортирование и хранение — по ГОСТ 5762—74.

Материал основных деталей: корпус, крышка, шпиндель, диск — чугун СЧ 15; набивка — асбестовый шнур ШАОН2.

Код ОКП в зависимости от исполнения задвижки приведен в таблице.

Номер чертежа и исполнение	Условный проход $D_y$ , мм	Условное обозначение	Код ОКП
Л 13085-200	200	30ч760бр	37 2123 5020
Л 13085-200.01		30ч760бр1	37 2123 5021
02		30ч760бр2	37 2123 5022
03		30ч760бр3	37 2123 5023
04		30ч760брЭ	37 2123 5024
05		30ч760бр2Э	37 2123 5025
06		30ч760бр3Э	37 2123 5026
07		30ч760брТ	37 2123 5027
08		30ч760брТ	37 2123 5028
09		30ч760бр1Т	37 2123 5029
10		30ч760бр2Т	37 2123 5030
11	30ч760бр3Т	37 2123 5031	
Л 13085-250	250	30ч760бр	37 2123 5032
Л 13085-250.01		30ч760бр1	37 2123 5033
02		30ч760бр2	37 2123 5034
03		30ч760бр3	37 2123 5035
04		30ч760брЭ	37 2123 5036
05		30ч760бр2Э	37 2123 5037
06		30ч760бр3Э	37 2123 5038
07		30ч760брТ	37 2123 5039
08		30ч760брТ	37 2123 5040
09		30ч760бр1Т	37 2123 5041
10		30ч760бр2Т	37 2123 5042
11	30ч760бр3Т	37 2123 5043	

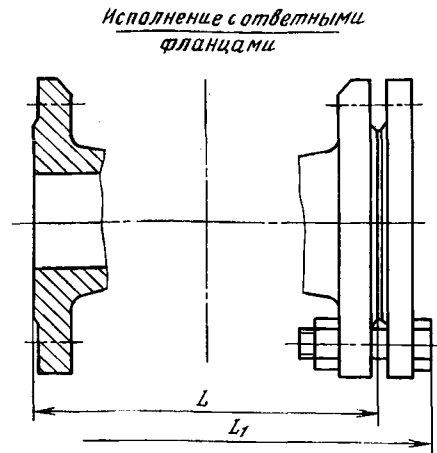
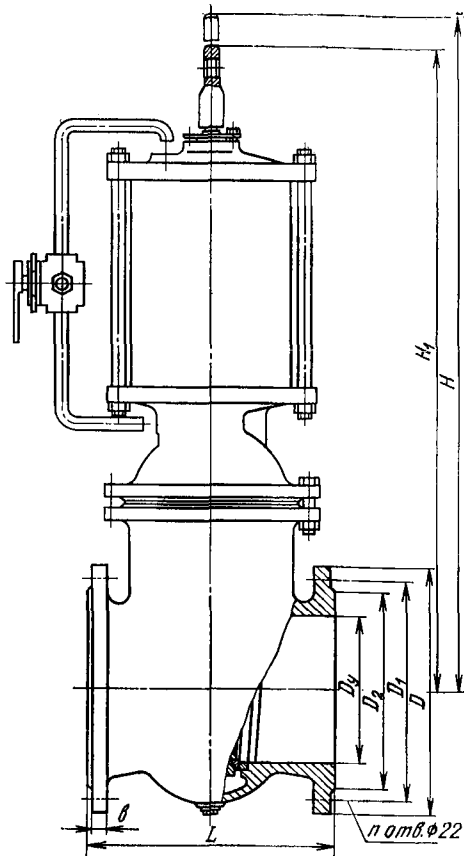

ОСНОВНЫЕ ГАБАРИТНЫЕ, ПРИСОЕДИНИТЕЛЬНЫЕ РАЗМЕРЫ (мм)  
И МАССА (кг)

Условный проход $D_y$	$L$	$L_1$	$D$	$D_1$	$D_2$	$H$	$H_4$	$b$	$n$	Масса	
										без ответ- ных флан- цев	с ответны- ми флан- цами
200	330	414	335	295	268	1080	875	23	8	161	182
250	450	528	390	350	320	1270	1010	25	12	221	248

Задвижка относится к классу ремонтируемых.  
Гарантийный срок — 30 месяцев со дня ввода в эксплуатацию.  
Гарантийная наработка — 400 циклов.  
Изготовление и поставка — по ТУ 26-07-405—87.

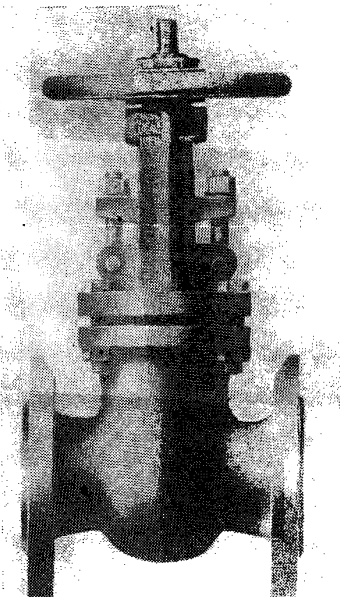

31ч6бр; бк; нж  
31ч906бр; бк; нж  
(ГЛ 13061)

### Задвижки клиновые с выдвижным шпинделем фланцевые

Применяются на трубопроводах для воды и пара (31ч6бр, 31ч906бр), для воды, пара, каменноугольных смол, надсмольных вод, фенолятов, загрязненных неабразивными материалами, неагрессивных жидкостей (31ч6нж, 31ч906нж), воздуха и бензольных углеводородов (31ч6нж1, 31ч906нж1) рабочей температурой до 225°С; для нефти и масел (31ч6бк, 31ч906бк) рабочей температурой до 90°С.

$P_y$  . . . . . 1 (10)  
 $P_{np}$  . . . . . 1,5 (15)

Присоединение к трубопроводу — фланцевое по ГОСТ 12817—80 с присоединительными размерами по ГОСТ 12815—80 (исп. 1, ряд 2). Задвижки могут быть изготовлены с ответными фланцами.

Затвор — двухдисковый клиновой.  
Уплотнение затвора — «металл по металлу» (31ч6бк и 31ч906бк) и уплотнительные кольца в корпусе и дисках (31ч6бр; нж и 31ч906бр; нж).

При закрывании диски должны плотно прилегать к уплотнительным поверхностям корпуса.

Герметичность затвора в соответствии с ГОСТ 9544—75:

по 3-му классу — 31ч6нж, 31ч906нж, 31ч6бр, 31ч906бр;

по 2-му классу — 31ч6бк, 31ч906бк;

по 1-му классу — 31ч6нж1, 31ч906нж1.

Уплотнение по штоку — сальниковое. Подтяжка сальника — откидными шпильками.

Разгрузка сальникового узла при открытом затворе обеспечивается верхним уплотнением.

Управление задвижкой — ручное, маховиком (31ч6бр, 31ч6нж, 31ч6бк) или от электропривода (31ч906бр, 31ч906нж, 31ч906бк) — см. таблицу.

Условный проход задвижки $D_y$ , мм	Условное обозначение	Тип электропривода	Электродвигатель		Время открывания или закрывания задвижки, мин
			Тип	Мощность, кВт	
100; 125 и 150	31ч906нж 31ч906бр	ТЭ 099.058-04М	4АА56В4	0,18	2,6
	31ч906нжБ 31ч906брБ	ТЭ 099.059-04М	В63А4	0,25	3,8
200 и 250	31ч906бр 31ч906бк	Б 099.098-03М	4АХС80А4	1,3	8
	31ч906брБ 31ч906бкБ	Б 099.099-03М	В80А4	1,1	8,4

Максимальное усилие на маховике при закрывании: для  $D_y$  50 мм — 375 (37,5); для  $D_y$  80 мм — 510 (51); для  $D_y$  100 мм — 590 (59); для  $D_y$  125 мм — 690 (69); для  $D_y$  150 мм — 620 (62); для  $D_y$  200 мм — 410 (41); для  $D_y$  250 мм — 610 (61).

Задвижку устанавливают в любом рабочем положении.

При установке задвижки в наклонном или горизонтальном положении должна быть предусмотрена дополнительная опора под электропривод.

Требования безопасности — по ГОСТ 12.2.063—81.

Условия эксплуатации — климатические исполнения У2 и Т2 (для задвижек с электроприводом) и У1 и Т1 (для остальных) по ГОСТ 15150—69.

Условия транспортирования и хранения задвижек с электроприводом — 4 (Ж2), остальных — 7 (Ж1) по ГОСТ 15150—69.

Материал основных деталей: корпус, крышка, диски и маховик — чугун СЧ 15; шпиндель — сталь 20Х13; уплотнительные кольца в затворе — латунь ЛЦ38Мц2С2 (31ч6бр и 31ч906бр) или сталь 12Х13 (31ч6нж и 31ч906нж).

Код ОКП и масса задвижки в зависимости от исполнения приведены в таблице.

Номер чертежа и исполнение	Условный проход $D_y$ , мм	Условное обозначение	Код ОКП	Масса без ответных фланцев, кг	Номер чертежа и исполнение	Условный проход $D_y$ , мм	Условное обозначение	Код ОКП	Масса без ответных фланцев, кг			
ГЛ 13061-050	50	31ч6нж	37 2113 1005	17	21	100	31ч906брБ	37 2113 7052	115			
ГЛ 13061-050.01		31ч6нжЭ	37 2113 1011		22		31ч906брБЭ	37 2113 7055				
02		31ч6нжТ	37 2113 1016		23		31ч906брБТ	37 2113 7058				
03		31ч6нжІ	37 2113 1041		37		24	31ч6нжЗ	37 2113 1056			
04		31ч6нжІЭ	37 2113 1046				25	31ч6нжЗЭ	37 2113 1059			
05		31ч6нжІТ	37 2113 1051				26	31ч6нжЗТ	37 2113 1062			
06		31ч6бр	37 2113 1026				27	27	31ч906нж2	37 2113 7061		
07		31ч6брЭ	37 2113 1027					28	31ч906нж2Э	37 2113 7064		
08	31ч6брТ	37 2113 1028	29	31ч906нж2Т	37 2113 7067	63						
ГЛ 13061-080	80	31ч6нж	37 2113 1007	28	30	100	31ч906нжБІ	37 2113 7070	115			
ГЛ 13061-080.01		31ч6нжЭ	37 2113 1012		31		31ч906нжБІЭ	37 2113 7073				
02		31ч6нжТ	37 2113 1017		32		31ч906нжБІТ	37 2113 7076				
03		31ч6нжІ	37 2113 1042		ГЛ 13061-125		02	125	31ч6нж	37 2113 1009	57	
04		31ч6нжІЭ	37 2113 1047						03	31ч6нжЭ		37 2113 1014
05		31ч6нжІТ	37 2113 1052						04	31ч6нжТ		37 2113 1019
06		31ч6бр	37 2113 1029						05	31ч6нжІ		37 2113 1044
07		31ч6брЭ	37 2113 1033						06	31ч6нжІЭ		37 2113 1049
08	31ч6брТ	37 2113 1037	07	31ч6нжІТ	37 2113 1054							
ГЛ 13061-100	100	31ч6нж	37 2113 1008	37	08	100	31ч906нж	37 2113 7006	83			
ГЛ 13061-100.01		31ч6нжЭ	37 2113 1013		09		31ч906нжЭ	37 2113 7014				
02		31ч6нжТ	37 2113 1018		10		31ч906нжТ	37 2113 7015				
03		31ч6нжІ	37 2113 1043		11		31ч906нжІ	37 2113 7035				
04		31ч6нжІЭ	37 2113 1048		12		31ч906нжІЭ	37 2113 7038				
05		31ч6нжІТ	37 2113 1053		13		31ч906нжІТ	37 2113 7041				
06		31ч906нж	37 2113 7005		14		31ч906нжБ	37 2113 7027	135			
07		31ч906нжЭ	37 2113 7008		15		31ч906нжБЭ	37 2113 7029				
08		31ч906нжТ	37 2113 7011		16		31ч906нжБТ	37 2113 7032				
09		31ч906нжІ	37 2113 7034		115		17	100	31ч6бр	37 2113 1032	57	
10		31ч906нжІЭ	37 2113 7037				18		31ч6брЭ	37 2113 1035		
11	31ч906нжІТ	37 2113 7040	19	31ч6брТ		37 2113 1039						
12	31ч906нжБ	37 2113 7025	37	20	100	31ч906бр	37 2113 7044	83				
13	31ч906нжБЭ	37 2113 7028		21		31ч906брЭ	37 2113 7047					
14	31ч906нжБТ	37 2113 7031		22		31ч906брТ	37 2113 7050					
15	31ч6бр	37 2113 1030	63	23	100	31ч906брБ	37 2113 7053	135				
16	31ч6брЭ	37 2113 1034		24		31ч906брБЭ	37 2113 7056					
17	31ч6брТ	37 2113 1038		25		31ч906брБТ	37 2113 7059					
18	31ч906бр	37 2113 7043	63	26	100	31ч906брБ	37 2113 7052	115				
19	31ч906брЭ	37 2113 7046		27		31ч906брБЭ	37 2113 7055					
20	31ч906брТ	37 2113 7049		28		31ч906брБТ	37 2113 7058					

Номер чертежа и исполнение	Условный проход D, мм	Условное обозначение	Код ОКП	Масса без ответных фланцев, кг	Номер чертежа и исполнение	Условный проход D, мм	Условное обозначение	Код ОКП	Масса без ответных фланцев, кг	
24	125	31ч6нжЗ	37 2113 1057	57	06 07 08	200	31ч9066рБ	37 2123 7051	210	
25		31ч6нжЗЭ	37 2113 1060				31ч9066рБЭ	37 2123 7053		
26		31ч6нжЗТ	37 2113 1063				31ч9066рБТ	37 2123 7055		
27		31ч906нж2	37 2113 7062	83			09	31ч66к	37 2123 1031	129
28		31ч906нж2Э	37 2113 7065				10	31ч66кЭ	37 2123 1036	
29		31ч906нж2Т	37 2113 7068				11	31ч66кТ	37 2123 1041	
30		31ч906нжБ1	37 2113 7071	135			12	31ч66к1	37 2123 1068	
							13	31ч66к1Э	37 2123 1070	
							14	31ч66к1Т	37 2123 1072	
ГЛ 13061-150 ГЛ 13061-150.01	31ч6нж	37 2113 1010	78	15	31ч9066к	37 2123 7020	190			
				16	31ч9066кЭ	37 2123 7025				
				17	31ч9066кТ	37 2123 7030				
02	31ч6нжЭ	37 2113 1015	114	18	31ч9066кБ	37 2123 7057	210			
03	31ч6нжТ	37 2113 1020		19	31ч9066кБЭ	37 2123 7059				
04	31ч6нж1	37 2113 1045		20	31ч9066кБТ	37 2123 7061				
05	31ч6нж1Э	37 2113 1050		21	31ч9066к1	37 2123 7063	190			
06	31ч906нж	37 2113 7007		114	22	31ч9066к1Э		37 2123 7065		
			23		31ч9066к1Т	37 2123 7067				
07	31ч906нжЭ	37 2113 7010	156	24	31ч9066к1Б	37 2123 7069	210			
08	31ч906нжТ	37 2113 7013		25	31ч9066к1БЭ	37 2123 7071				
09	31ч906нж1	37 2113 7036		26	31ч9066к1БТ	37 2123 7073				
10	31ч906нж1Э	37 2113 7039		ГЛ 13061-250 ГЛ 13061-250.01	03	31ч66р	37 2123 1012	179		
11	31ч906нж1Т	37 2113 7042			04	31ч66рЭ	37 2123 1014			
12	31ч906нжБ	37 2113 7026	05		31ч66рТ	37 2123 1017				
13	31ч906нжБЭ	37 2113 7030	78	06	31ч9066р	37 2123 7006	240			
14	31ч906нжБТ	37 2113 7033		07	31ч9066рЭ	37 2123 7011				
15	31ч66р	37 2113 1031		08	31ч9066рТ	37 2123 7016				
16	31ч66рЭ	37 2113 1036	114	09	31ч9066рБ	37 2123 7052	250			
17	31ч66рТ	37 2113 1040		10	31ч9066рБЭ	37 2123 7054				
18	31ч9066р	37 2113 7045		11	31ч9066рБТ	37 2123 7056				
19	31ч9066рЭ	37 2113 7048	156	12	31ч66к	37 2123 1032	179			
20	31ч9066рТ	37 2113 7051		13	31ч66кЭ	37 2123 1037				
21	31ч9066рБ	37 2113 7054		78	14	31ч66кТ		37 2123 1042		
			22		31ч9066рБЭ	37 2123 1061				
			23		31ч9066рБТ	37 2113 7060				
24	31ч6нжЗ	37 2113 1058	114	15	31ч66к1	37 2123 1069		240		
25	31ч6нжЗЭ	37 2113 1061		16	31ч66к1Э	37 2123 1071				
26	31ч6нжЗТ	37 2113 1064		17	31ч66к1Т	37 2123 1073				
27	31ч906нж2	37 2113 7063	156	18	31ч9066к	37 2123 7021	250			
28	31ч906нж2Э	37 2113 7066		19	31ч9066кЭ	37 2123 7026				
29	31ч906нж2Т	37 2113 7069		20	31ч9066кБ	37 2123 7058				
30	31ч906нжБ1	37 2113 7072	78	21	31ч9066кБЭ	37 2123 7060	240			
				22	31ч906нжБ1Э	37 2113 7075				
				23	31ч906нжБ1Т	37 2113 7078				
ГЛ 13061-200 ГЛ 13061-200.01	31ч66р	37 2123 1011	129	24	31ч9066кБТ	37 2123 7062	250			
				25	31ч66рЭ	37 2123 1013				
				26	31ч66рТ	37 2123 1015				
03	200	31ч9066р	37 2123 7005	190	21	31ч9066к1	37 2123 7064	240		
04		31ч9066рЭ	37 2123 7010		22	31ч9066к1Э	37 2123 7066			
05		31ч9066рТ	37 2123 7015		23	31ч9066к1Т	37 2123 7068			
03 04 05	31ч9066р	37 2123 7005	190	24	31ч9066к1Б	37 2123 7070	250			
				25	31ч9066к1БЭ	37 2123 7072				
				26	31ч9066к1БТ	37 2123 7074				

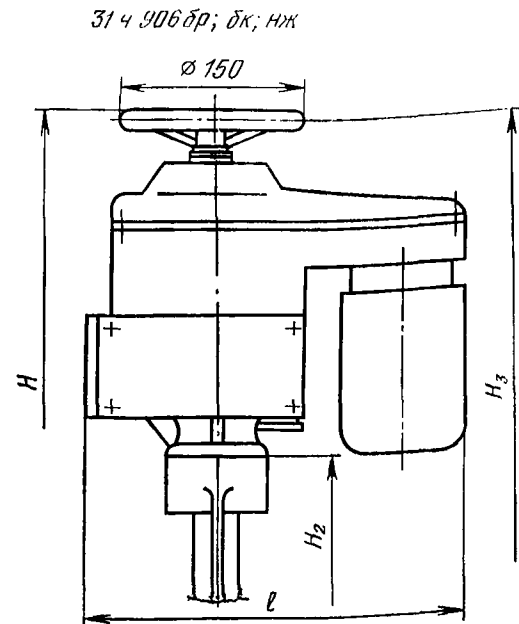
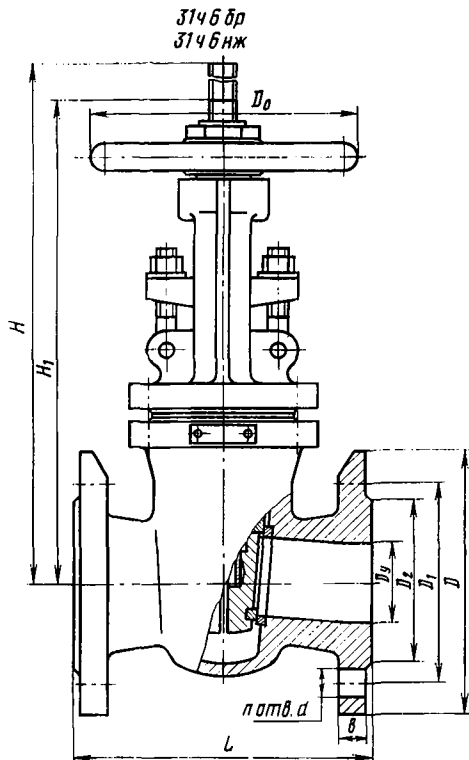

ОСНОВНЫЕ ГАБАРИТНЫЕ И ПРИСОЕДИНИТЕЛЬНЫЕ РАЗМЕРЫ (мм)

Условный проход $D_y$	L	D	$D_1$	$D_2$	b	d	H	$H_1$	$H_2$	$H_3$	$D_0$	n	$t^*$
50	180	160	125	102	17	18	355	290	—	—	160	4	—
80	210	195	160	133	19	18	480	365	—	—	200	4	—
100	230	215	180	158	19	18	549	441	447	968	200	8	$\frac{320}{450}$
125	255	245	210	184	21	18	658	520	516	1037	240	8	$\frac{320}{450}$
150	280	280	240	212	21	22	778	608	603	1124	240	8	$\frac{320}{450}$
200	330	335	295	268	23	22	900	695	693	1078	280	8	$\frac{490}{550}$
250	450	390	350	320	25	22	1090	830	823	1212	320	12	$\frac{490}{550}$

Исполнение с ответными  
фланцами

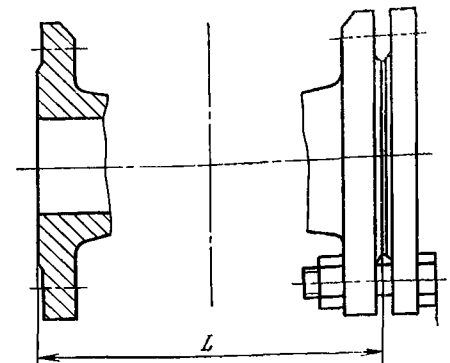

\* Для  $D_y$  100, 125 и 150 мм — размеры 320 (в числителе) и 450 (в знаменателе) указаны для задвижки с электроприводом ТЭ 099.058-04М и ТЭ 099.059-04М соответственно; для  $D_y$  200 и 250 мм — размеры 490 (в числителе) и 550 (в знаменателе) указаны для задвижки с электроприводом Б 099.098-03М и Б 099.099-03М соответственно.

Задвижки относятся к классу ремонтируемых.  
Гарантийный срок — 36 месяцев со дня ввода в эксплуатацию.  
Гарантийная наработка — 500 циклов.  
Изготовление и поставка — по ТУ 26-07-1249—80.

31ч12нж  
31ч912нж  
(ГЛ 13082)

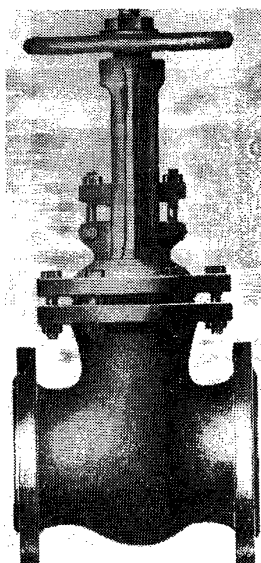

**Задвижки клиновые  
с выдвигаемым шпинделем  
фланцевые**

Применяются на трубопроводах для конденсата коксового газа, каменноугольных смол, растворов щелочей натрия, растворов фенолятов натрия рабочей температурой до 225°С ( $D_y$  50 и 125 мм — ГЛ 13082; 01; 02;  $D_y$  150 мм — ГЛ 13082; 01—08); нефти и масел рабочей температурой до 90°С ( $D_y$  50 и 125 мм — исп. 03—05,  $D_y$  150 мм — исп. 09—17).

$P_y$ . . . . .	1 (10)
$P_{пр}$ . . . . .	1,5 (15)
$P_p$ при $t, ^\circ\text{C}$ :	
120 . . . . .	1 (10)
200 . . . . .	0,9 (9)
225 . . . . .	0,85 (8,5)

Присоединение к трубопроводу — фланцевое по ГОСТ 12817—80 с присоединительными размерами по ГОСТ 12815—80 (исп. 1, ряд 2). Задвижки могут быть изготовлены с ответными фланцами.

Затвор — двухдисковый клин с боковыми направляющими поверхностями.

Уплотнительные поверхности корпуса наплавлены твердым сплавом.

Уплотнение шпинделя — сальниковое. Подтяжка сальника — откидными болтами.

Герметичность затвора — по 3-му классу (31ч12нж) и по 2-му классу (31ч12нж1, 31ч12нж2, 31ч12нж3) ГОСТ 9544—75.

Управление задвижкой — ручное, маховиком (31ч12нж) и от электропривода (31ч912нж) — см. таблицу.

Число оборотов маховика для полного открывания (или закрывания) задвижки — 16 (для  $D_y$  50 мм); 28 (для  $D_y$  125 и 150 мм).

Усилие на маховике задвижки при закрывании: 375 (37,5) — для  $D_y$  50 мм; 690 (69) — для  $D_y$  125 мм; 620 (62) — для  $D_y$  150 мм.

Максимальное усилие на маховике электропривода при закрывании — 20 (2).

Задвижку устанавливают в любом рабочем положении, кроме положения электроприводом или узлом ручного управления вниз.

При установке задвижек в наклонном или горизонтальном положении должна быть предусмотрена дополнительная опора под электропривод.

Условия эксплуатации — климатические исполнения У1 и Т1 (31ч12нж) и У2 и Т2 (31ч912нж) по ГОСТ 15150—69.

Транспортирование и хранение — по ГОСТ 5762—74.

Материал основных деталей: корпус, крышка и диск — чугун СЧ 15; шпиндель — сталь 20Х13; набивка сальника — асбест АП; уплотнительных поверхностей — сталь 12Х13 и чугун СЧ 15.

Условный проход задвижки $D_y$ , мм	Исполнения задвижки	Тип электропривода	Электродвигатель		Габаритные размеры, мм				Время открывания или закрывания задвижки, с
			Тип	Мощность, кВт	$l$	$l_1$	$H_2$	$H_3$	
150	03; 04; 05 12; 13; 14	ТЭ 099.058-04М	4АА56В4	0,18	345	320	1112	582	170
	06; 07; 08 15; 16; 17	ТЭ 099.059-04М	В63А4	0,25	550	260	974	582	170



Код ОКП и масса задвижки в зависимости от исполнения приведены в таблице.

Номер чертежа и исполнение	Условный проход $D_y$ , мм	Условное обозначение	Код ОКП	Масса без ответных фланцев, кг
ГЛ 13082-050 ГЛ 13082-050.01 02 03 04 05	50	31ч12нж	37 2113 1104	17
		31ч12нжЭ	37 2113 1106	
		31ч12нжТ	37 2113 1108	
		31ч12нж1	37 2113 1105	
		31ч12нж1Э	37 2113 1107	
	31ч12нж1Т	37 2113 1109		
ГЛ 13082-125 ГЛ 13082-125.01 02 03 04 05	125	31ч12нж	37 2113 1122	57
		31ч12нжЭ	37 2113 1124	
		31ч12нжТ	37 2113 1126	
		31ч12нж1	37 2113 1123	
		31ч12нж1Э	37 2113 1125	
	31ч12нж1Т	37 2113 1127		
ГЛ 13082-150 ГЛ 13082-150.01 02	150	31ч12нж	37 2113 1128	78
		31ч12нжЭ	37 2113 1130	
		31ч12нжТ	37 2113 1132	
03 04 05		31ч912нж	37 2113 7115	112
		31ч912нжЭ	37 2113 7119	
		31ч912нжТ	37 2113 7120	
06 07 08		31ч912нж1	37 2113 7116	154
		31ч912нж1Э	37 2113 7121	
		31ч912нж1Т	37 2113 7122	
09 10 11		31ч12нж1	37 2113 1129	78
		31ч12нж1Э	37 2113 1131	
		31ч12нж1Т	37 2113 1133	
12 13 14		31ч912нж2	37 2113 7117	112
		31ч912нж2Э	37 2113 7123	
		31ч912нж2Т	37 2113 7124	
15 16 17		31ч912нж3	37 2113 7118	154
		31ч912нж3Э	37 2113 7125	
	31ч912нж3Т	37 2113 7126		

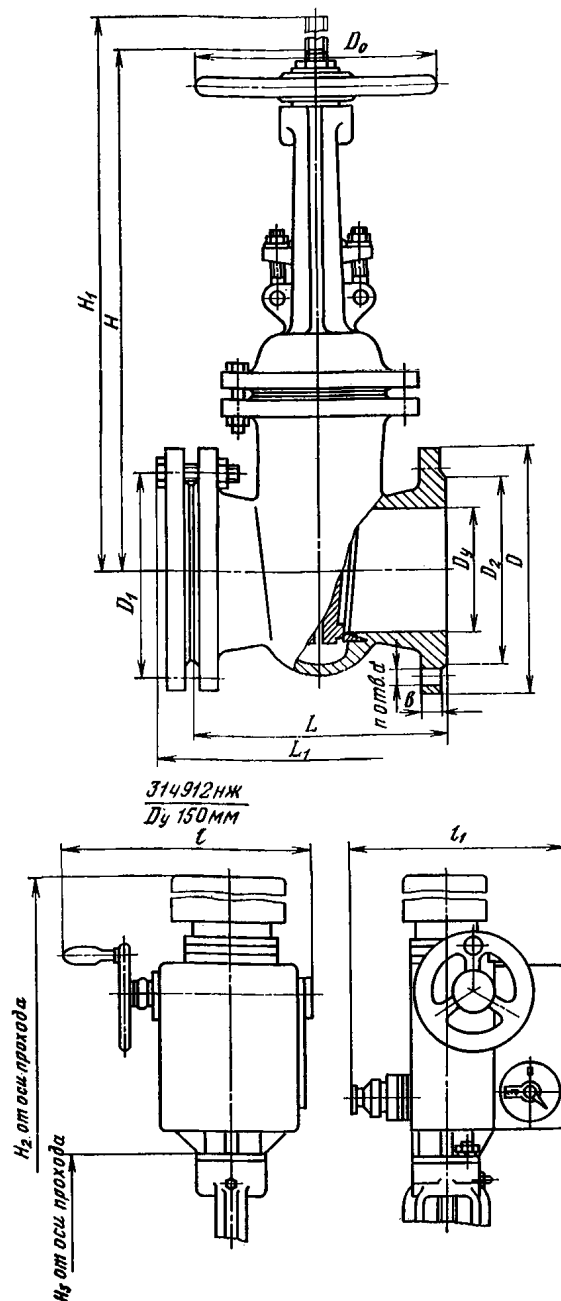

ОСНОВНЫЕ ГАБАРИТНЫЕ И ПРИСОЕДИНИТЕЛЬНЫЕ РАЗМЕРЫ (мм)

Условный проход $D_y$	$L$	$L_1$	$D$	$D_1$	$D_2$	$d$	$b$	$n$	$H$	$H_1$	$D_0$
50	180	238	160	125	102	18	17	4	290	355	160
125	255	337	245	210	184	18	21	8	520	658	240
150	280	352	280	240	212	22	21	8	608	778	240

Задвижки относятся к классу ремонтируемых.  
Гарантийный срок службы — 12 месяцев со дня ввода в эксплуатацию.

Гарантийная наработка — 350 циклов.  
Изготовление и поставка — по ТУ 26-07-1357—84.

# З1ч7136р (ДЗ 13101) (взамен ПФ 14002)

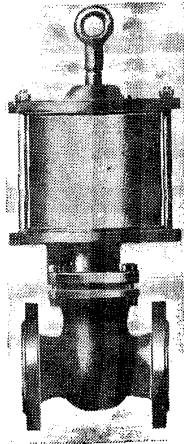

## Задвижка клиновая с гидроприводом фланцевая

Применяется на трубопроводах для воды рабочей температурой до 50° С.

$P_y$  . . . . . 1 (10)  
 $P_{пр}$  . . . . . 1,5 (15)

Присоединение к трубопроводу — фланцевое по ГОСТ 12817—80 или ответные фланцы по ГОСТ 12820—80; присоединительные размеры фланцев по ГОСТ 12815—80 (исп. 1, ряд 2).

Затвор — двухдисковый клин с боковыми направляющими поверхностями.

Уплотнение в затворе — кольца из латуни в дисках клина.

Герметичность затвора — по 3-му классу ГОСТ 9544—75.

Уплотнение шпинделя — сальниковое. Подтяжка сальника — болтами.

Управление задвижкой — гидроприводом с устройством для аварийного открывания.

Управляющая среда в гидроприводе — вода или минеральное масло.

Управляющее давление в цилиндре гидропривода должно быть не ниже давления в трубопроводе и должно составлять не менее 0,4 (4).

Задвижку устанавливают:

на горизонтальном трубопроводе гидроприводом вверх с вертикальным расположением шпинделя;

на вертикальном трубопроводе — в положении «плашмя» с горизонтальным расположением шпинделя; при этом должна быть предусмотрена опора под корпус гидропривода.

Условия эксплуатации — климатические исполнения У1 и Т1 по ГОСТ 15150—69.

Материал основных деталей: корпус и крышка — чугун СЧ 15; шпиндель — сталь 20Х13; шток — сталь 20Х; уплотнительные кольца затвора — латунь ЛЦ38Мц2С2.

Код ОКП, вид присоединения к трубопроводу и масса задвижки в зависимости от исполнения приведены в таблице.

Номер чертежа и исполнение	Условный проход $D_y$ , мм	Условное обозначение	Код ОКП	Присоединение к трубопроводу	Масса, кг
ДЗ 13101-050 ДЗ 13101-050.01	50	З1ч7136р	37 2113 5019	Фланцевое	34
02		З1ч7136р1	37 2113 5020	С ответными фланцами	40,5
03		З1ч7136рЭ	37 2113 5021	Фланцевое	34
04		З1ч7136р1Э	37 2113 5022	С ответными фланцами	40,5
05		З1ч7136рТ	37 2113 5023	Фланцевое	34
		З1ч7136р1Т	37 2113 5024	С ответными фланцами	40,5
ДЗ 13101-080 ДЗ 13101-080.01	80	З1ч7136р	37 2113 5025	Фланцевое	44
02		З1ч7136р1	37 2113 5026	С ответными фланцами	52,86
03		З1ч7136рЭ	37 2113 5027	Фланцевое	44
04		З1ч7136р1Э	37 2113 5028	С ответными фланцами	52,86
05		З1ч7136рТ	37 2113 5029	Фланцевое	44
		З1ч7136р1Т	37 2113 5030	С ответными фланцами	52,86
ДЗ 13101-100 ДЗ 13101-100.01	100	З1ч7136р	37 2113 5031	Фланцевое	54
02		З1ч7136р1	37 2113 5032	С ответными фланцами	64,74
03		З1ч7136рЭ	37 2113 5033	Фланцевое	54
04		З1ч7136р1Э	37 2113 5034	С ответными фланцами	64,74
05		З1ч7136рТ	37 2113 5035	Фланцевое	54
		З1ч7136р1Т	37 2113 5036	С ответными фланцами	64,74
ДЗ 13101-150 ДЗ 13101-150.01	150	З1ч7136р	37 2113 5037	Фланцевое	86
02		З1ч7136р1	37 2113 5038	С ответными фланцами	104,2
03		З1ч7136рЭ	37 2113 5039	Фланцевое	86
04		З1ч7136р1Э	37 2113 5040	С ответными фланцами	104,2
05		З1ч7136рТ	37 2113 5041	Фланцевое	86
		З1ч7136р1Т	37 2113 5042	С ответными фланцами	104,2

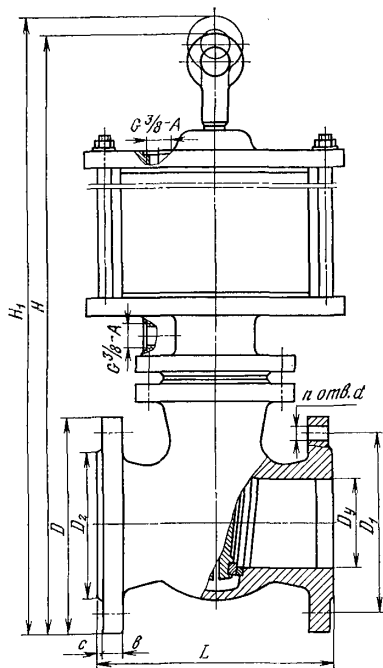

Исполнение с ответными фланцами

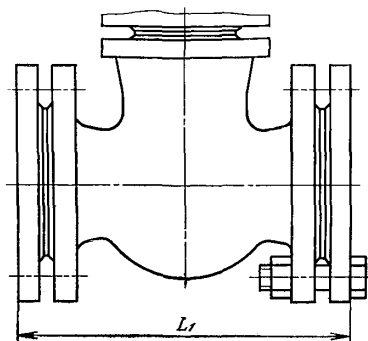

ОСНОВНЫЕ ГАБАРИТНЫЕ И ПРИСОЕДИНИТЕЛЬНЫЕ РАЗМЕРЫ (мм)

Условный проход $D_y$	$D$	$D_1$	$D_2$	$c$	$b$	$n$	$d$	$L$	$L_1$	$H$	$H_1$
50	160	125	102	2	15	4	18	180	220	541	605
80	195	160	133	2	19	4	18	210	254	620	712
100	215	180	158	2	19	8	18	230	278	669	783
150	280	240	212	3	21	8	22	280	332	832	1037

Задвижка относится к классу ремонтируемых.  
 Гарантийный срок — 18 месяцев со дня ввода в эксплуатацию.  
 Изготовление и поставка — по ТУ 26-07-1436—87.

31ч14бр  
 (ДЗ 13105)  
 (Dy 100 мм)

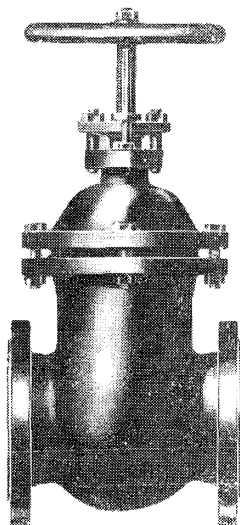

Задвижка клиновая  
 с не подвижным шпинделем  
 фланцевая

Применяется на трубопроводах для воды и пара рабочей температурой до 225° С.

$P_y$  . . . . . 1 (10)  
 $P_{пр}$  . . . . . 1,5 (15)

Присоединение к трубопроводу (см. таблицу) — фланцевое по ГОСТ 12817—80 или с ответными фланцами по ГОСТ 12820—80; присоединительные размеры фланцев по ГОСТ 12815—80 (исп. 1, ряд 2).

Номер чертежа и исполнение	Условное обозначение	Код ОКП	Присоединение к трубопроводу	Масса, кг
ДЗ 13105-100	З1ч146р	37 2114 1020	Фланцевое	45
ДЗ 13105-100.01	З1ч146р1	37 2114 1021	С ответными фланцами	56
	02 З1ч146рЭ	37 2114 1022	Фланцевое	45
	03 З1ч146р1Э	37 2114 1023	С ответными фланцами	56
	04 З1ч146рТ	37 2114 1024	Фланцевое	45
	05 З1ч146р1Т	37 2114 1025	С ответными фланцами	56

Затвор — клиновой.

Уплотнение затвора — латунные кольца в корпусе и клине.

Уплотнение шпинделя — сальниковое. Подтяжка сальника — откидными болтами.

Герметичность затвора — по 2-му классу ГОСТ 9544—75.

Управление задвижкой — ручное, маховиком.

Максимальное усилие на маховике при закрытии — 720 (72).

Задвижку устанавливают на трубопроводе в любом рабочем положении.

Условия эксплуатации — климатические исполнения У1 и Т1 по ГОСТ 15150—69.

Условия транспортирования и хранения — 7 (Ж1) по ГОСТ 15150—69.

Материал основных деталей: корпус, клин и крышка — чугун СЧ 15; уплотнительные кольца в затворе — латунь ЛЦ38Мц2С2; набивка сальника — пропитанный асбест; шпиндель — сталь 20Х13.

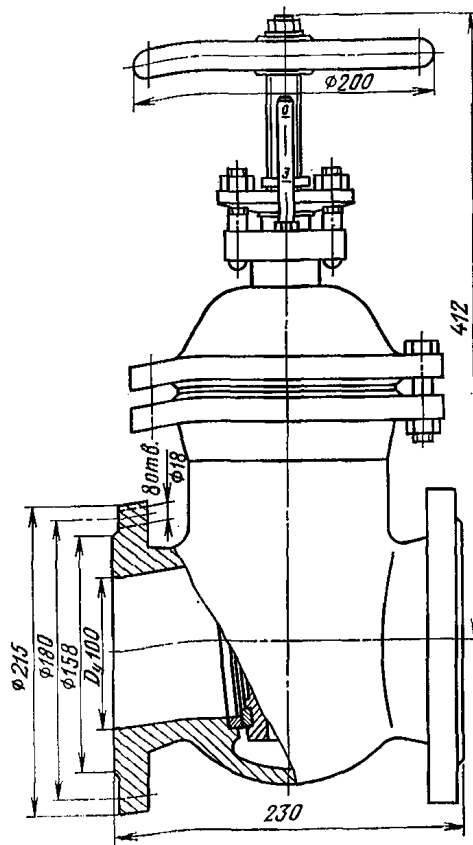

Гарантийный срок — 18 месяцев со дня ввода в эксплуатацию.

Гарантийная наработка — 400 циклов.

Изготовление и поставка — по ТУ 26-07-1441—87.

ЗЗч1р (УЛ 98029)

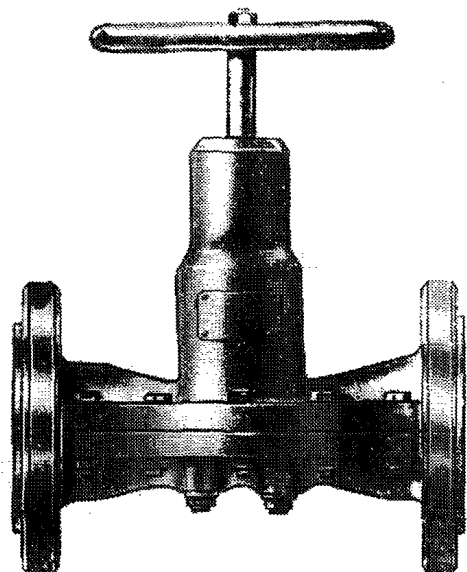

Задвижка шланговая  
фланцевая

Применяется на трубопроводах для различных сред (см. таблицу).

Номер чертежа и исполнение	Условное обозначение	Условный проход $D_y$ , мм	Код ОКП	Рабочая среда	Температура рабочей среды, °С		
УЛ 98029-015	33ч1р	15	37 2118 4027	Серная (до 20%), соляная (до 15%) и азотная (до 5%) кислоты; каустик или гидроокись калия (до 20 г/л)	65		
УЛ 98029-025	33ч1р	25	37 2118 4028				
УЛ 98029-032	33ч1р	32	37 2118 4029				
УЛ 98029-040	33ч1р	40	37 2118 4030				
ГЛ 98029-050	33ч1р	50	37 2118 4031				
УЛ 98029-015.01	33ч1рЭ	15	37 2118 4042				
УЛ 98029-025.01	33ч1рЭ	25	37 2118 4043				
УЛ 98029-032.01	33ч1рЭ	32	37 2118 4044				
УЛ 98029-040.01	33ч1рЭ	40	37 2118 4045				
УЛ 98029-050.01	33ч1рЭ	50	37 2118 4046				
УЛ 98029-015.02	33ч1рТ	15	37 2118 4047				
УЛ 98029-025.02	33ч1рТ	25	37 2118 4048				
УЛ 98029-032.02	33ч1рТ	32	37 2118 4049				
УЛ 98029-040.02	33ч1рТ	40	37 2118 4050				
УЛ 98029-050.02	33ч1рТ	50	37 2118 4051				
УЛ 98029-015.03	33ч1р1	15	37 2118 4032			Слабые растворы кислот и щелочей (до 20%), минеральные масла и нефтепродукты	90
УЛ 98029-025.03	33ч1р1	25	37 2118 4033				
УЛ 98029-032.03	33ч1р1	32	37 2118 4034				
УЛ 98029-040.03	33ч1р1	40	37 2118 4035				
УЛ 98029-050.03	33ч1р1	50	37 2118 4036				
УЛ 98029-015.04	33ч1р1Э	15	37 2118 4052				
УЛ 98029-025.04	33ч1р1Э	25	37 2118 4053				
УЛ 98029-032.04	33ч1р1Э	32	37 2118 4054				
УЛ 98029-040.04	33ч1р1Э	40	37 2118 4055				
УЛ 98029-050.04	33ч1р1Э	50	37 2118 4056				
УЛ 98029-015.05	33ч1р1Т	15	37 2118 4057				
УЛ 98029-025.05	33ч1р1Т	25	37 2118 4058				
УЛ 98029-032.05	33ч1р1Т	32	37 2118 4059				
УЛ 98029-040.05	33ч1р1Т	40	37 2118 4060				
УЛ 98029-050.05	33ч1р1Т	50	37 2118 4061				
УЛ 98029-015.06	33ч1р2	15	37 2118 4037	Серная кислота (от 10 до 24%); двуокись титана (от 50 до 300 г/л); агрессивная абразивная пульпа (рН от 1,2 до 11): крупность частиц твердых включений до 3 мм, концентрация щелочей и минеральных кислот (кроме азотной и фтористоводородной кислоты) в растворе до 30%. Агрессивно-щелочные и абразивные пульпы с содержанием окиси натрия (до 300 г/л), окиси калия (до 300 г/л) и твердых взвешенных частиц: соды, нефелина, боксита, известняка, сульфата, красного шлама, алюмосиликатов натрия и калия, гидроокиси алюминия, пека, кварца и алунита; размер частиц до 2 мм, содержание до 1000 г/л	110		
УЛ 98029-025.06	33ч1р2	25	37 2118 4038				
УЛ 98029-032.06	33ч1р2	32	37 2118 4039				
УЛ 98029-040.06	33ч1р2	40	37 2118 4040				
УЛ 98029-050.06	33ч1р2	50	37 2118 4041				
УЛ 98029-015.07	33ч1р2Э	15	37 2118 4062				
УЛ 98029-025.07	33ч1р2Э	25	37 2118 4063				
УЛ 98029-032.07	33ч1р2Э	32	37 2118 4064				
УЛ 98029-040.07	33ч1р2Э	40	37 2118 4065				
УЛ 98029-050.07	33ч1р2Э	50	37 2118 4066				
УЛ 98029-015.08	33ч1р2Т	15	37 2118 4067				
УЛ 98029-025.08	33ч1р2Т	25	37 2118 4068				
УЛ 98029-032.08	33ч1р2Т	32	37 2118 4069				
УЛ 98029-040.08	33ч1р2Т	40	37 2118 4070				
УЛ 98029-050.08	33ч1р2Т	50	37 2118 4071				

$P_p$  . . . . . 1 (10)

Присоединение к трубопроводу — фланцевое с присоединительными размерами по ГОСТ 12815—80 на  $P_y$  1 (10).

Затвор — шланговый.

Герметичность затвора по 1-му классу ГОСТ 9544—75.

Рабочая среда подается в любом направлении. Управление задвижкой — ручное, маховиком. Задвижку устанавливают на трубопроводе в любом рабочем положении.

Условия эксплуатации — климатические исполнения У2 и Т2 по ГОСТ 15150—69, но при температуре окружающей среды от  $-25$  до  $+40^\circ\text{C}$ .

Материал основных деталей: корпус и крышка — чугун; шланг — резина.

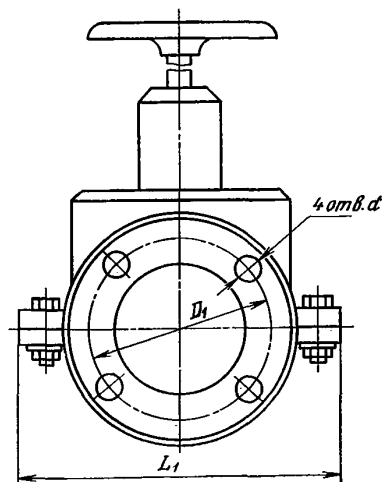
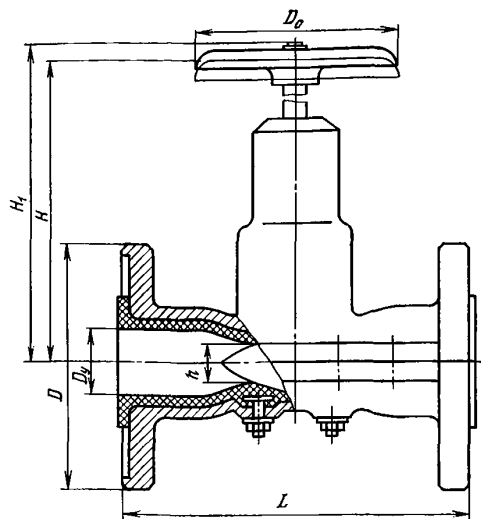

ОСНОВНЫЕ ГАБАРИТНЫЕ, ПРИСОЕДИНИТЕЛЬНЫЕ РАЗМЕРЫ (мм)  
И МАССА (кг)

Условный проход $D_y$	$D$	$D_1$	$d$	$L$	$L_1$	$h$	$H$	$H_1$	$D_0$	Масса
15	95	65	14	130	115	10	140	160	80	3,5
25	115	85	14	160	125	16	150	170	120	5,9
32	135	100	18	180	150	20	180	205	120	8,6
40	145	110	18	200	190	24	170	190	120	9,8
50	160	125	18	200	218	26	230	260	160	17,4

Задвижка относится к классу ремонтируемых.

Гарантийный срок — 12 месяцев со дня ввода в эксплуатацию.

Гарантийная наработка — 2200 циклов.

Изготовление и поставка — по ТУ 26-07-1446—88.

**З1ч11нж**  
**З1ч911нж**  
**(ГЛ 13071)**

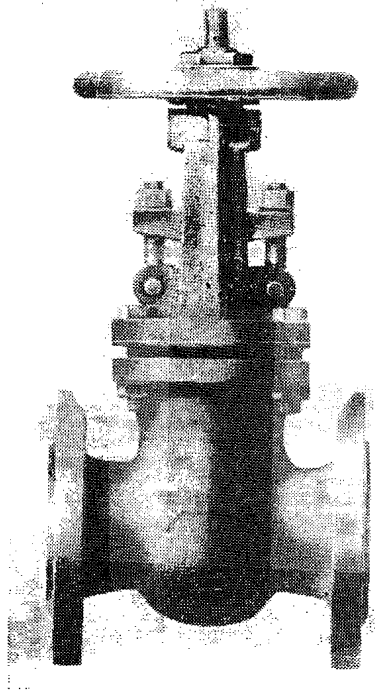

**Задвижки клиновые**  
**с выдвигаемым шпинделем**  
**фланцевые**

Управление задвижкой — ручное, маховиком (З1ч11нж) или от электропривода (З1ч911нж,  $D_y$  100 мм) — см. таблицу.

Условное обозначение	Условный проход $D_y$ , мм	Тип электропривода	Мощность электродвигателя, кВт	Время открывания или закрывания задвижки, мин
З1ч911нж	100	ТЭ 099.058-04М	0,18	2,25
З1ч911нжБ	100	ТЭ 099.059-04М	0,18	2

Применяются на трубопроводах для воды рабочей температурой до 100°С; нефти и масла рабочей температурой до 90°С. Допускается использование задвижек на трубопроводах для пара.

$P_y$	1,6 (16)
$P_{пр}$	2,4 (24)
$P_p$ при $t$ , °С:	
120	1 (10)
200	0,9 (9)

} — для пара

Присоединение к трубопроводу — фланцевое по ГОСТ 12817—80 с присоединительными размерами по ГОСТ 12815—80 (исп. 1, ряд 2).

Затвор — двухдисковый клиновой. При закрытии диски плотно прилегают к уплотнительным поверхностям корпуса.

Уплотнение в затворе — кольца из коррозионно-стойкой стали в корпусе и из спеченного материала (по ТУ 37.311.009—79) или из латуни в дисках.

Число оборотов маховика для полного открывания задвижки: 16 (для  $D_y$  50 мм); 22 (для  $D_y$  80 мм) и 35 (для  $D_y$  100 мм).

Задвижку устанавливают на трубопроводе в любом рабочем положении, кроме положения узлом управления вниз.

Условия эксплуатации — климатические исполнения У2 и Т2 (для задвижек с электроприводом) и У1 и Т1 (для остальных) по ГОСТ 15150—69.

Транспортирование и хранение по ГОСТ 5762—74.

Материал основных деталей: корпус, крышка и диски — серый чугун; шпindelь — сталь 20Х13; уплотнительные кольца в дисках — латунь ЛМцС 58-2-2.

Код ОКП, класс герметичности затвора и масса задвижки в зависимости от исполнения приведены в таблице.

Номер чертежа и исполнение	Условный проход $D_y$ , мм	Условное обозначение	Код ОКП	Класс герметичности затвора по ГОСТ 9544—75	Масса, кг не более
ГЛ 13071-050 ГЛ 13071-050.01 02	50	З1ч11нж З1ч11нжЭ З1ч11нжТ	37 2113 1065 37 2113 1066 37 2113 1067	3	18
03 04 05		З1ч11нж1 З1ч11нжЭ З1ч11нж1Т	37 2113 1068 37 2112 1069 37 2113 1070		
06 07 08		З1ч11нж2 З1ч11нж2Э З1ч11нж2Т	37 2113 1071 37 2113 1072 37 2113 1073	3	

Номер чертежа и исполнение	Условный проход $D_y$ , мм	Условное обозначение	Код ОКП	Класс герметичности затвора по ГОСТ 9544-75	Масса, кг не более		
09 10 11	50	31ч11нжЗ 31ч11нжЗЭ 31ч11нжЗТ	37 2113 1074 37 2113 1075 37 2113 1076	2	18		
ГЛ 13071-080 ГЛ 13071-080.01 02	80	31ч11нж 31ч11нжЭ 31ч11нжТ	37 2113 1077 37 2113 1078 37 2113 1079	3	32		
03 04 05		31ч11нж1 31ч11нж1Э 31ч11нж1Т	37 2113 1080 37 2113 1081 37 2113 1082	2			
06 07 08		31ч11нж2 31ч11нж2Э 31ч11нж2Т	37 2113 1083 37 2113 1084 37 2113 1085	3			
09 10 11		31ч11нж3 31ч11нж3Э 31ч11нж3Т	37 2113 1086 37 2113 1087 37 2113 1088	2			
ГЛ 13071-100 ГЛ 13071-100.01 02		100	31ч11нж 31ч11нжЭ 31ч11нжТ	37 2113 1089 37 2113 1090 37 2113 1091		3	44
03 04 05			31ч11нж1 31ч11нж1Э 31ч11нж1Т	37 2113 1092 37 2113 1093 37 2113 1094		2	
06 07 08			31ч911нж 31ч911нжЭ 31ч911нжТ	37 2113 7079 37 2113 7080 37 2113 7081		3	
09 10 11			31ч911нжБ 31ч911нжБЭ 31ч911нжБТ	37 2113 7082 37 2113 7083 37 2113 7084		3	
12 13 14			31ч911нж1 31ч911нж1Э 31ч911нж1Т	37 2113 7085 37 2113 7086 37 2113 7087		2	
15 16 17			31ч911нжБ1 31ч911нжБ1Э 31ч911нжБ1Т	37 2113 7088 37 2113 7089 37 2113 7090		2	
18 19 20			31ч11нж2 31ч11нж2Э 31ч11нж2Т	37 2113 1095 37 2113 1096 37 2113 1097		3	
21 22 23	31ч11нж3 31ч11нж3Э 31ч11нж3Т		37 2113 1098 37 2113 1099 37 2113 1100	2			
24 25 26	31ч911нж2 31ч911нж2Э 31ч911нж2Т		37 2113 7091 37 2113 7092 37 2113 7093	3			
27 28 29	31ч911нжБ2 31ч911нжБ2Э 31ч911нжБ2Т		37 2113 7094 37 2113 7095 37 2113 7096	3			
30 31 32	31ч911нж3 31ч911нж3Э 31ч911нж3Т		37 2113 7097 37 2113 7098 37 2113 7099	2	68		
33 34 35	31ч911нжБ3 31ч911нжБ3Э 31ч911нжБ3Т		37 2113 7100 37 2113 7101 37 2113 7102			94	



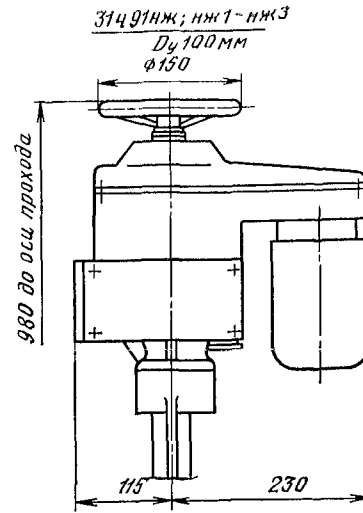
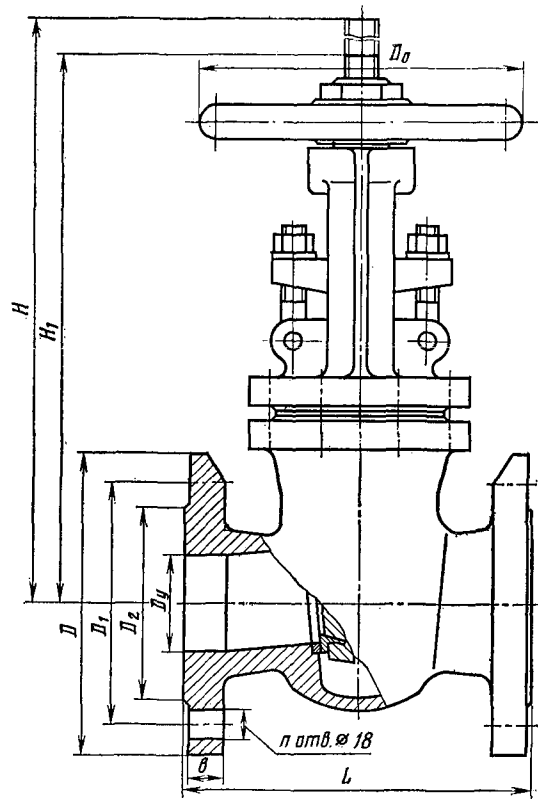

ОСНОВНЫЕ ГАБАРИТНЫЕ  
И ПРИСОЕДИНИТЕЛЬНЫЕ РАЗМЕРЫ (мм)

Условный проход $D_y$ , мм	$L$	$D$	$D_1$	$D_2$	$b$	$H$	$H_1$	$D_0$	$n$
50	180	160	125	102	17	355	290	160	4
80	210	195	180	138	19	462	370	200	4
100	230	215	180	158	21	440	550	240	8

Гарантийный срок — 12 месяцев со дня ввода в эксплуатацию.  
 Гарантийная наработка — 1000 циклов.  
 Изготовление и поставка — по ТУ 26-07-1246—80.

# 30вч576к (Л 11149) (Dy 100 мм)

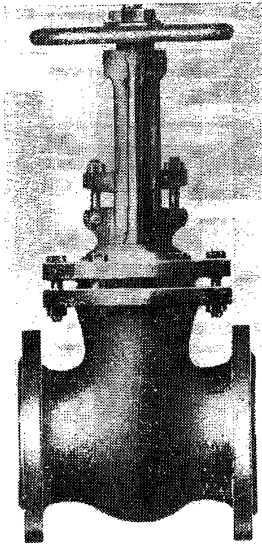

## Задвижка клиновая с выдвигным шпинделем фланцевая

Применяется на трубопроводах для различных сред (см. таблицу): воды, пара, нефти и тяжелых нефтепродуктов рабочей температурой до 300°С; масла и легких нефтепродуктов рабочей температурой до 200°С.

Задвижку устанавливают на трубопроводе в любом рабочем положении, кроме положения узлом управления вниз.

Условия эксплуатации — климатические исполнения У1 и У2 по ГОСТ 15150—69.

Материал основных деталей: корпус, крышка и диски — чугун ВЧ 40 (по ОСТ 26-07-793—73); набивка — пропитанный асбест.

Масса задвижки — 51 кг.

Условия хранения — 2 (С) и условия транспортирования — 1 (Ж1) по ГОСТ 15150—69.

Номер чертежа и исполнение	Условное обозначение	Код ОКП	Рабочая среда
Л 11149-100	30вч576к	37 2113 1101	Вода и пар
Л 11149-100.01	30вч576кЭ	37 2113 1102	
02	30вч576кТ	37 2113 1103	
03	30вч576к1	37 2113 1134	Нефть и тяжелые нефтепродукты
04	30вч576к1Э	37 2113 1135	
05	30вч576к1Т	37 2113 1136	
06	30вч576к2	37 2113 1137	Масла и легкие нефтепродукты
07	30вч576к2Э	37 2113 1138	
08	30вч576к2Т	37 2113 1139	

$P_y$  . . . . . 2,5 (25)  
 $P_{np}$  . . . . . 3,8 (38)

Присоединение к трубопроводу — фланцевое с присоединительными размерами по ГОСТ 12815—80 (исп. 1, ряд 2).

Затвор — упругий двухдисковый клин.

Герметичность затвора по ГОСТ 9544—75: по 2-му классу (Л 11149; 01; 02) и по 1-му классу (Л 11149, 03—08).

Управление задвижкой — ручное, маховиком.

Максимальное усилие на маховике — 514 (51,4).

Крутящий момент на резьбовой втулке — 90 (9).

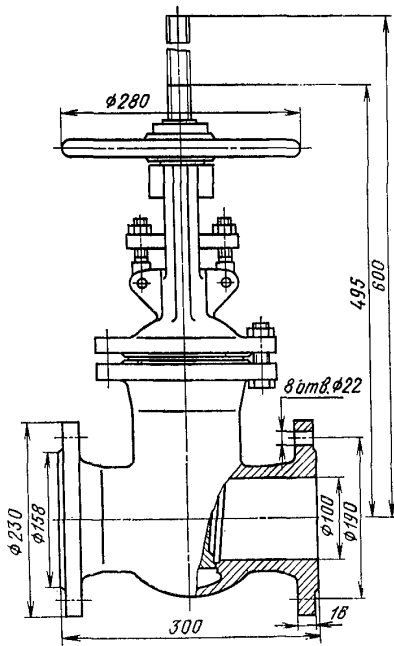

Гарантийный срок — 12 месяцев со дня ввода в эксплуатацию.

Гарантийная наработка — 600 циклов.

Изготовление и поставка — по ТУ 26-07-324—83.

ТАБЛИЦА ЗНАЧЕНИЙ КОЭФФИЦИЕНТА  
СОПРОТИВЛЕНИЯ ДЛЯ ЗАДВИЖЕК  
ИЗ ЦВЕТНЫХ МЕТАЛЛОВ И ЧУГУНА

Условный проход $D_y$ , мм	Условное обозначение и номер чертежа	Коэффициент сопротивления	Условный проход $D_y$ , мм	Условное обозначение и номер чертежа	Коэффициент сопротивления
40	30кч70бр, 30кч70п	0,65	150	30ч61бр, 30ч61бк, 31ч6бр, 31ч906пж, 33а3р, 33а603р, 33а903р	0,3
	33а3р, 33а603р	0,6		31ч12пж, 31ч912пж	0,5
	31ч11пж	0,7		30Б36к	0,35
	31ч12пж, 31ч912пж, 30ч61бр, 30ч61бк, 30Б36к	0,5		30ч466к4, 30ч476р2	0,2
50	30ч476р, 30ч476к	0,2		30ч6бр, 30ч6бк2, 30ч706бр, 30ч906бр	0,25
	30ч6бр, 30ч706бр, 30ч906бр, 30ч6бк, 31ч6бр	0,45		30вч39р (МЗВ)	0,7
	32кч915бк	1,1		30Б36к, 33а3р, 33а603р	0,3
65	30кч70бр, 30кч70п	0,7		30ч476к4	0,25
	30ч6бр, 30ч6бк, 30ч706бр, 30ч906бр	0,4		30ч6бр, 30ч6бк2, 30ч706бр, 30ч906бр, 31ч76к	0,2
80	30Б36к	0,5		31ч6бр, 31ч906бр, 33а903р	0,3
	30ч476к, 30ч476р	0,2	30вч39р (МЗВ)	0,6	
	33а3р, 33а603р, 33а903р	0,6	30ч3бр (МТР1)	0,1	
	31ч11пж, 30вч39р (МЗВ)	0,7	30ч6бр, 30ч906бр, 30ч706бр, 31ч76к	0,18	
	31ч6бр, 31ч6пж	0,3	31ч6бр, 31ч906бр	0,3	
100	30кч70бр, 30кч70п	0,65	300	30ч6бр, 30ч6бк, 30ч706бр, 30ч906бр, 30ч76к	0,15
	30ч61бк, 30ч61бр	0,45	350	30ч6бр, 30ч6бк, 30ч706бр, 30ч906бр	0,13
	30ч476к, 30ч476р	0,2	400	30ч476р, 30ч9476р	0,2
	30ч6бр, 30ч6пж, 30ч906пж, 30ч61бк, 30ч61бр, 30Б36к, 30ч6бк, 30ч706бр, 30ч906бр	0,3		30ч6бр, 30ч6бк2, 30ч706бр, 30ч906бр, 30ч76к, 30ч3бр (МТР1)	0,1
	31ч11пж, 31ч911пж	0,7		30ч376р (103.90.50)	0,12
	31ч14бр	0,4	500	30ч366к	0,1
30вч39р (МЗВ), 33а3р, 33а603р, 33а903р	0,6	Задвижки всех исполнений		0,1	
125	31ч12пж, 31ч912пж	0,5	600 и более		
	30ч6бр, 30ч6бк, 30ч706бр, 30ч906бр,	0,3			
	31ч6бр, 31ч6пж				

# ЗАТВОРЫ

## ЗАТВОРЫ ИЗ ЦВЕТНЫХ МЕТАЛЛОВ

Наименование и краткая характеристика	Условное обозначение и номер чертежа	Рабочая среда	Температура рабочей среды, °С	Калькодержатель	Изготовитель	Стр.
Поворотный дисковый, на $P_y$ 0,1 (1), $D_y$ 200 мм	32a610p (К 99064)	Мука	До 40	ЛенНПОА «Знамя труда» имени И. И. Лепсе (Ленинград)	Уральский арматурный завод имени В. И. Ленина (г. Уральск Казахской ССР)	84
Шланговый фланцевый, на $P_y$ 0,6 (6), $D_y$ 80, 100, 125, 150, 200, 300, 25, 32, 40, 50 и 60 мм	32a1p1 (ЕА 26223)	Вязкие, жидкие, пульпообразные слабоагрессивные и агрессивные среды	До 80	ПО «Армхиммаш» (г. Ереван) (арматурное производство)	ПО «Армхиммаш»	86
Задвижка (затвор) шланговая, с электроприводом фланцевая, на $P_y$ 0,6 (6), $D_y$ 50, 100 и 150 мм	32a911p (ЕА 98025)	То же	До 80	То же	То же	87
Клапан (затвор) шланговый фланцевый, на $P_y$ 1 (10), $D_y$ 25, 32 и 40 мм	32a5p (УЛ 98013)	Серная кислота, двуокись титана, агрессивная абразивная пульпа	До 110	Уральский арматурный завод имени В. И. Ленина	Уральский арматурный завод имени В. И. Ленина	89
	32a5p1 (УЛ 98013)	Серная (до 20%), соляная (до 15%) и азотная (до 5%) кислоты; каустик и гидроксид калия	До 60			
	32a5p2 (УЛ 98013)	Слабые растворы кислот и щелочей, минеральные масла и нефтепродукты	До 90			
Шланговый цапковый, на $P_y$ 1 (10), $D_y$ 10, 15 и 25 мм	32a12p (П 98024)	Жидкий комбикорм	До 50	ЛенНПОА «Знамя труда» имени И. И. Лепсе	ЛенНПОА «Знамя труда» имени И. И. Лепсе	90
	32a12p1 (П 98024)	Серная кислота, двуокись титана, агрессивная абразивная пульпа, щелочь и минеральные кислоты (кроме азотной и фтористоводородной кислот)	До 110			
	32a12p2 (П 98024)	Серная, соляная и азотная кислоты, каустик и гидроксид калия	До 60			
	32a12p3 (П 98024)	Слабые растворы кислот и щелочей, минеральные масла и нефтепродукты	До 90			
	32a12p4 (П 98024)	Биологические среды	До 110			
	32a12p5 (П 98024)		До 143			

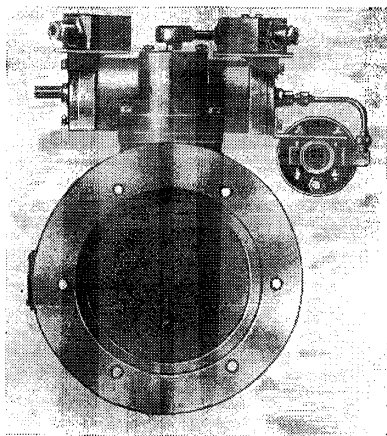

32a610p  
(К 99064)  
(Dy 200 мм)

## Затвор поворотный дисковый

Применяется для установки на подбуксерном днище аэрационного разгрузчика муки в качестве запорного устройства. Температура рабочей среды до 40° С, влажность 15%.

$P_y$  . . . . . 0,1 (1)  
 $P_{пр}$  . . . . . 0,2 (2)

Присоединение к трубопроводу — без присоединительных фланцев (устанавливается между фланцами трубопровода).

Конструкция затвора обеспечивает поворот диска на 90°.

Рабочая среда подается в любом направлении.

Герметичность затвора — по 2-му классу ГОСТ 9544—75.

Управление затвором — от пневмопривода (см. таблицу).

Давление управляющего воздуха — 0,63 (6,3).  
Напряжение цепи сигнализации, В: 24 (постоянный ток) и 220 (переменный ток).

Крутящий момент на приводном валу — 63 (6,3).  
Затвор устанавливают на трубопроводе — пневмоприводом вверх.

Время открывания и закрывания затвора — 5с.

Условия эксплуатации — климатическое исполнение У4 по ГОСТ 15150—69, но при температуре окружающего воздуха до 20° С относительной влажностью от 50 до 60%.

Материал основных деталей: корпус и диск — сплав АЛ-9; вал — Сталь 20.

Код ОКП и масса затвора в зависимости от исполнения приведены в таблице.

Номер чертежа и исполнение	Тип пневмопривода	Обозначение распределителя	Тип концевого выключателя
К 99061	Б 096.402	СЗ 055.043-03	ВПК 1110
К 99061.01	Б 096.402-01		ВПК 2110
02	Б 096.402-02	П-Р51	ВПК 1110
03	Б 096.402-03		ВПК 2110

Номер чертежа и исполнение	Условное обозначение	Код ОКП	Масса, кг
К 99061	32a610p	37 1139 3005	20,5
К 99061.01	32a610p1	37 1139 3006	20,5
02	32a610p2	37 1139 3007	18,5
03	32a610p3	37 1139 3008	18,5

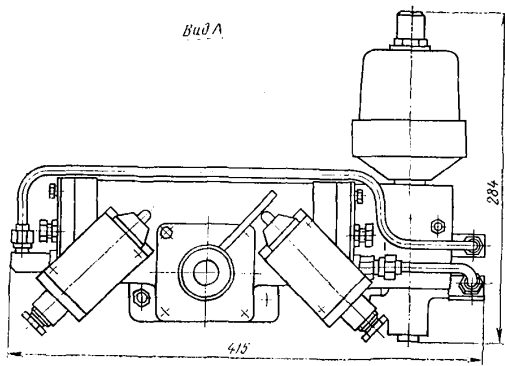
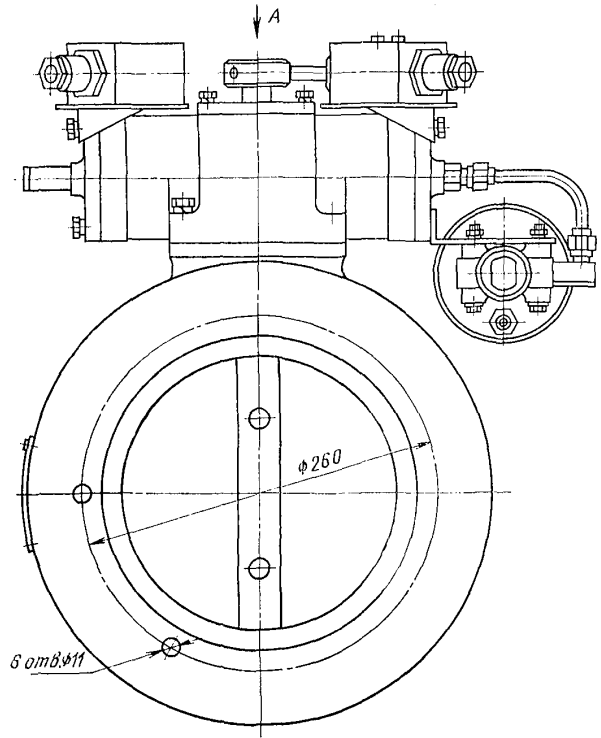
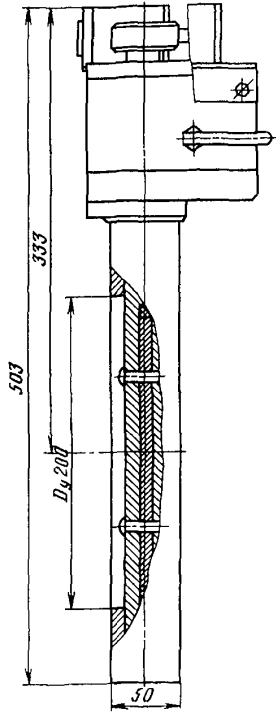

Затвор относится к классу ремонтируемых.  
 Гарантийный срок службы — 18 месяцев со дня ввода в эксплуатацию.  
 Гарантийная наработка — не менее 1100 циклов.  
 Изготовление и поставка — по ТУ 26-07-272—80.

32a1p1  
(EA 26223)

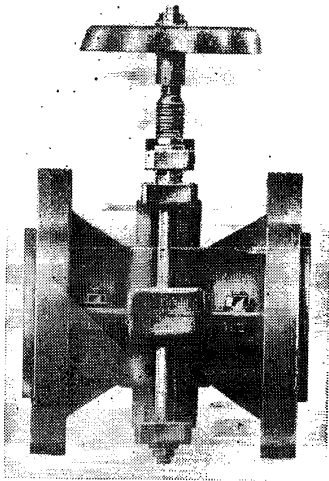

## Затвор шланговый фланцевый

Условия хранения — ОЖ4 по ГОСТ 15150—69.  
Материал основных деталей: корпус и крышка — алюминий АЛ-2; патрубков — резина; шпindel — сталь.

Затвор относится к классу ремонтируемых.  
Гарантийный срок — 18 месяцев со дня ввода в эксплуатацию.

Гарантийная наработка — 1600 циклов.

Изготовление и поставка — по ТУ 26-07-1089—80.

Затвор может быть изготовлен в экспортном и экспортном тропическом исполнениях.

Применяется на трубопроводах для вязких, жидких, пульпообразных слабоагрессивных сред и агрессивных сред рабочей температурой до 80°С.

$P_y$  . . . . . 0,6 (6)  
 $P_{пр}$  . . . . . 0,9 (9)

Присоединение к трубопроводу — фланцевое с присоединительными размерами по ГОСТ 12815—80 (исп. 1, ряд 2) на  $P_y$  0,6 (6).

Причем, размеры фланцев приняты: для  $D_y$  25 мм — на  $D_y$  32 мм; для  $D_y$  32 мм — на  $D_y$  40 мм и т. д.

Проход затвора перекрывается за счет пережима резинового патрубка (шланга), расположенного внутри корпуса.

Герметичность затвора по 1-му классу ГОСТ 9544—75.

Управление затвором — ручное, маховиком.

Затвор устанавливают на трубопроводе в любом рабочем положении.

Условия эксплуатации — климатические исполнения У, Т и О категорий размещения 3 и 4 по ГОСТ 15150—69.

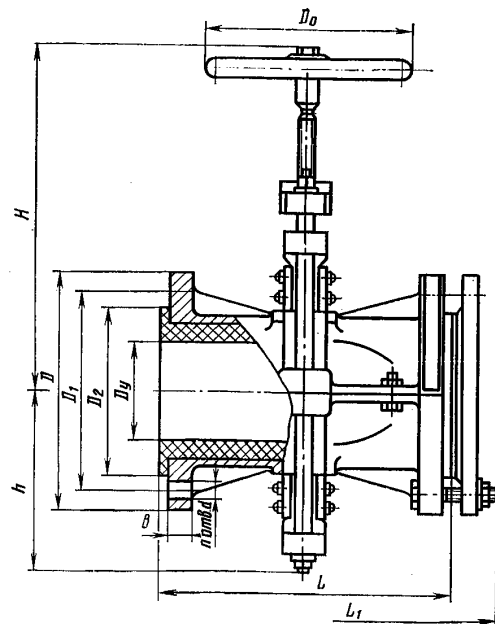

ОСНОВНЫЕ ГАБАРИТНЫЕ, ПРИСОЕДИНИТЕЛЬНЫЕ РАЗМЕРЫ (мм), КОД ОКП И МАССА (кг)

Номер чертежа и исполнения	Условный проход $D_y$	Код ОКП	$L$	$L_1$	$D$	$D_1$	$D_2$	$d$	$b$	$H$	$h$	$D_0$	$n$	Масса	
														без ответных фланцев	с ответными фланцами
EA 26223	80	37 1129 4012	197	300	205	170	140	18	15	296,5	146	200	4	11,1	18,8
EA 26223.01	100	37 1139 4007	260	370	235	200	168	18	15	329	170	200	8	13,2	24,9
02	125	37 1139 4008	280	390	260	225	200	18	17	395	204	240	8	22,8	35,1
03	150	37 1139 4009	310	425	290	275	225	18	17	447,5	232	240	8	26,8	43,5
04	200	37 1139 4010	340	470	340	305	290	18	19	527,5	289,5	320	8	41,4	60,2
06	300	37 1149 4007	830	990	485	445	400	22	19	720	415,5	500	12	99,6	142,5
07	25	37 1119 4005	127	177	120	90	72	14	13	146	60	80	4	3	5,9
08	32	37 1119 4006	139	191	130	100	78	14	13	166	68	80	4	3,1	7
09	40	37 1119 4007	162	214	140	110	86	14	13	207	86	120	4	4,9	8,5
10	50	37 1129 4010	186	238	160	130	102	14	13	232	98	120	4	5,8	10,3
11	65	37 1129 4011	204	264	185	150	126	18	13	277	117	120	4	7,6	14,4

32a911p  
(EA 98025)

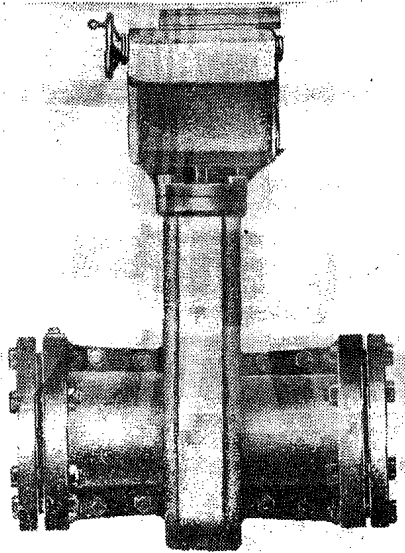

## Задвижка (затвор)

### шланговая

### с электроприводом

Управление задвижкой — от электропривода (см. таблицу).

Применяется на трубопроводах для вязких, жидких, пульпообразных слабоагрессивных сред и агрессивных сред рабочей температурой до 80°С.

$P_y$  . . . . . 0,6 (6)  
 $P_{шр}$  . . . . . 0,9 (9)

Присоединение к трубопроводу (см. таблицу) — фланцевое с присоединительными размерами по ГОСТ 12815—80 (исп. 1, ряд 2) на  $P_y$  1 (10) или ответные фланцы по ГОСТ 12820—80.

Проход задвижки перекрывается за счет пережима резинового патрубка, расположенного внутри корпуса.

Герметичность затвора по 1-му классу ГОСТ 9544—75.

Условный проход задвижки $D_y$ , мм	Тип электропривода	Электродвигатель		Время открывания или закрывания задвижки, мин
		Тип	Мощность, кВт	
50 100	ТЭ 099.058-10М	4АА63А4	0,25	3,8
150	УФ 099.006-01	4ААС80А4	0,55	6

Задвижку устанавливают на горизонтальном трубопроводе электроприводом вверх.

Условия эксплуатации — климатические исполнения У, Т и О категорий размещения 3 и 4 по ГОСТ 15150—69.

Условия хранения — ОЖ4 по ГОСТ 15150—69.

Материал основных деталей: корпус и крышка — алюминий АЛ-2; патрубок (шланг) — резина ИРП 1346.

Характеристика задвижки (присоединение к трубопроводу, код ОКП и масса в зависимости от исполнения) приведена в таблице.

Номер чертежа и исполнение	Условный проход $D_y$ , мм	Условное обозначение	Код ОКП	Присоединение к трубопроводу	Масса, кг	
					без ответных фланцев	с ответными фланцами
EA 98025-050 EA 98025-050.01 02 03 04 05	50	32a911p 32a911p1 32a911pЭ 32a911p1Э 32a911pТ 32a911p1Т	37 1129 4162 37 1129 4163 37 1129 4164 37 1129 4165 37 1129 4166 37 1129 4167	С ответными фланцами Без ответных фланцев С ответными фланцами Без ответных фланцев С ответными фланцами Без ответных фланцев	23,7	29,3
EA 98025-100 EA 98025-100.01 02 03 04 05	100	32a911p 32a911p1 32a911pЭ 32a911p1Э 32a911pТ 32a911p1Т	37 1139 4298 37 1139 4299 37 1139 4300 37 1139 4301 37 1139 4302 37 1139 4303	С ответными фланцами Без ответных фланцев С ответными фланцами Без ответных фланцев С ответными фланцами Без ответных фланцев	50	61
EA 98025-150 EA 98025-150.01 02 03 04 05	150	32a911p 32a911p1 32a911pЭ 32a911p1Э 32a911pТ 32a911p1Т	37 1139 4304 37 1139 4305 37 1139 4306 37 1139 4307 37 1139 4308 37 1139 4309	С ответными фланцами Без ответных фланцев С ответными фланцами Без ответных фланцев С ответными фланцами Без ответных фланцев	88,8	111,3



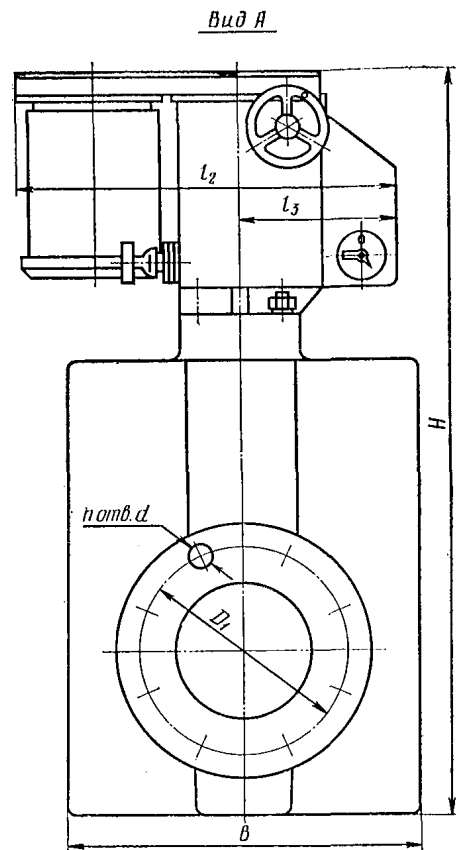
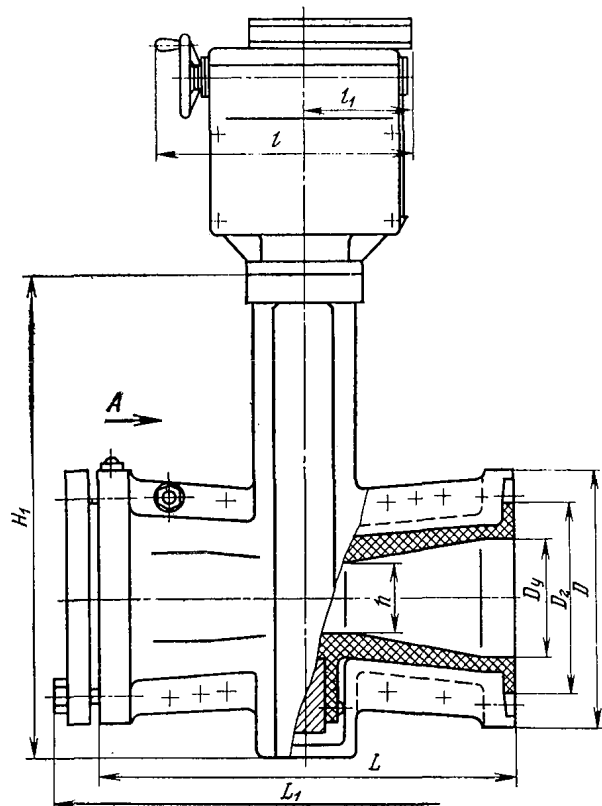

ОСНОВНЫЕ ГАБАРИТНЫЕ И ПРИСОЕДИНИТЕЛЬНЫЕ РАЗМЕРЫ (мм)

Условный проход $D_y$	$D$	$D_1$	$D_2$	$L$	$L_1$	$H$	$H_1$	$B$	$d$	$n$	$l$	$l_1$	$l_2$	$l_3$	$h$
50	160	125	106	230	290	780	280	190	18	4	345	142	320	172	30
100	215	180	160	350	418	957	435	300	18	8	345	112	320	172	60
150	280	240	215	480	558	890	564	400	22	8	848	460	308	94	90

Задвижка относится к классу ремонтируемых.  
 Гарантийный срок — 18 месяцев со дня ввода в эксплуатацию.  
 Гарантийная наработка — 2000 циклов.  
 Изготовление и поставка — по ТУ 26-07-1089—80.

32а5р  
(УЛ 98013)

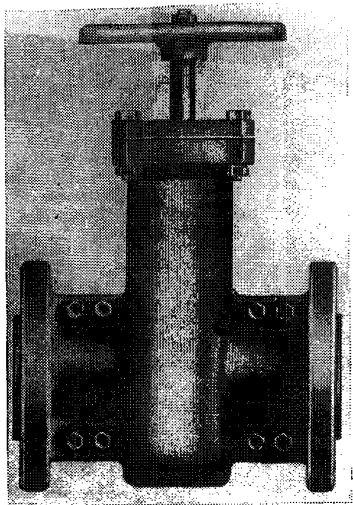

**Клапан (затвор)**  
**шланговый**  
**фланцевый**

Применяется на трубопроводах для серной кислоты, двуокиси титана, агрессивной абразивной пульпы (частицы твердых включений крупностью до 3 мм) рабочей температурой до 110° С (УЛ 98013,  $D_y$  25, 32 и 40 мм); для серной кислоты до 20%, соляной кислоты до 15%, азотной кислоты до 5%, каустика или гидроокиси калия рабочей температурой до 60° С (УЛ 98013.01,  $D_y$  25, 32 и 40 мм); для слабых растворов кислот и щелочей; минеральных масел и нефтепродуктов рабочей температурой до 90° С (УЛ 98013.02,  $D_y$  25, 32 и 40 мм).

$$P_p \dots \dots \dots 1 (10)$$

Присоединение к трубопроводу — фланцевое с соединительными размерами по ГОСТ 12815—80 на  $P_y$  1 (10).

Проход затвора перекрывается за счет пережима резинового патрубка (шланга), расположенного внутри корпуса.

Герметичность в затворе по 1-му классу ГОСТ 9544—75.

Управление затвором — ручное, маховиком.

Клапан устанавливается на трубопроводе в любом рабочем положении.

Условия эксплуатации — климатические исполнения У2 и Т2 по ГОСТ 15150—69, но при температуре окружающей среды от —25 до +40° С.

Материал основных деталей: корпус, траверса и крышка — алюминий АЛ-9В; шпindel — сталь 20Х13; патрубок (шланг) — резина 2566 по ТУ 38-105376—82 (до 60°); резина НО-68-1 по ТУ 38-0051166—87 (до 90° С); резина 51-2104 по ТУ 38-1051050—76 (до 110° С).

Код ОКП и масса клапана в зависимости от исполнения приведены в таблице.

Номер чертежа и исполнение	Условный проход $D_y$ , мм	Условное обозначение	Код ОКП	Масса, кг
УЛ 98013-025	25	32а5р	37 1119 4012	4
УЛ 98013-032	32	32а5р	37 1119 4013	5,3
УЛ 98013-040	40	32а5р	37 1119 4014	6,8
УЛ 98013-025-01	25	32а5р1	37 1119 4015	4
УЛ 98013-032.01	32	32а5р1	37 1119 4016	5,3
УЛ 98013-040.01	40	32а5р1	37 1119 4017	6,8
УЛ 98013-025.02	25	32а5р2	37 1119 4018	4
УЛ 98013-032.02	32	32а5р2	37 1119 4019	5,3
УЛ 98013-040.02	40	32а5р2	39 1119 4020	6,8

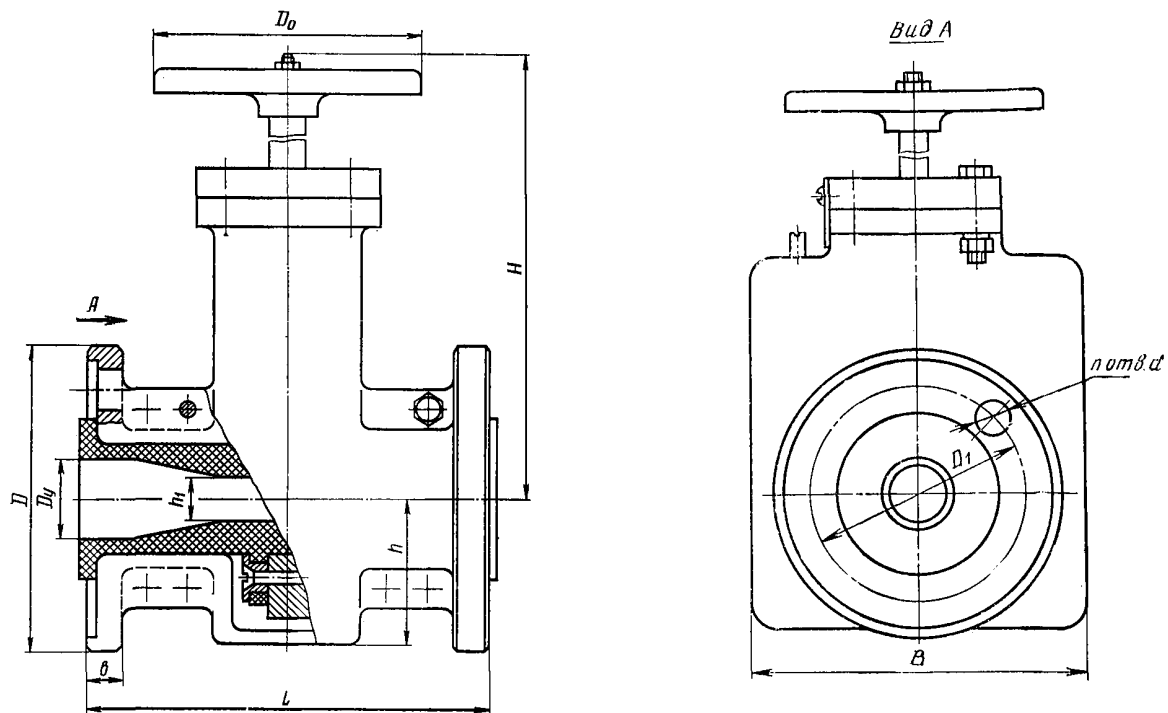

ОСНОВНЫЕ ГАБАРИТНЫЕ И ПРИСОЕДИНИТЕЛЬНЫЕ РАЗМЕРЫ (мм)

Условный проход $D_y$	$D$	$D_0$	$D_1$	$d$	$H$	$L$	$B$	$n$	$b$	$h$	$h_1$
25	115	100	85	14	210	160	135	4	14	55	13
32	135	120	100	18	215	180	155	4	18	65	18
40	145	120	110	18	237	200	165	4	18	73	22

Клапан относится к классу восстанавливаемых.  
 Гарантийный срок — 24 месяца со дня ввода в эксплуатацию.  
 Условия транспортирования и хранения — 6 (ОЖ2) по ГОСТ 15150—69.  
 Изготовление и поставка — по ТУ 26-07-160—83.

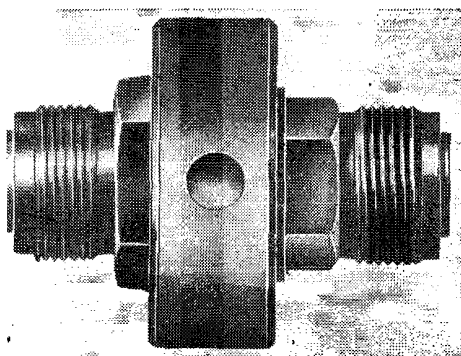

32a12p  
 (П 98024)

Затвор шланговый  
 цапковый

Применяется на трубопроводах для рабочих сред (см. таблицу на стр. 91).

$P_p$  . . . . . 1 (10)  
 $P_{пр}$  . . . . . 1,5 (15)

Присоединение к трубопроводу — цапковое по ГОСТ 2822—78.

Проход затвора перекрывается за счет пережима резинового патрубка (шланга), расположенного внутри корпуса.

Герметичность затвора по 1-му классу ГОСТ 9544—75.

Управление задвижкой — ручное.  
 Затвор устанавливают на трубопроводе в любом рабочем положении.

Условия эксплуатации — климатические исполнения У2 и Т2 по ГОСТ 15150—69, но при температуре окружающей среды от —30 до +35°С.

Материал основных деталей: корпус и траверса — алюминий АЛ-9В; шпindelъ — сталь 20Х13.

Характеристика затвора (рабочая среда и ее температура, код ОКП и материал патрубка в зависимости от исполнения) приведена в таблице.

Номер чертежа и исполнение	Условный проход $D_y$ , мм	Условное обозначение	Код ОКП	Рабочая среда	Температура рабочей среды, °С	Материал патрубка (резина)
П 98024-010 П 98024-015 П 98024-025 П 98024-10.06 П 98024-15.06 П 98024-25.06	10 15 25 10 15 25	32a12p 32a12p 32a12p 32a12pЭ 32a12pЭ 32a12pЭ	37 1119 4022 37 1119 4026 37 1119 4030 37 1119 4023 37 1119 4027 37 1119 4031	Жидкий корм: комбикорм (одна часть) и вода (три части)	50	1a-19-7889 (ТУ 38-1051082—86)
П 98024-010.01 П 98024-015.01 П 98024-025.01 П 98024-010.07 П 98024-015.07 П 98024-025.07	10 15 25 10 15 25	32a12p1 32a12p1 32a12p1 32a12p1Э 32a12p1Э 32a12p1Э	37 1119 4024 37 1119 4028 37 1119 4032 37 1119 4025 37 1119 4029 37 1119 4033	Серная кислота (от 10 до 24%), двуокись титана (от 50 до 300 г/л), агрессивная абразивная пульпа (рН — от 1,2 до 11) с частицами твердых включений крупностью до 3 мм); щелочи и минеральные кислоты (кроме азотной и фтористоводородной кислот) концентрацией в растворе — до 30%. Агрессивно-щелочные и абразивные пульпы с содержанием окиси натрия (до 300 г/л) и окиси калия (до 300 г/л) и твердых взвешенных частиц: соды, нефелина, боксита, известняка, сульфата, красного шлама, алюмосиликатов натрия и калия, гидроокиси алюминия, пекка, кварца и алунита. Размер частиц до 2 мм, содержание до 1000 г/л	110	51-2104 (ТУ 38 1051050—86)
П 98024-010.02 П 98024-015.02 П 98024-025.02 П 98024-010.08 П 98024-015.08 П 98024-025.08	10 15 25 10 15 25	32a12p2 32a12p2 32a12p2 32a12p2Э 32a12p2Э 32a12p2Э	37 1119 4034 37 1119 4038 37 1119 4042 37 1119 4035 37 1119 4039 37 1119 4043	Серная (до 20%), соляная (до 15%) и азотная (до 5%) кислоты; каустик или гидроокись калия (до 20 г/л)	60	16-21-6620 (ТУ 38-1051082—86)
П 98024-010.03 П 98024-015.03 П 98024-025.03 П 98024-010.09 П 98024-015.09 П 98024-025.09	10 15 25 10 15 25	32a12p3 32a12p3 32a12p3 32a12p3Э 32a12p3Э 32a12p3Э	37 1119 4036 37 1119 4040 37 1119 4044 37 1119 4037 37 1119 4041 37 1119 4045	Слабые растворы кислот и щелочей (до 20%), минеральные масла и нефтепродукты	90	ПН-16-20 и НО-68-2 (ТУ 38-1051082—86);  Резина НО-68-1 (ТУ 38-0051166—87)
П 98024-010.04 П 98025-015.04 П 98024-025.04 П 98024-010.10 П 98024-015.10 П 98024-025.10	10 15 25 10 15 25	32a12p4 32a12p4 32a12p4 32a12p4Э 32a12p4Э 32a12p4Э	37 1119 4046 37 1119 4050 37 1119 4054 37 1119 4047 37 1119 4051 37 1119 4055	Биологические среды (сахаро- и азотосодержащие среды, питательные среды, глюкоза, растворы солей и водяной пар), бактериологическая масса	110	ХП-16-3-51-3050 (ТУ 38-1051082—86)
П 98024-010.05 П 98024-015.05 П 98024-025-05 П 98024-010.11 П 98024-015.11 П 98024-025.11	10 15 25 10 15 25	32a12p5 32a12p5 32a12p5 32a12p5Э 32a12p5Э 32a12p5Э	37 1119 4048 37 1119 4052 37 1119 4056 37 1119 4049 37 1119 4053 37 1119 4057		143	5Т-307 (Технический регламент № 51-20-822)

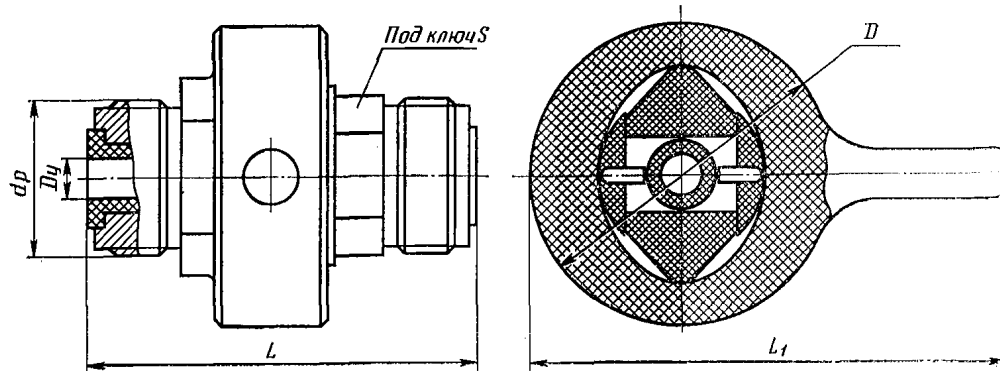

ОСНОВНЫЕ ГАБАРИТНЫЕ, ПРИСОЕДИНИТЕЛЬНЫЕ РАЗМЕРЫ (мм) И МАССА (кг)

Условный проход $D_y$	$d_p$	$D$	$L$	$L_1$	$S$	Масса
10	M36×2	75	120	120	46	0,91
15	M48×2	90	130	150	55	1,12
25	M56×2	125	160	205	60	1,75

Затвор относится к классу ремонтируемых.

Гарантийный срок — 24 месяца со дня ввода в эксплуатацию.

Изготовление и поставка — по ТУ 26-07-160—83.

## ЗАТВОРЫ ИЗ СЕРОГО И КОВКОГО ЧУГУНА

Наименование и краткая характеристика	Условное обозначение и номер чертежа	Рабочая среда	Температура рабочей среды, °С	Калькодержатель	Изготовитель	Стр.
Дисковый регулирующийся, на $P_y$ 0,25 (2,5), $D_y$ 100, 150 и 200 мм	32ч0226к (ДЗ 99094)	Воздух, пар и газ	До 300	Душанбинский арматурный завод имени Орджоникидзе (Таджикской ССР)	Душанбинский арматурный завод имени Орджоникидзе	93
Шланговый с электроприводом фланцевый, на $P_y$ 0,6 (6), $D_y$ 200 мм	32ч912р (М 96076)	Вязкие, жидкие, пульпообразные, сыпучие слабоагрессивные и агрессивные среды	До 80	ПО «Армхиммаш» (г. Ереван)	ПО «Армхиммаш»	94
Поворотный дисковый фланцевый, на $P_y$ 1 (10), $D_y$ 500, 600 и 800 мм	32ч306р (КЗ 99001)	Вода	До 100	ПО «Курганармхиммаш»	ПО «Курганармхиммаш»	96
То же с электроприводом, на $P_y$ 1 (10), $D_y$ 500, 600 и 800 мм	32ч906р (КЗ 99001)					
Регулирующий дисковый с электроприводом, на $P_y$ 1 (10), $D_y$ 50, 80, 100, 150, 200 и 250 мм	32ч9156к (К 99056)	Вода	От 4 до 200	Семеновский арматурный завод (г. Семенов Горьковской обл.)	Семеновский арматурный завод	98
		Нейтральный газ и воздух	От -10 до +30			
		Природный газ	От -10 до +50			
Поворотный дисковый фланцевый, на $P_y$ 1 (10), $D_y$ 500, 600 и 800 мм	32ч321р (КЗ 99083)	Вода с взвешенными частицами	До 100	ПО «Курганармхиммаш»	ПО «Курганармхиммаш»	100
То же с электроприводом, на $P_y$ 1 (10), $D_y$ 500, 600 и 800 мм	32ч921р (КЗ 99083)	То же	До 100			
Поворотный дисковый фланцевый, на $P_y$ 1 (10), $D_y$ 100, 150, 200, 300, 400 и 600 мм	МТД	Вода	До 40	Московский завод «Водоприбор»	Московский завод «Водоприбор»	104

32ч0226к  
(ДЗ 99094)

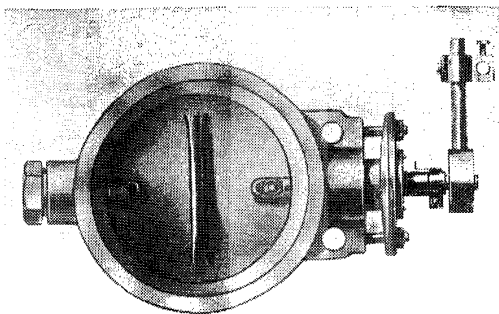

Затвор дисковый  
регулирующий

Применяется на трубопроводах для регулирования расхода воздуха, пара и газа рабочей температурой до 300° С.

$P_y$  . . . . . 0,25 (2,5)  
 $P_{пр}$  . . . . . 0,4 (4)  
 $\Delta P$  . . . . . 0,25 (2,5) — при закрытом диске

Присоединение к трубопроводу — без присоединительных фланцев (устанавливается между фланцами трубопровода).

Присоединительные размеры фланцев трубопроводов по ГОСТ 12815—80 (исп. 1, ряд 2).

Уплотнение приводного вала — сальниковое. Подтяжка сальника — шпильками.

Условная пропускная способность,  $K_{vy}$  (м<sup>3</sup>/ч): 450 (для  $D_y$  100 мм); 1000 (для  $D_y$  150 мм) и 2000 (для  $D_y$  200 мм).

Пропускная способность при закрытом диске и максимальном перепаде давления не должна превышать 3% от  $K_y$ .

Рабочая среда подается в любом направлении. Управление затвором — дистанционное. Максимальный крутящий момент, необходимый для поворота диска — 9,8 (1).

Затвор устанавливают на трубопроводе в любом рабочем положении.

Материал основных деталей: корпус и диск — серый чугун; сальниковая набивка — асбест АП-6.

Условия эксплуатации — климатическое исполнение У1 по 15150—69.

Код ОКП в зависимости от исполнения затвора приведен в таблице.

Номер чертежа и исполнение	Условный проход $D_y$ , мм	Условное обозначение	Код ОКП
ДЗ 99094-100 01 02	100	32ч0226к	37 2118 3037
		32ч0226кЭ	37 2118 3040
		32ч0226кТ	37 2118 3043
ДЗ 99094-150 01 02	150	32ч0226к	37 2118 3038
		32ч0226кЭ	37 2118 3041
		32ч0226кТ	37 2118 3044
ДЗ 99094-200 01 02	200	32ч0226к	37 2118 3039
		32ч0226кЭ	37 2118 3042
		32ч0226кТ	37 2118 3045

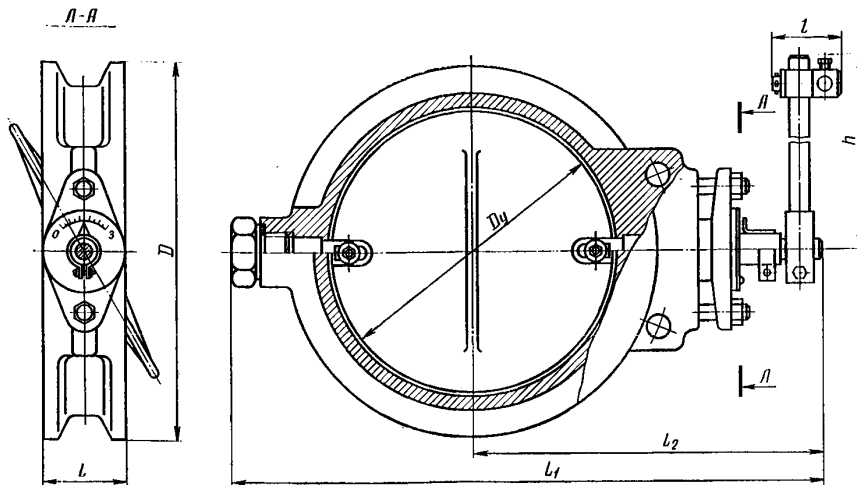

ОСНОВНЫЕ ГАБАРИТНЫЕ, ПРИСОЕДИНИТЕЛЬНЫЕ РАЗМЕРЫ (мм)  
и МАССА (кг)

Условный проход $D_y$	$L$	$D$	$L_1$	$L_2$	$l$	$h$	Масса
100	56	148	307	190	46	215	6
150	56	200	357	215	46	215	7,9
200	56	258	407	240	46	215	10,2

Затвор относится к классу ремонтируемых.  
Гарантийный срок — 12 месяцев со дня ввода в эксплуатацию.  
Гарантийная наработка — 450 циклов.  
Изготовление и поставка — по ТУ 26-07-1355—87.

КОД ОКП 37 2118 4005

**32ч912р**  
**(М 96076.03)**  
**(Dy 200 мм)**

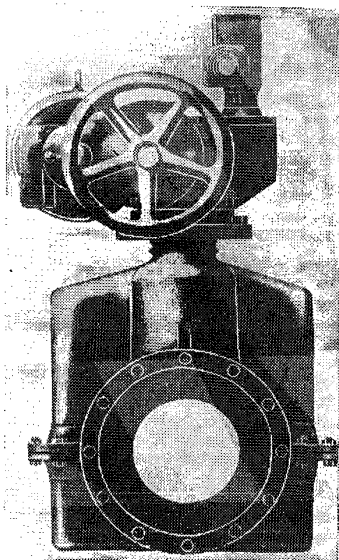

**Затвор шланговый  
с электроприводом  
фланцевый**

Применяется на трубопроводах для вязких, жидких, пульпообразных, сыпучих слабоагрессивных и агрессивных сред рабочей температурой до 80° С.

$P_y$  . . . . . 0,6 (6)  
 $P_{пр}$  . . . . . 0,9 (9).

Присоединение к трубопроводу — фланцевое с присоединительными размерами по ГОСТ 12815—80 (исп. 1, ряд 2).

Затвор может быть изготовлен с ответными фланцами.

Проход затвора перекрывается за счет пережима резинового патрубка (шланга), расположенного внутри корпуса.

Рабочая среда подается в любом направлении.

Герметичность затвора по 1-му классу ГОСТ 9544—75.

Управление затвором — от электропривода типа А черт. ТЭ 099.058-10М (Н-А10) с электродвигателем типа АИР56В4У2 или АИР56В4Т2 мощностью 0,18 кВт.

Крутящий момент на муфте при закрывании — 700(70).

Число оборотов маховика при отключенном электроприводе до полного закрывания затвора — 130.

Время закрывания затвора — 12 с.

Затвор устанавливают на горизонтальном трубопроводе электроприводом вертикально вверх.

Условия эксплуатации — климатические исполнения У2 и Т2 по ГОСТ 15150—69.

Транспортирование и хранение — Ж1 по ГОСТ 15150—69.

Материал основных деталей: корпус и крышка — чугун СЧ 18; патрубок — резина.

Масса затвора, кг: 332,2 (фланцевого) и 361,8 (с ответными фланцами).

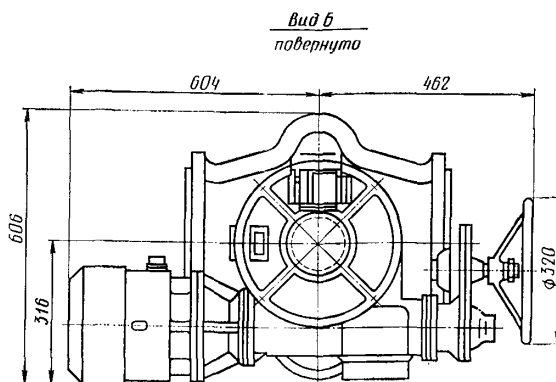
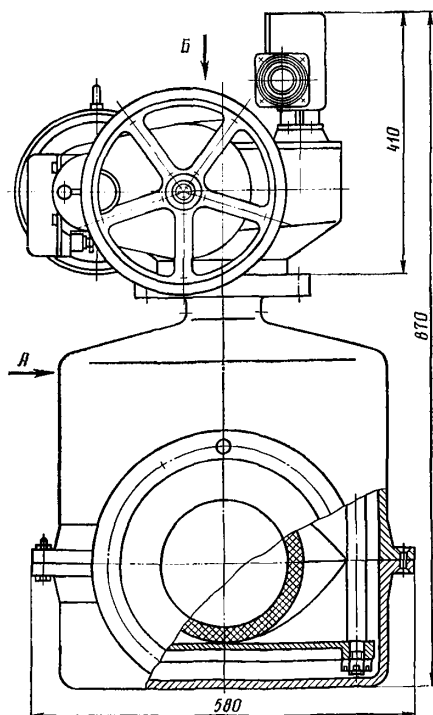
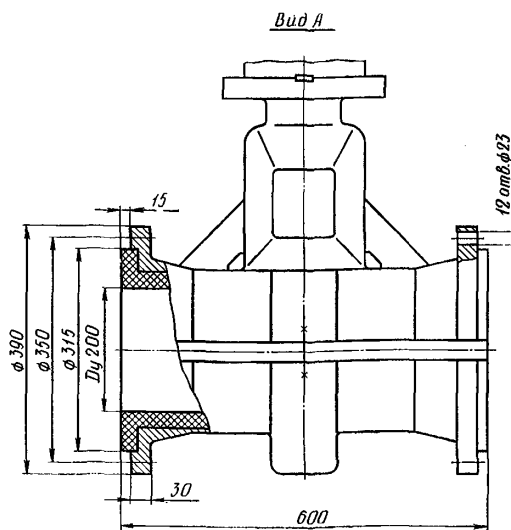

Затвор относится к классу ремонтируемых.  
Гарантийный срок — 18 месяцев со дня ввода в эксплуатацию.

Гарантийная наработка — 2000 циклов.

Изготовление и поставка — по ТУ 26-07-1089—80.

Затвор может быть изготовлен в экспортном и экспортном тропическом исполнениях.



## 32ч306р, 32ч906р (КЗ 99001)

### Затворы поворотные дисковые фланцевые

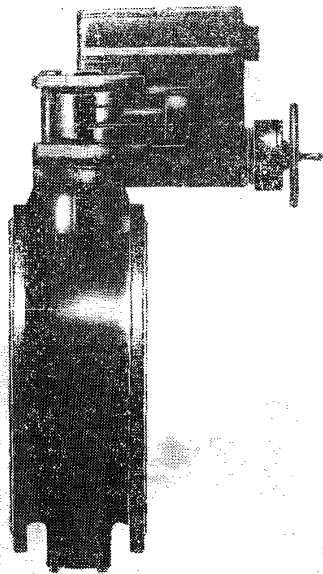

Применяются на трубопроводах для воды рабочей температурой до 100°С.

$P_y$ . . . . .	1 (10)
$P_{пр}$ . . . . .	1,5 (15)
$P_p$ . . . . .	1 (10)

Присоединение к трубопроводу — фланцевое с присоединительными размерами по ГОСТ 12815—80 (исп. 1).

Затворы могут быть изготовлены с ответными фланцами (по чертежам предприятия-изготовителя).

Уплотнение затвора — диск с резиновым кольцом, закрепленным прижимным кольцом в канавке диска.

Уплотнение поворотного вала — резиновые кольца.

Конструкция затвора обеспечивает поворот диска на угол 90°.

Рабочая среда подается в любом направлении. Управление затвором — ручное, маховиком (32ч306р —  $D_y$  600 и 800 мм); маховиком через редуктор (32ч306р —  $D_y$  500 мм) или от электропривода Б 099.059М-06 (или УФ 099.00-05, тип Б) с электродвигателем 4АХС80А4УЗ мощностью 1,3 кВт.

Максимальное усилие на маховике электропривода, необходимое для открывания или закрывания затвора вручную: 200 (20) — для  $D_y$  500 мм; 280 (28) — для  $D_y$  600 мм; 620 (62) — для  $D_y$  800 мм.

Время открывания или закрывания затвора — 40 с.

Затвор устанавливают на горизонтальном трубопроводе приводным валом вверх или на вертикальном трубопроводе — приводным валом горизонтально.

Условия эксплуатации — климатическое исполнение У1 по ГОСТ 15150—69.

Условия транспортирования по ГОСТ 15150—60: Ж2 (для умеренного климата) и Ж3 (при перевозке морским путем).

Материал основных деталей: корпус — серый чугуn; диск — резина; ось и поворотный вал — сталь 20Х13.

Характеристика затвора (вид управления, код ОКП и масса в зависимости от исполнения) приведена в таблице.

Номер чертежа и исполнение	Условный проход $D_y$ , мм	Условное обозначение	Код ОКП	Вид управления	Масса, кг	
					без ответных фланцев	с ответными фланцами
КЗ 99001	500	32ч906р	37 2137 3008	Электропривод Б 099.059М-06	377	456
КЗ 99001.01		32ч306р	37 2137 3005	Ручное	352	431
02		32ч906рТ	37 2137 3021	Б 099.059М-06	382	461
03		32ч306рТ	37 2137 3014	Ручное	352	431
КЗ 99001	600	32ч906р	37 2137 3009	Б 099.059М-06	474	585
КЗ 99001.01		32ч306р	37 2137 3006	Ручное	449	559
02		32ч906рТ	37 2137 3022	Б 099.059М-06	479	590
03		32ч306рТ	37 2137 3015	Ручное	449	559
КЗ 99001	800	32ч906р	37 2137 3010	Б 099.059М-06	—	850
КЗ 99001.01		32ч306р	37 2137 3007	Ручное	—	800
02		32ч906рТ	37 2137 3023	Б 099.059М-06	—	850
03		32ч306рТ	37 2137 3017	Ручное	—	800

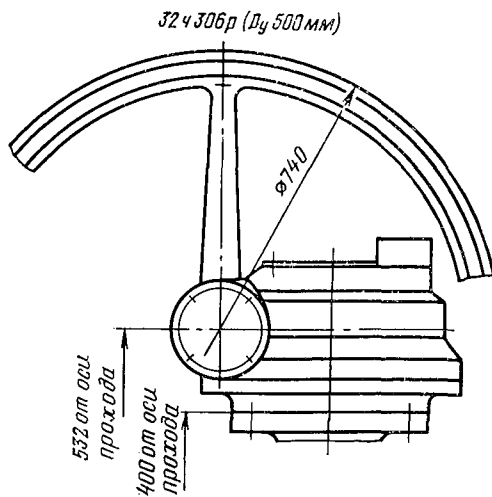
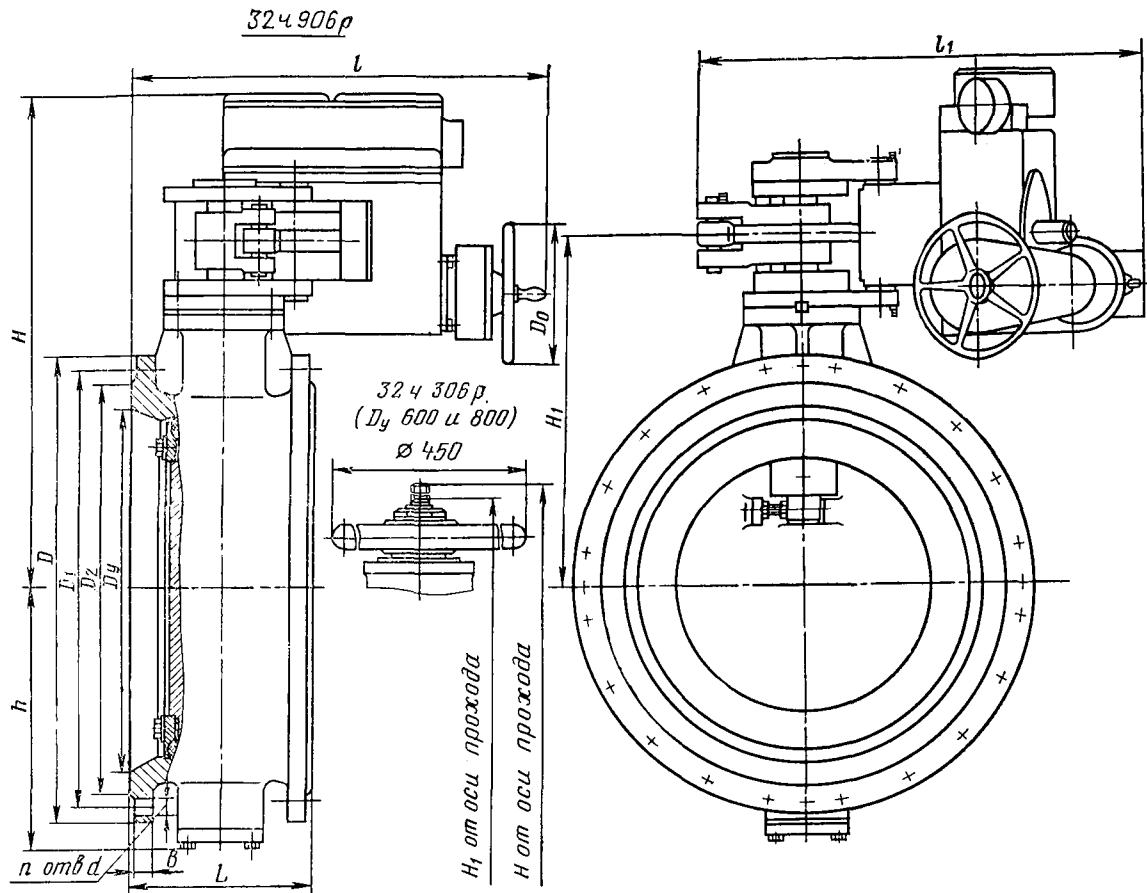

Гарантийный срок — 18 месяцев со дня ввода в эксплуатацию.

Гарантийная наработка — не менее 650 циклов.  
Изготовление и поставка — по ТУ 26-07-1109—75.

ОСНОВНЫЕ ГАБАРИТНЫЕ И ПРИСОЕДИНИТЕЛЬНЫЕ РАЗМЕРЫ (мм)

Условное обозначение	Условный проход $D_y$	$L$	$D$	$D_1$	$D_2$	$d$	$b$	$H$	$H_1$	$h$	$l$	$l_1$	$n$
32ч306р 32ч906р	500	275	670	620	585	26	20	$\frac{532}{782}$	$\frac{400}{547}$	370	590	1000	20
32ч306р 32ч906р	600	300	780	725	685	30	32	$\frac{430}{813}$	$\frac{365}{578}$	435	600	1060	20
32ч306р 32ч906р	800	350	1010	950	905	33	44	$\frac{430}{929}$	$\frac{365}{582}$	565	630	1170	24

32кч9156к

(К 99056)

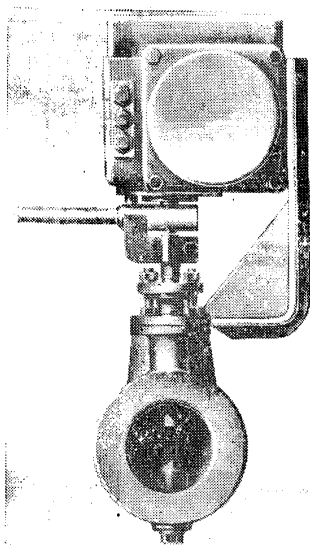

## Затвор регулирующий ДИСКОВЫЙ с электроприводом

Управление затвором — от электроисполнительного механизма типа МЭО (см. таблицу).

Применяется на трубопроводах для регулирования: воды рабочей температурой от 4 до 200°С; нейтрального газа и воздуха рабочей температурой от -10 до +30°С; природного газа рабочей температурой от -10 до +50°С с содержанием сероводорода не более 0,02 г/м<sup>3</sup>, кислорода — не более 1% по объему, механических примесей — не более 0,01 г/м<sup>3</sup>.

Скорость среды — не более 25 м/с.

$P_p$  . . . . . 1 (10)  
 $P_{пр}$  . . . . . 1,5 (15)  
 $\Delta P$  . . . . . 0,5 (5) — при закрытом диске  
 $\Delta P_{\max}$  . . . . . 0,5 (5) — при регулировании  
 $\Delta P_{\text{ном}}$  . . . . . 0,1 (1) — при регулировании

Присоединение к трубопроводу — без присоединительных фланцев (устанавливается между фланцами трубопровода) для затвора К 99056.

Для затвора К 99056.01 — фланцевое по ГОСТ 12820—80 с присоединительными размерами по ГОСТ 12815—80 (исп. 1, ряд 2).

Уплотнение приводного вала — сальниковое.

Условная пропускная способность,  $K_v$  (т/ч): 100 (для  $D_y$  50 мм); 240 (для  $D_y$  80 мм); 340 (для  $D_y$  100 мм); 890 (для  $D_y$  150 мм); 1550 (для  $D_y$  200 мм) и 2450 (для  $D_y$  250 мм).

Пропускная способность при закрытом диске не должна превышать 0,5% от  $K_v$ .

Рабочая среда подается в любом направлении.

Условный проход затвора $D_y$ , мм	Электропривод	Напряжение переменного тока, В	Частота тока, Гц
50	МЭО-16/25-0,63-77И или МЭО-16/25-0,63-82И	220/380	50
80	МЭО-16/25-0,25-77И или МЭО-16/63-0,25-82И		
100	МЭО-16/63-0,25-77И	220/380	50
150	МЭО-40/63-0,63-77И		
200 250	МЭО-100/10-0,25	220/380	50

Затвор выдерживает вибрацию в диапазоне частот от 5 до 30 Гц с амплитудой до 0,1 мм.

Время открывания или закрывания затвора — 25 с.

Крутящий момент на валу затвора: 2,7 (0,27) — для  $D_y$  50 мм; 5,2 (0,52) — для  $D_y$  80 мм; 9,5 (0,95) — для  $D_y$  100 мм; 27 (2,7) — для  $D_y$  150 мм; 136 (13,6) — для  $D_y$  200 мм и 180 (18) — для  $D_y$  250 мм.

Затвор устанавливают на трубопроводе в любом рабочем положении.

Условия эксплуатации — климатическое исполнение У1 по ГОСТ 15150—69, но при температуре окружающей среды от -30 до +50°С.

Условия транспортирования и хранения — 4 (Ж2) по ГОСТ 15150—69.

Материал основных деталей: корпус и диск — ковкий чугун КЧ 30-6 ( $D_y$  50, 80 и 100 мм); серый чугун СЧ 15 ( $D_y$  150, 200 и 250 мм).

Код ОКП и масса затвора в зависимости от исполнения приведены в таблице.

Номер чертежа и исполнение	Условный проход $D_y$ , мм	Условное обозначение	Код ОКП	Масса, кг
К 99056-050	50	32кч915бк	37 3119 3005	14
К 99056-050.01		32кч915бк1	37 3119 3006	19
К 99056-080	80	32кч915бк	37 3129 3005	15,2
К 99056-080.01		32кч915бк1	37 3129 3006	22,6
К 99056-100	100	32кч915бк	37 3129 3007	16,5
К 99056-100.01		32кч915бк1	37 3129 3008	26,4
К 99056-150	150	32кч915бк	37 2118 3035	23
К 99056-150.01		32кч915бк1	37 2118 3036	40,5
К 99056-200	200	32кч915бк	37 2128 3053	60,5
К 99056-200.01		32кч915бк1	37 2128 3054	76,5
К 99056-250	250	32кч915бк	37 2128 3055	70
К 99056-250.01		32кч915бк1	37 2128 3056	98

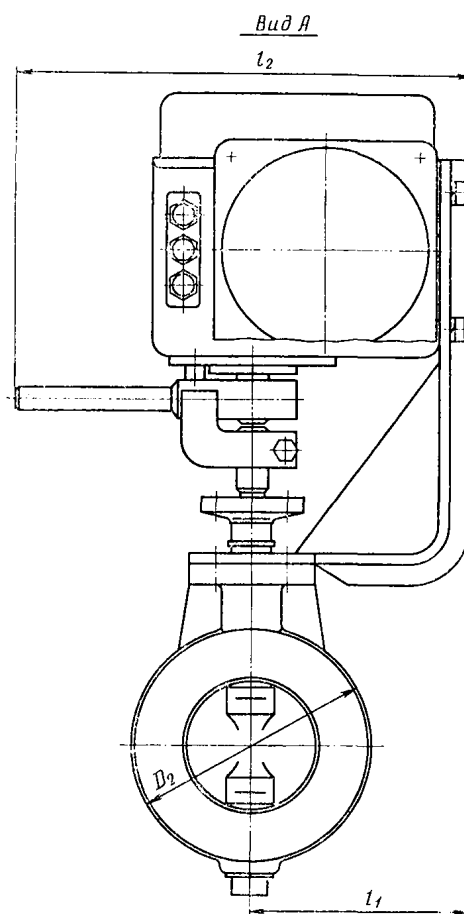
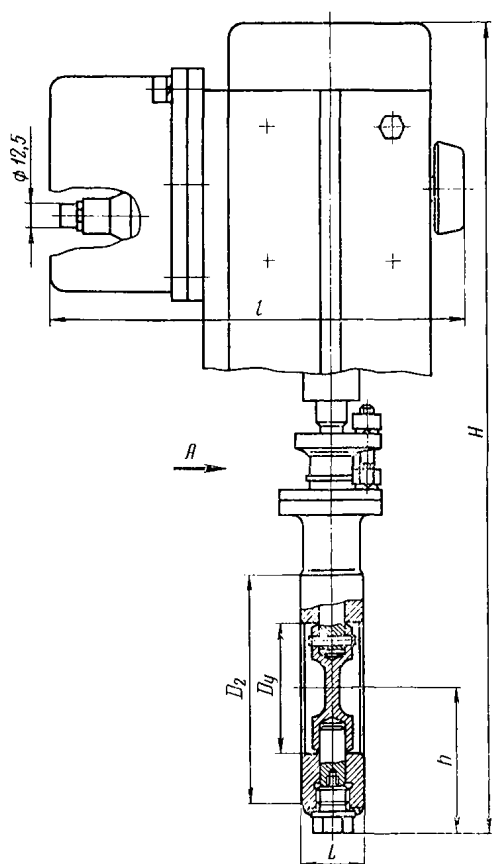

K 99056.01

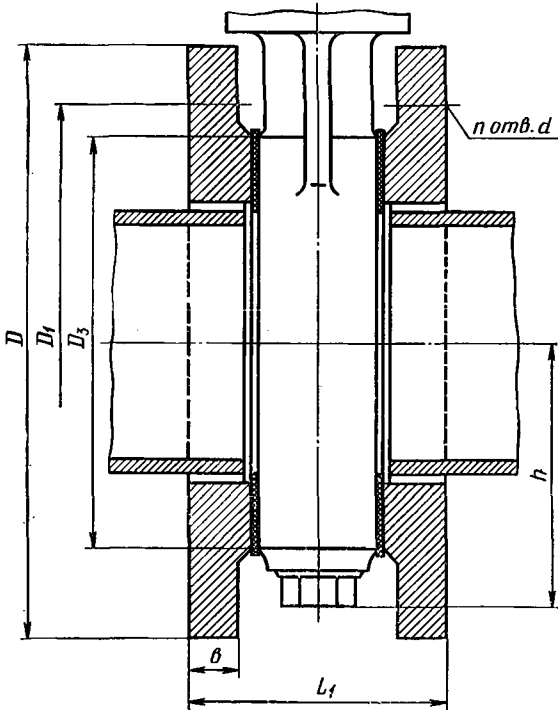

ОСНОВНЫЕ ГАБАРИТНЫЕ И ПРИСОЕДИНИТЕЛЬНЫЕ  
РАЗМЕРЫ (мм)

Условный проход $D_y$	L	L <sub>1</sub>	D	D <sub>1</sub>	D <sub>2</sub>	D <sub>3</sub>	d	b	H	h	t	t <sub>1</sub>	t <sub>2</sub>	n
50	32	72	160	125	105	102	18	15	480	72	250	130	275	4
80	40	84	195	160	140	138	18	17	495	85	250	130	275	4
100	40	88	215	180	160	158	18	19	565	95	200	120	320	8
150	60	112	280	240	215	212	23	21	630	128	300	120	215	8
200	71	136	335	295	270	268	23	23	690	153	200	120	320	8
250	80	136	390	350	325	320	23	23	770	185	200	120	320	12

Затвор относится к классу ремонтируемых.  
Гарантийный срок — 18 месяцев со дня ввода в эксплуатацию.  
Гарантийная наработка — 450 циклов.  
Изготовление и поставка — по ТУ 26-07-268—80.

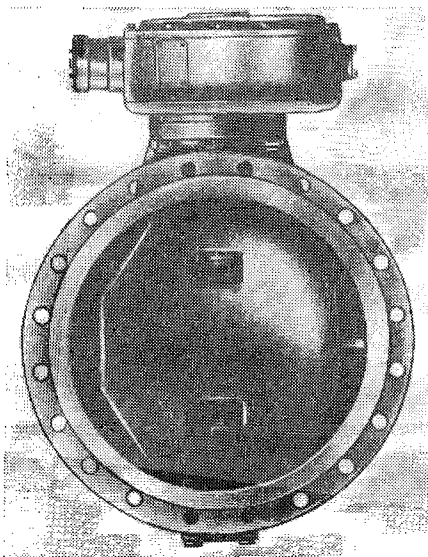

32ч321р  
32ч921р  
(КЗ 99083)

Затворы поворотные  
дисковые  
фланцевые

Применяются на трубопроводах для воды (с взвешенными веществами до 3 г/л при крупности отдельных частиц до 1 мм) рабочей температурой до 100° С.

$P_y$  . . . . . 1 (10)  
 $P_{пр}$  . . . . . 1,5 (15)

Присоединение к трубопроводу — фланцевое с соединительными размерами по ГОСТ 12815—80 (исп. 1, ряд 2) или с ответными фланцами по ГОСТ 12820—80.

Уплотнение затвора — кольцом в канавке корпуса, закрепленным прижимным кольцом.

Уплотнительная поверхность диска наплавлена коррозионно-стойкой сталью.

Уплотнение приводного вала — сальниковое, лабиринтное.

Герметичность затворов по 3-му классу ГОСТ 9544—75.

Рабочая среда подается в любом направлении.

Управление затвором — ручное, маховиком или от электропривода Б 099.098-12М с электродвигателем 4АХС80А4У3 мощностью 1,3 кВт.

Для задвижек исполнений 06 и 07 управление — от электропривода и маховика через выносную колонку. Время открывания или закрывания задвижки — 48 с.

Отключение электропривода осуществляется путевым выключателем ВМЗ.

Максимальное усилие на маховике при закрытии: 224 (22,4) —  $D_y$  500 мм; 260 (26) — для  $D_y$  600 мм; 400 (40) — для  $D_y$  800 мм.

Допускается замена электропривода Б 099.098-12М на электропривод УФ 099.006-05 (нормальное исполнение); УФ 099.006-11 (экспортное исполнение для умеренного климата); УФ 099.006-17 (экспортное исполнение для тропического климата).

Затвор устанавливают на трубопроводе в любом рабочем положении (с преимущественным горизонтальным расположением оси вращения диска).

Условия транспортирования и хранения — 8 (ОЖЗ) и 5 (ОЖ4) по ГОСТ 15150—69.

Материал основных деталей: корпус и диск — чугун СЧ 20; уплотнительное кольцо — резина.

Вид управления и код ОКП затвора в зависимости от исполнения приведены в таблице.

Номер чертежа и исполнение	Условный проход $D_y$ , мм	Условное обозначение	Код ОКП	Вид управления
КЗ 99083-500	500	32ч921р	37 2137 3029	Электропривод Б 099.098-12М
КЗ 99083-500.01		32ч321р	37 2137 3032	Ручное
02		32ч921рЭ	37 2137 3035	Б 099.098-12МЭ
03		32ч321рЭ	37 2137 3038	Ручное
04		32ч921рТ	37 2137 3041	Б 099.098-12МТ
05		32ч321рТ	37 2137 3044	Ручное
06		32ч921рI	37 2137 3047	Б 099.098-12М
07		32ч321рI	37 2137 3050	Ручное
КЗ 99083-600	600	32ч921р	37 2137 3030	Б 099.098-12М
КЗ 99083-600.01		32ч321р	37 2137 3033	Ручное
02		32ч921рЭ	37 2137 3036	Б 099.098-12МЭ
03		32ч321рЭ	37 2137 3039	Ручное
04		32ч921рТ	37 2137 3042	Б 099.098-12МТ
05		32ч321рТ	37 2137 3045	Ручное
06		32ч921рI	37 2137 3048	Б 099.098-12М
07		32ч321рI	37 2137 3051	Ручное
КЗ 99083-800	800	32ч921р	37 2137 3031	Б 099.098-12М
КЗ 99083-800.01		32ч321р	37 2137 3034	Ручное
02		32ч921рЭ	37 2137 3037	Б 099.098-12МЭ
03		32ч321рЭ	37 2137 3040	Ручное
04		32ч921рТ	37 2137 3043	Б 099.098-12МТ
05		32ч321рТ	37 2137 3046	Ручное
06		32ч921рI	37 2137 3049	Б 099.098-12М
07		32ч321рI	37 2137 3052	Ручное

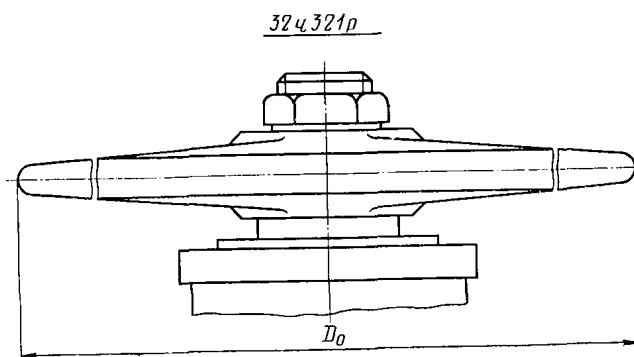
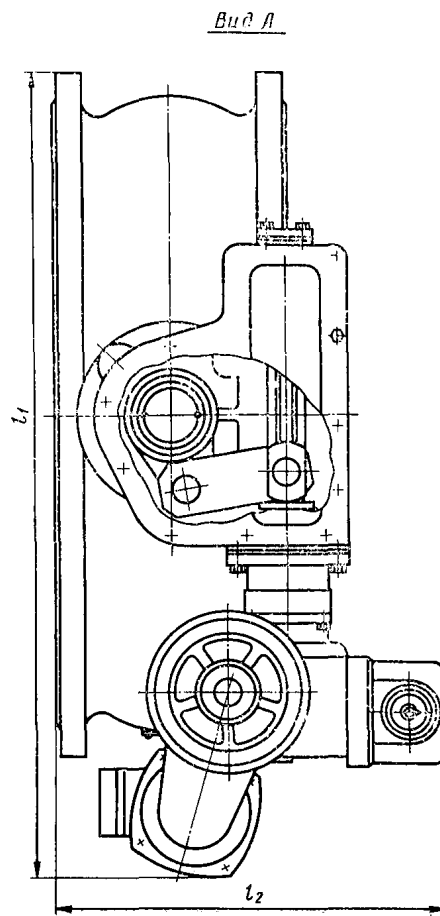
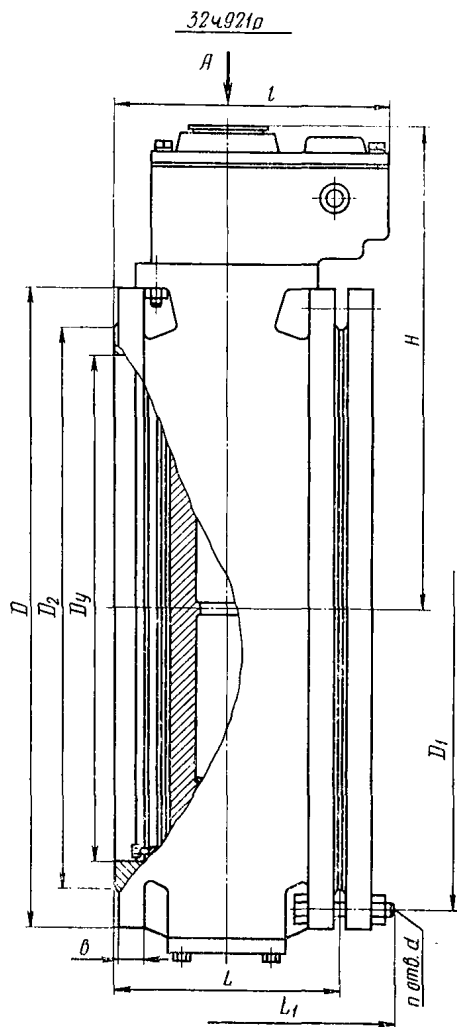

ОСНОВНЫЕ ГАБАРИТНЫЕ, ПРИСОЕДИНИТЕЛЬНЫЕ РАЗМЕРЫ (мм) И МАССА (кг)

Номер чертежа и исполнение	Условный проход $D_y$	$L$	$L_1$	$D$	$D_1$	$D_2$	$b$	$H$	$l$	$l_1$	$l_2$	$D_0$	$d$	$n$	Масса	
															без ответных фланцев	с ответными фланцами
КЗ 99083 КЗ 99083.01 02 03 04 05 06 07	500	275	405	670	620	585	28	545	390	1010	530	450	26	20	469	550
															418	499
															469	550
															418	499
															469	550
															418	499
															505	586
448	529															
КЗ 99083 КЗ 99083.01 02 03 04 05 06 07	600	300	445	780	725	685	38	650	390	1050	545	450	30	20	608	720
															562	675
															608	720
															562	675
															608	720
															562	675
															628	740
582	695															
КЗ 99083 КЗ 99083.01 02 03 04 05 06 07	800	350	520	1010	950	905	45	760	425	1180	570	450	33	24	910	1147
															873	1110
															910	1147
															873	1110
															918	1118
															873	1110
															915	1115
880	1147															

Затворы относятся к классу ремонтируемых.  
 Гарантийный срок — 24 месяца со дня ввода в эксплуатацию.  
 Гарантийная наработка — не менее 650 циклов.  
 Изготовление и поставка — по ТУ 26-07-1353—84.



## Затвор поворотный дисковый

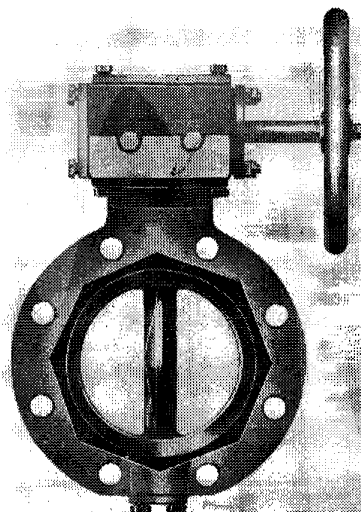

положением приводного вала, при этом необходимо предусмотреть опору под электропривод.

Управление затвором — от электропривода (см. таблицу).

Условный проход затвора $D_y$ , мм	Тип электропривода	Электродвигатель	
		Тип	Мощность, кВт
300 400	ТЭ 099.058-04М (тип А)	4ААМ56В4У2 или АИР56В4У2	0,18
600	Б 099.098-03М (тип В)	4АМХС80А4У3 или АИРС80А4У2	1,3 или 1,32

Применяется на трубопроводах для воды рабочей температурой до 40°С в качестве запорного и регулирующего устройства.

$$P_y \dots \dots \dots 1 \text{ (10)}$$

$$P_{пр} \dots \dots \dots 1,5 \text{ (15)}$$

Присоединение к трубопроводу (см. таблицу) — бесфланцевое или фланцевое с присоединительными размерами по ГОСТ 12815—80 (исп. 1).

Уплотнение затвора — диск с резиновым кольцом, закрепленным в корпусе.

Пропуск среды через затвор не допускается.

Затвор устанавливают на горизонтальном трубопроводе с вертикальным или горизонтальным рас-

словия эксплуатации — климатическое исполнение У1 по ГОСТ 15150—69.

Условия транспортирования и хранения — Ж1 по ГОСТ 15150—69.

Материал основных деталей: корпус и диск — серый или высокопрочный чугун, уплотнительные кольца и муфта — резина 51-3029 (ТУ 38-105660—74) или резина 51-3050 (Технический регламент № 51-20658).

Характеристика затвора (присоединение к трубопроводу, вид управления и масса в зависимости от исполнения) приведена в таблице.

Условное обозначение	Условный проход $D_y$ , мм	Номер чертежа и исполнение	Код ОКП	Присоединение к трубопроводу	Вид управления	Масса, кг
МТДЗФР МТДЗФЧП	100	2967-100-00-00.01	37 2118 3005	Фланцевое	Рукоятка с фиксатором Червячный редуктор	13
		3326-100-00.01	37 2118 3009			23,5
МТДЗР МТДЗЧП	150	2967-100-00.00	37 2118 3007	Бесфланцевое	Рукоятка с фиксатором Червячный редуктор	9
		3326-100-00	37 2118 3008			21
МТДЗФР МТДЗФЧП МТДЗФРВП	150	2960-150-00.01	37 2118 3006	Фланцевое	Рукоятка с фиксатором Червячный редуктор Рычажно-винтовой редуктор	16
		3326-150-00.01	37 2118 3012			28
		2866-150-00.01	37 2118 3014			47
		2960-150-00	37 2118 3010			13
МТДЗР МТДЗЧП МТДЗРВП	200	3325-150-00	37 2118 3011	Бесфланцевое	Рукоятка с фиксатором Червячный редуктор Рычажно-винтовой редуктор	25
		2866-150-00.00	37 2118 3013			42,5
		2861-200-00-00.01	37 2128 3005			57
МТДЗФРВП МТДЗРВП	200	2861-200-00.00	37 2128 3006	Фланцевое	Рычажно-винтовой	50
				Бесфланцевое	То же	50
МТДЗФЧП МТДЗФРВП МТДЗФРВПЭ	300	3316-300-00.00	37 2128 3010	Фланцевое	Червячный редуктор Рычажно-винтовой редуктор Рычажно-винтовой редуктор с электроприводом ТЭ 099.058-04М (тип А)	121
		3301-300-00.00	37 2128 3008			158
		2924-300-00.00	37 2128 3009			176
МТДЗФЧП-400 МТДЗФРВП-400 МТДЗФРВПЭ-400	400	3317-400-00.00	37 2128 3013	То же	Червячный редуктор Рычажно-винтовой редуктор Рычажно-винтовой редуктор с электроприводом ТЭ 099.058-04М (тип А)	129
		3302-400-00.00	37 2128 3011			167
		2949-400.00.00	37 2128 3012			185
МТДЗФРВПЭ-600	600	3143-600.00.00	37 2137 3024	»	Рычажно-винтовой редуктор с электроприводом Б 099.098-03М (тип В)	500

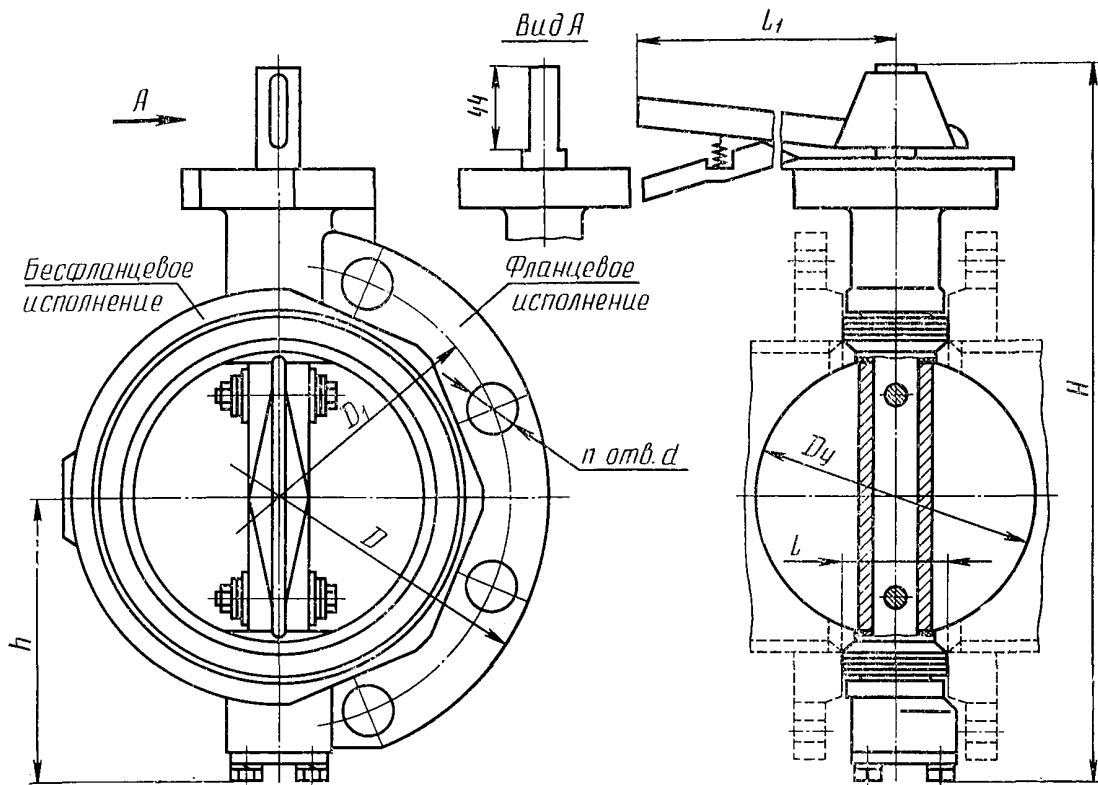

Исполнение с рукояткой и фиксатором

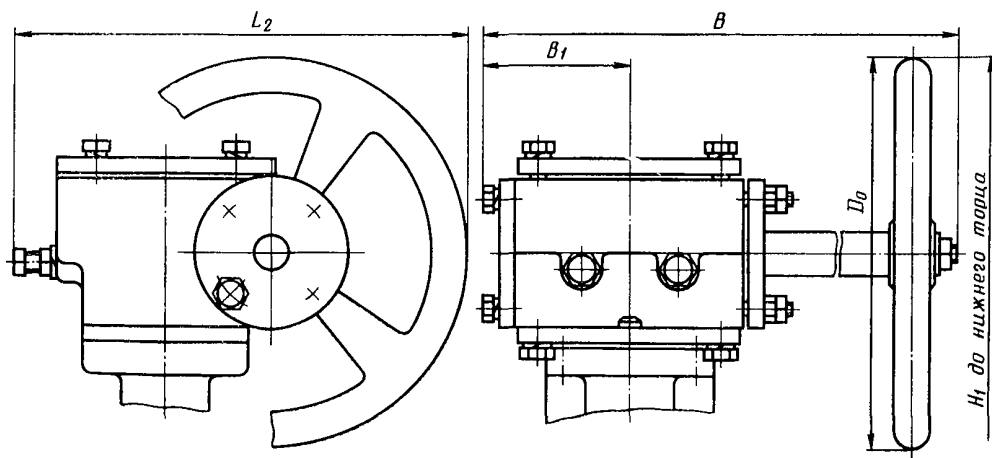

Исполнение с червячным редуктором

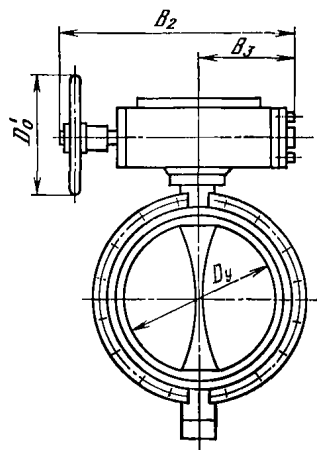

Исполнение с рычажно-винтовым редуктором

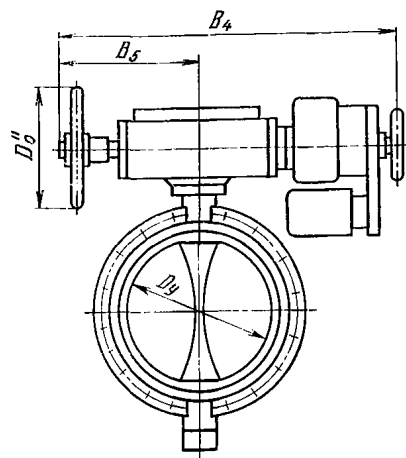
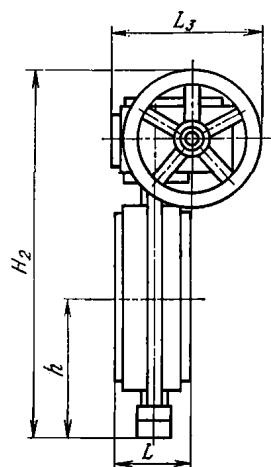

Исполнение с рычажно-винтовым редуктором и электроприводом

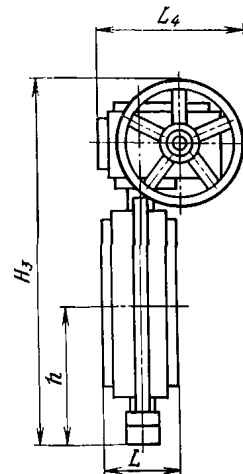

ОСНОВНЫЕ ГАБАРИТНЫЕ И ПРИСОЕДИНИТЕЛЬНЫЕ РАЗМЕРЫ (мм)

Условный проход $D_y$	$L$	$L_1$	$L_2$	$L_3$	$L_4$	$D$	$D_1$	$D_0$	$D'_0$	$D''_0$	$B$	$B_1$	$B_2$	$B_3$	$B_4$	$B_5$	$H$	$H_1$	$H_2$	$H_3$	$h$	$n$	$d$
100	52	250	275	—	—	215	180	240	—	—	250	89	—	—	—	—	308	440	—	—	128	8	18
150	62	270	275	250	—	280	240	240	200	—	250	89	388	165	—	—	375	498	513	—	149	8	22
200	90	—	—	250	—	335	295	—	200	—	—	—	388	165	—	—	—	—	620	—	225	8	22
300	100	—	415	372	372	440	400	330	320	320	500	160	585	255	930	330	—	860	830	830	295	12	22
400	100	—	415	372	372	565	515	330	320	320	500	160	585	255	930	330	—	930	960	960	360	16	26
600	152	—	—	—	500	780	725	—	—	400	—	—	—	—	1140	355	—	—	—	1275	456	20	30

Гарантийный срок — 36 месяцев со дня ввода в эксплуатацию.

Гарантийная наработка — 1000 циклов.

Изготовление и поставка — по ТУ 26-07-1077—79.

# ЗАТВОРЫ ИЗ УГЛЕРОДИСТОЙ И КОРРОЗИОННО-СТОЙКОЙ СТАЛЕЙ

Наименование и краткая характеристика	Условное обозначение	Рабочая среда	Температура рабочей среды, °С	Калькодержатель	Изготовитель	Стр.
Поворотный дисковый с пневмоприводом, фланцевый, на $P_y$ 0,25 (2,5), $D_y$ 600, 800, 1000 и 1200 мм	32нж616р (К 99046)	Водяной пар с примесью поваренной соли	До 120	ЛенНПОА «Знамя труда» имени И. И. Лепсе (Ленинград)	ЛенНПОА «Знамя труда» имени И. И. Лепсе	108
Поворотные дисковые с электроприводом, фланцевые, на $P_y$ 0,25 (2,5), $D_y$ 2400 мм	32с922р (МА 99018)	Вода	До 80	Алексинский завод «Тяжпромарматура» (г. Алексин Тульской обл.)	ПО «Казтяжпромарматура» (г. Усть-Каменогорск Казахской ССР)	110
	32нж922р1 (МА 99018)	Газ сернокислотного производства	До 60			
Поворотный дисковый с электроприводом, на $P_y$ 0,63 (6,3), $D_y$ 400, 600, 800 и 1000 мм	32нж906р (ИА 99017)	Сульфитный щелок	До 145	Ивано-Франковский арматурный завод	Ивано-Франковский арматурный завод	111
		Морская вода	До 55			
Поворотные дисковые с электроприводом, на $P_y$ 1 (10), $D_y$ 1200, 1400 и 1600 мм	32с908р (МА 99016)	Вода	До 80	ПО «Казтяжпромарматура»	ПО «Казтяжпромарматура»	116
То же, на $P_y$ 0,25 (2,5), $D_y$ 1800 и 2000 мм	32с905р (МА 99016)					
	32нж905р (МА 99016)					
Поворотные дисковые, на $P_y$ 1 (10), $D_y$ 300 и 400 мм	32с310р (ИА 99044)	Вода	До 100	Ивано-Франковский арматурный завод	Ивано-Франковский арматурный завод	118
То же с электроприводом, на $P_y$ 1 (10), $D_y$ 300, 400, 600, 800, 1000 и 1200 мм	32с910р (ИА 99044)					
Поворотный дисковый с пневмоприводом, на $P_y$ 1 (10), $D_y$ 1200 мм	32нж627нж (К 99073)	Воздух	До 220	ЛенНПОА «Знамя труда» имени И. И. Лепсе (Ленинград)	ЛенНПОА «Знамя труда» имени И. И. Лепсе	121
Поворотный дисковый с электроприводом, на $P_y$ 1,6 (16), $D_y$ 1000, 1200, 1400, 1600 и 2000 мм	32с918р (К 99059)	Нефть, воздух и вода	От -20 до +150	То же	То же	123
То же на $P_y$ 1 (10), $D_y$ 2000 и 2400 мм	32с919р (К 99060)	Воздух и вода	От -20 до +100			
Дисковые регулирующие, на $P_y$ 1,6 (16), $D_y$ 200, 250 и 300 мм	32с246к 32с0246к 32лс246к (ИА 99071)	Природный газ	От -10 до +100	Ивано-Франковский арматурный завод	Ивано-Франковский арматурный завод	126
Поворотный дисковый с пневмоприводом, на $P_y$ 1,6 (16), $D_y$ 800 мм	32нж629нж (К 99072)	Нитрозные газы	До 230	ЛенНПОА «Знамя труда» имени И.И. Лепсе	То же	129
Поворотный дисковый с патрубками под приварку, на $P_y$ 2,5 (25), $D_y$ 200, 250, 300, 400, 500 и 600 мм	32с30р (К 99068)	Вода	До 200	Ивано-Франковский арматурный завод	»	131
То же с электроприводом, на $P_y$ 2,5 (25), $D_y$ 200, 250, 300, 400, 500, 600 и 800 мм	32с930р (К 99068)					

32нж616р  
(К 99046)

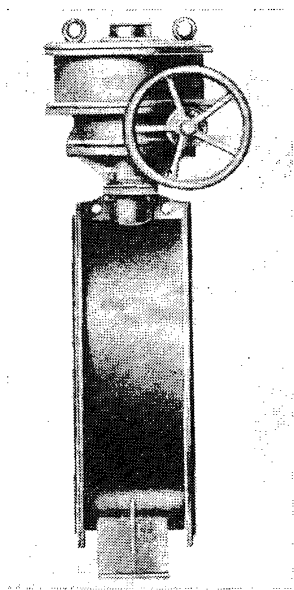

**Затвор поворотный  
дисковый  
с пневмоприводом  
фланцевый**

Применяется на трубопроводах для водяного пара с примесью поваренной соли с содержанием до 2 г/л хлористого натрия и гидрата окиси натрия, рабочей температурой до 120° С.

$P_y$  . . . . . 0,25 (2,5)  
 $P_{пр}$  . . . . . 0,4 (4)  
 $\Delta P$  . . . . . 0,25 (2,5) — при закрытом затворе

Присоединение к трубопроводу — фланцевое с присоединительными размерами по ГОСТ 12815—80 (исп. 1, ряд 2) (затвор 32нж616р) или ответные фланцы (затвор 32нж616р1).

Уплотнение затвора — резиновое кольцо, закрепленное на диске прижимным кольцом.

Уплотнение приводного вала — резиновые кольца.

Рабочая среда подается на диск со стороны приводного вала.

Герметичность затвора по 2-му классу ГОСТ 9544—75.

Управление затвором — от пневмопривода.

Давление управляющего воздуха в пневмоприводе — 0,63 (6,3).

Затвор устанавливают на трубопроводе в любом рабочем положении.

Условия эксплуатации — климатические исполнения У2 и У3 по ГОСТ 15150—69, но при температуре окружающего воздуха от —40 до +50° С. При эксплуатации на открытом воздухе температурой ниже —40° С необходима теплоизоляция.

Условия транспортирования — 5 (ОЖ4) и хранение — 2 (С) по ГОСТ 15150—69.

Материал основных деталей: корпус и диск — сталь 10Х17Н13М3Т; ось и вал — сталь Х32Н8; уплотнительное кольцо в затворе — резиновый шнур 2с.

Код ОКП затвора в зависимости от исполнения приведен в таблице.

Номер чертежа и исполнение	Условный проход $D_y$ , мм	Условное обозначение	Код ОКП
К 99046-600	600	32нж616р	37 4149 9017
К 99046-600.01		32нж616р1	37 4149 9024
К 99046-800	800	32нж616р	37 4149 9018
К 99046-800.01		32нж616р1	37 4149 9025
К 99046-1000	1000	32нж616р	37 4149 9019
К 99046-1000.01		32нж616р1	37 4149 9026
К 99046-1200	1200	32нж616р	37 4149 9020
К 99046-1200.01		32нж616р1	37 4149 9027

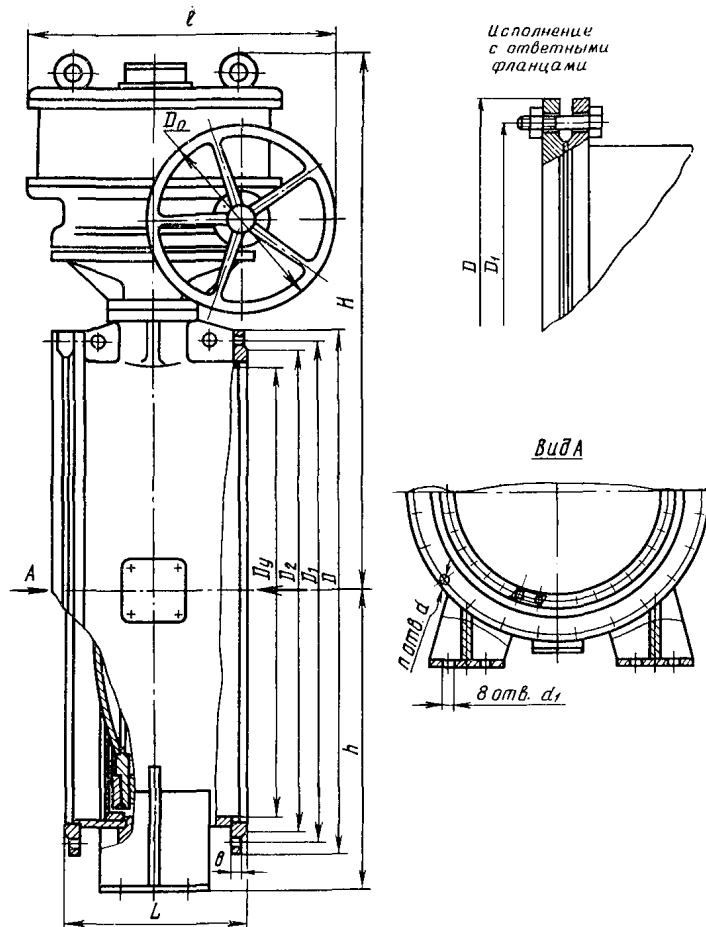

ОСНОВНЫЕ ГАБАРИТНЫЕ, ПРИСОЕДИНИТЕЛЬНЫЕ РАЗМЕРЫ (мм) И МАССА (кг)

Условный проход $D_y$	$L$	$D$	$D_1$	$D_2$	$b$	$d$	$d_1$	$H$	$h$	$l$	$D_0$	$n$	Масса	
													без ответных фланцев	с ответными фланцами
600	300	755	705	670	20	26	20	922	450	610	250	20	365	420
800	350	975	920	880	21	30	20	1085	570	680	600	24	580	673
1000	400	1175	1120	1080	25	30	26	1315	700	800	1000	28	870	990
1200	450	1375	1320	1280	25	30	30	1433	790	800	1000	32	1170	1245

Затвор относится к классу ремонтируемых.  
 Гарантийный срок — 18 месяцев со дня ввода в эксплуатацию.  
 Гарантийная наработка — 1050 циклов.  
 Изготовление и поставка — по ТУ 26-07-175—84.

32с922р  
 32нж922р1  
 (МА 99018)  
 (Dу 2400 мм)

**Затворы поворотные  
 дисковые  
 с электроприводом  
 фланцевые**

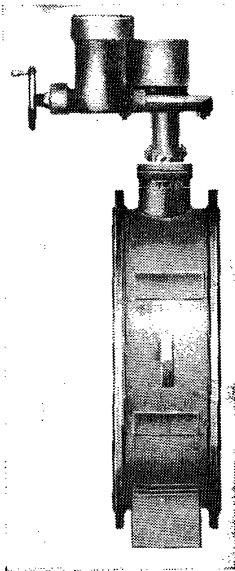

(для 32с922р); сталь 10Х17Н13М3Т или сталь 12Х18Н12М3ТЛ (для 32нж922р1); резиновый шнур — 2с или шнур 5-9-Т1-2-100.

Код ОКП и масса затвора в зависимости от исполнения приведены в таблице.

Применяются на трубопроводах для воды рабочей температурой до 80°С (затвор 32с922р) и газа сернокислотного производства рабочей температурой до 60°С (затвор 32с922р1).

$P_{у}$  . . . . . 0,25 (2,5)  
 $P_{пр}$  . . . . . 0,4 (4)

Присоединение к трубопроводу — фланцевое.

Уплотнение затвора — диск с резиновым кольцом, укрепленным прижимным кольцом в канавке диска.

Уплотнение приводного вала — сальниковое.

Подтяжка сальника — шпильками.

Рабочая среда подается на диск.

Допустимая протечка среды в затворе — 180 см<sup>3</sup>/мин по ГОСТ 9544—75.

Управление затвором — от электропривода Б 099.102-06М (с электродвигателем 4АС132S4 мощностью 8,5 кВт).

Время открывания или закрывания затвора — 90 с.

Допускаются развороты редуктора на затворе и электропривода на редукторе через каждые 90°С.

Максимальное усилие на маховике электропривода, необходимое для открывания или закрывания затвора — 320 (32).

Необходимый крутящий момент на приводном валу диска — 32 200 (3220).

Затвор устанавливают на горизонтальном трубопроводе с вертикальным расположением электропривода.

Условия эксплуатации — климатические исполнения У1 и Т1 по ГОСТ 15150—69.

Условия транспортирования и хранения по ГОСТ 13547—79.

Материал основных деталей: корпус, диск и приводной вал — сталь ВСт3сп3 или сталь 25Л-II

Номер чертежа и исполнение	Условное обозначение	Код ОКП	Масса, кг
МА 99018-2400 МА 99018-2400.01Э 02Т	32с922р 32с922рЭ 32с922рТ	37 4149 3025 37 4149 3029 37 4149 3099	7600
МА 99018-2400.03 04Э 05Т	32нж922р1 32нж922р1Э 32нж922р1Т	37 4149 9089 37 4149 9090 37 4149 9091	7600

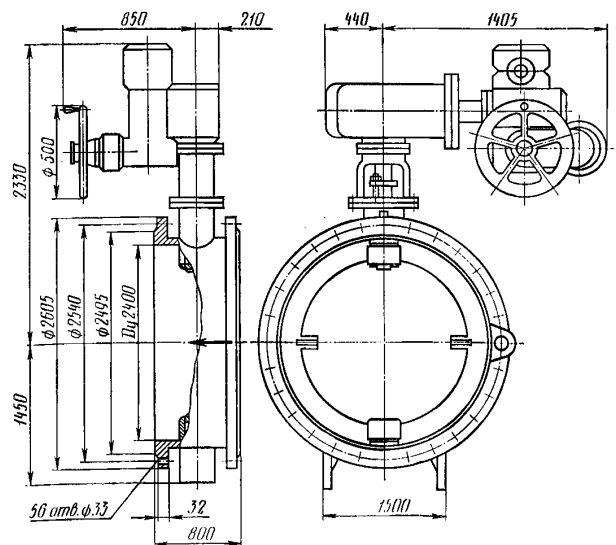

Затворы относятся к классу ремонтируемых. Гарантийный срок — 12 месяцев со дня ввода в эксплуатацию.

Гарантийная наработка — 700 циклов.

Изготовление и поставка — по ТУ 26-07-1132—76.

32нж906р  
(ИА 99017)

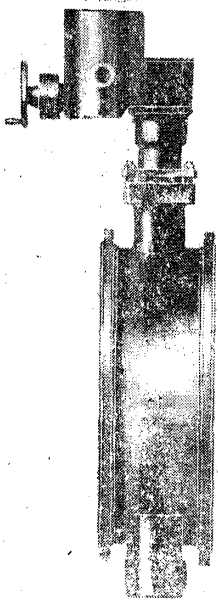

Затвор поворотный  
ДИСКОВЫЙ  
фланцевый

Применяется на трубопроводах для рабочих сред (см. таблицу).

Номер чертежа и исполнение	Условный проход $D_y$ , мм	Условное обозначение	Код ОКП	Рабочая среда	Температура рабочей среды, °С	Тип электропривода								
ИА 99017-400 ИА 99017-400.01	400	32нж906р4	37 4139 9005	Сульфитный щелок	До 145	Б 02У2 Б 02У2Э Б 02Т								
		32нж906р4Э	37 4139 9011											
		32нж906р4Т	37 4139 9014											
		03	400	32нж906р5	37 4139 9015	Морская вода	55	Б 02У2 Б 02У2Э Б 02Т2						
		04		32нж906р5Э	37 4139 9016									
		05		32нж906р5Т	37 4139 9017									
		06		400	32нж906р6	37 4139 9018	Сульфитный щелок	145	Н-Б11У2 Н-Б11У2Э Н-Б11Т2					
		07			32нж906р6Э	37 4139 9019								
		08			32нж906р6Т	37 4139 9020								
		09			400	32нж906р7	37 4139 9021	Морская вода	55	Н-Б11У2 Н-Б11У2Э Н-Б11Т2				
		10				32нж906р7Э	37 4139 9022							
		11				32нж906р7Т	37 4139 9023							
		12				400	32нж906р8	37 4139 9026	Сульфитный щелок	145	Б 02У2 Б 02У2Э Б 02Т2			
		13					32нж906р8Э	37 4139 9027						
		14					32нж906р8Т	37 4139 9028						
		15					400	32нж906р9	37 4139 9029	Морская вода	55	Б 02У2 Б 02У2Э Б 02Т2		
		16						32нж906р9Э	37 4139 9030					
		17						32нж906р9Т	37 4139 9031					
		18						400	32нж906р10	37 4139 9032	Сульфитный щелок	145	Н-Б11У2 Н-Б11У2Э Н-Б11Т2	
		19							32нж906р10Э	37 4139 9033				
		20							32нж906р10Т	37 4139 9034				
		21							400	32нж906р11	37 4139 9035	Морская вода	55	Н-Б11У2 Н-Б11У2Э Н-Б11Т2
		22								32нж906р11Э	37 4139 9036			
23	32нж906р11Т	37 4139 9037												
ИА 99017-600 ИА 99017-600.01	600	32нж906р4								37 4149 9104	Сульфитный щелок	145	Б 05У2 Б 05У2Э Б 05Т2	
		32нж906р4Э								37 4149 9105				
		32нж906р4Т	37 4149 9106											
		03	600							32нж906р5	37 4149 9107	Морская вода	55	Б 05У2 Б 05У2Э Б 05Т2
		04								32нж906р5Э	37 4149 9108			
		05		32нж906р5Т						37 4149 9109				
		06		600						32нж906р6	37 4149 9110	Сульфитный щелок	145	Н-Б11У2 Н-Б11У2Э Н-Б11Т2
		07								32нж906р6Э	37 4149 9111			
08	32нж906р6Т	37 4149 9112												



Номер чертежа и исполнение	Условный проход $D_y$ , мм	Условное обозначение	Код ОКП	Рабочая среда	Температура рабочей среды, °С	Тип электропривода
09	600	32нж906р7	37 4149 9113	Морская вода	55	Н-В11У2 Н-В11У2Э Н-В11Т2
10		32нж906р7Э	37 4149 9114			
11		32нж906р7Т	37 4149 9115			
12		32нж906р8	37 4149 9116	Сульфитный щелок	145	Б 05У2 Б 05У2Э Б 05Т2
13		32нж906р8Э	37 4149 9117			
14		32нж906р8Т	37 4149 9118			
15		32нж906р9	37 4149 9119	Морская вода	55	Б 05У2 Б 05У2Э Б 05Т2
16		32нж906р9Э	37 4149 9120			
17		32нж906р9Т	37 4149 9121			
18		32нж906р10	37 4149 9122	Сульфитный щелок	145	Н-В11У2 Н-В11У2Э Н-В11Т2
19		32нж906р10Э	37 4149 9123			
20		32нж906р10Т	37 4149 9124			
21	32нж906р11	37 4149 9125	Морская вода	55	Н-В11У2 Н-В11У2Э Н-В11Т2	
22	32нж906р11Э	37 4149 9126				
23	32нж906р11Т	37 4149 9127				
ИА 99017-800 ИА 99017-800.01	800	32нж906р4	37 4149 9128	Сульфитный щелок	145	В 02У2 В 02У2Э В 02Т2
02		32нж906р4Э	37 4149 9129			
03		32нж906р4Т	37 4149 9130			
04		32нж906р5	37 4149 9131	Морская вода	55	В 02У2 В 02У2Э В 02Т2
05		32нж906р5Э	37 4149 9132			
06		32нж906р5Т	37 4149 9133			
07		32нж906р6	37 4149 9134	Сульфитный щелок	145	Н-В12У2 Н-В12У2Э Н-В12Т2
08		32нж906р6Э	37 4149 9135			
09		32нж906р6Т	37 4149 9136			
10		32нж906р7	37 4149 9137	Морская вода	55	Н-В12У2 Н-В12У2Э Н-В12Т2
11		32нж906р7Э	37 4149 9138			
12		32нж906р7Т	37 4149 9139			
13		32нж906р8	37 4149 9140	Сульфитный щелок	145	В 02У2 В 02У2Э В 02Т2
14		32нж906р8Э	37 4149 9141			
15		32нж906р8Т	37 4149 9142			
16		32нж906р9	37 4149 9143	Морская вода	55	В 02У2 В 02У2Э В 02Т2
17		32нж906р9Э	37 4149 9144			
18		32нж906р9Т	37 4149 9145			
19		32нж906р10	37 4149 9146	Сульфитный щелок	145	Н-В12У2 Н-В12У2Э Н-В12Т2
20		32нж906р10Э	37 4149 9147			
21		32нж906р10Т	37 4149 9148			
22		32нж906р11	37 4149 9149	Морская вода	55	Н-В12У2 Н-В12У2Э Н-В12Т2
23		32нж906р11Э	37 4149 9150			
	32нж906р11Т	37 4149 9151				
ИА 99017-1000 ИА 99017-1000.01	1000	32нж906р4	37 4149 9152	Сульфитный щелок	145	В 03У2 В 03У2Э В 03Т2
02		32нж906р4Э	37 4149 9153			
03		32нж906р4Т	37 4149 9154			
04		32нж906р5	37 4149 9155	Морская вода	55	В 03У2 В 03У2Э В 03Т2
05		32нж906р5Э	37 4149 9156			
06		32нж906р5Т	37 4149 9157			
07		32нж906р6	37 4149 9158	Сульфитный щелок	145	Н-В12У2 Н-В12У2Э Н-В12Т2
08		32нж906р6Э	37 4149 9159			
09		32нж906р6Т	37 4149 9160			
10		32нж906р7	37 4149 9161	Морская вода	55	Н-В12У2 Н-В12У2Э Н-В12Т2
11		32нж906р7Э	37 4149 9162			
12		32нж906р7Т	37 4149 9163			
13		32нж906р8	37 4149 9164	Сульфитный щелок	145	В 03У2 В 03У2Э В 03Т2
14		32нж906р8Э	37 4149 9165			
15		32нж906р8Т	37 4149 9166			
16		32нж906р9	37 4149 9167	Морская вода	55	В 03У2 В 03У2Э В 03Т2
17		32нж906р9Э	37 4149 9168			
18		32нж906р9Т	37 4149 9169			
19		32нж906р10	37 4149 9170	Сульфитный щелок	145	Н-В12У2 Н-В12У2Э Н-В12Т2
20		32нж906р10Э	37 4149 9171			
21		32нж906р10Т	37 4149 9172			
22		32нж906р11	37 4149 9173	Морская вода	55	Н-В12У2 Н-В12У2Э Н-В12УТ
23		32нж906р11Э	37 4149 9174			
	32нж906р11Т	37 4149 9175				

Примечание. Допускается замена электроприводов: Б 02У2, Б 02У2Э и Б 02Т2 (ТУ 26-07-1025 -83) на УФ 099.006-01, УФ 099.006-07 и УФ 099.006-13 (ТУ 26-07-1298-82) соответственно; Б 05У2, Б 05У2Э и Б 05Т2 (ТУ 26-97-1025-83) на УФ 099.006-04, УФ 099.006-10 и УФ 099.006-16 (ТУ 26-07-1298-82) соответственно.

$P_{пр}$  . . . . . 0,9 (9)

Присоединение к трубопроводу — фланцевое с присоединительными размерами по ГОСТ 12815—80 (исп. 1) на  $P_y$  0,6 (6).

Конструкция затвора обеспечивает поворот диска на  $90^\circ$ .

Рабочая среда подается на диск со стороны приводного вала.

Уплотнение затвора — диск с резиновым кольцом, закрепленным прижимным кольцом в канавке диска.

Уплотнение приводного вала — сальниковое. Подтяжка сальника — шпильками.

Герметичность затворов по 3-му классу ГОСТ 9544—75.

Пропуск среды в затворе,  $\text{см}^3/\text{мин}$ , не более: 13 (для  $D_y$  400 мм); 24 (для  $D_y$  600 мм); 35 (для  $D_y$  800 мм) и 50 (для  $D_y$  1000 мм).

Управление затвором — от электропривода (см. таблицу).

Тип электропривода	Электродвигатель		Время открывания или закрывания затвора, с
	Тип	Мощность, кВт	
Б 02У2	АНР71А4	0,55	31
Н-Б11У2	4АХС80А4	1,3	37
Б 05У2	АНРС80А4	1,32	33
В 02У2	АНРС80В4	1,7	52
Н-В12У2	4АС100Л4	4,3	52
В 03У2	АНРС80В4	1,7	52

Затвор может работать в системах автоматического контроля с использованием микропроцессорной техники.

Затвор устанавливают на трубопроводе электроприводом вверх.

Условия эксплуатации — климатические исполнения У2 и Т2 по ГОСТ 15150—69.

Условия транспортирования и хранения — Ж1 по ГОСТ 15150—69.

**Материал основных деталей:** корпус и диск — сталь 10Х17Н13М3Т; уплотнительное кольцо — резиновый шнур; прокладка — паронит; набивка — пропитанный асбест.

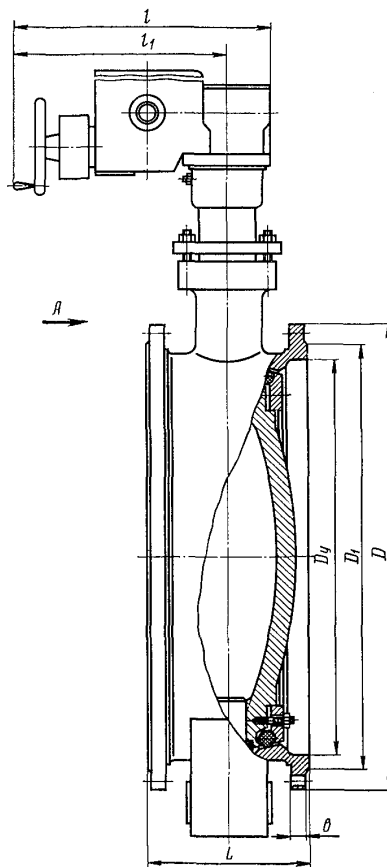

Вид А

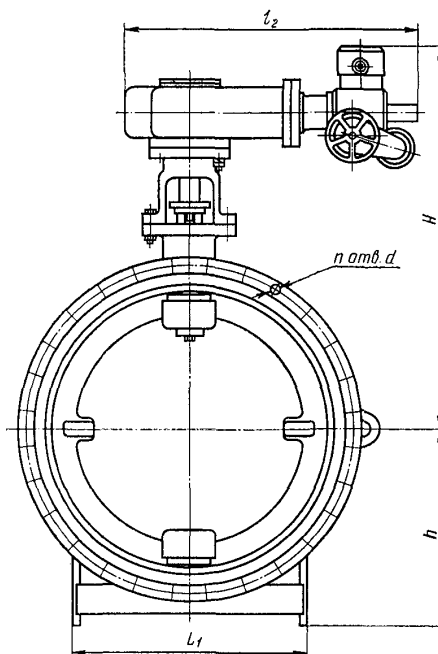

ОСНОВНЫЕ ГАБАРИТНЫЕ, ПРИСОЕДИНИТЕЛЬНЫЕ РАЗМЕРЫ (мм) И МАССА (кг)

Номер чертежа и исполнение	Условный проход $D_y$ , мм	$L$	$L_1$	$D$	$D_1$	$b$	$d$	$H$	$h$	$l$	$l_1$	$l_2$	$n$	Масса				
ИА 99017-400 ИА 99017-400.01	400	240	340	535	495	24	22	291			892	402	624	16	253			
02																		
03																		
04																		
05																		
06															291	255		
07																		
08																		
09																		
10																		
11																		
12																	291	291
13																		
14																		
15																		
16																		
17																		
18															293	293		
19																		
20																		
21																		
22																		
23																		
ИА 99017-600 ИА 99017-600.01	600	300	490	755	705	25	26	428			490	400	655	20	410			
02																		
03																417	417	
04																		
05																		
06																		
07																		
08																		
09																		
10																		
11																		
12															485			485
13																		
14																		
15																		
16																		
17																		
18																492	492	
19																		
20																		
21																		
22																		
23																		
ИА 99017-800 ИА 99017-800.01	800	350	630	975	920	32	30	1037	560	1017	690	780	24	698				
02															710			
03																		
04																		
05																		

Номер чертежа и исполнение	Условный проход $D_y$ , мм	$L$	$L_1$	$D$	$D_1$	$b$	$d$	$H$	$h$	$l_j$	$l_1$	$l_2$	$n$	Масса								
06	800	350	630	975	920	32	30	1000	560	665	655	860	24	701								
07																						
08																						
09																						
10																						
11																						
12																						
13																						
14																						
15																						
16																						
17																						
18																						
19																						
20																						
21																						
22																						
23																						
02								1000	400	792	1175	1120		30	30	1390	612	595	300	1050	28	1040
03																						
04																						
05																						
06																						
07																						
08																						
09																						
10																						
11																						
12																						
13																						
14																						
15																						
16																						
17																						
18																						
19																						
20																						
21																						
22																						
23																						
ИА 99017-1000 ИА 99017-1000.01	1000	400	792	1175	1120	30	30						1375			612	580	125	1060	28		1030
02																						
03																						
04																						
05																						
06																						
07																						
08																						
09																						
10																						
11																						
12																						
13																						
14																						
15																						
16																						
17																						
18																						
19																						
20																						
21																						
22																						
23																						

Затвор относится к классу ремонтируемых.  
 Гарантийный срок — 24 месяца со дня ввода в эксплуатацию.  
 Гарантийная наработка — не менее 500 циклов.  
 Изготовление и поставка — по ТУ 26-07-1330—83.

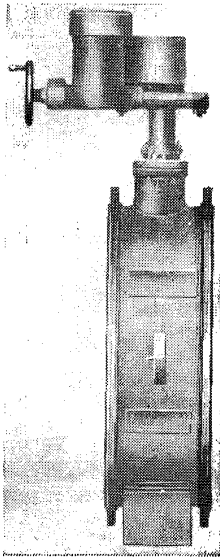

32с908р  
 32с905р  
 32нж905р  
 (МА 99016)

## Затворы поворотные дисковые с электроприводом

Применяются на трубопроводах для воды ( $D_y$  1200, 1400, 1600 и 1800 мм — МА 99016; 01; 02;  $D_y$  2000 мм — МА 99016; 01; 02; 03; 04; 05) и газа сернокислотного производства ( $D_y$  1800 — МА 99016.03; 04; 05;  $D_y$  2000 мм — МА 99016.06; 07; 08) рабочей температурой до 80°С.

Пропуск среды в затворе (по ГОСТ 9544—75), см<sup>3</sup>/мин, не более: 65 (для  $D_y$  1200 мм); 80 (для  $D_y$  1400 мм); 100 (для  $D_y$  1600 мм); 120 (для  $D_y$  1800 мм) и 140 (для  $D_y$  2000 мм).

Уплотнение приводного вала — сальниковое. Подтяжка сальника — шпильками.

Рабочая среда подается на диск со стороны приводного вала.

Управление затвором — от электропривода (см. таблицу).

	$D_y$ 1200, 1400 и 1600 мм	$D_y$ 1800 и 2000 мм
$P_y$ . . . . .	1 (10)	0,25 (2,5)
$P_{пр}$ . . . . .	1,5 (15)	0,4 (4)
$P_p$ . . . . .	1 (10)	0,25 (2,5)

Тип электропривода	Электродвигатель		Время открывания или закрывания затвора, с
	Тип	Мощность, кВт	
В 06У2	АИР100S4У2	3	90
Б 099.100-19М	4АС100S4У3	3,2	90
Б 099.100-06М	4АС100S4У3	3,2	72
Г 03У2	4АМС100L4У2	4,25	72
Б 099.102-06М	4АС132S4У3	8,5	9
Г 07У2	4АМС132S4У2	8,5	9

Присоединение к трубопроводу (см. табл. на стр. 117) — фланцевое с соединительными размерами по ГОСТ 12815—80 (для  $D_y$  1200, 1400, 1600 и 1800 мм) и концы под приварку (для  $D_y$  2000 мм).

Затвор — диск с резиновым кольцом, закрепленным прижимным кольцом в канавке диска.

Характеристика затвора (присоединение к трубопроводу, тип электропривода, код ОКП и масса в зависимости от исполнения) приведена в таблице.



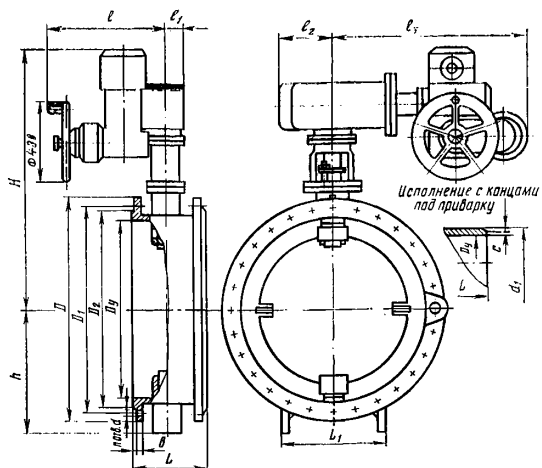

Затвор относится к классу ремонтируемых.  
 Гарантийный срок — 12 месяцев со дня ввода в эксплуатацию.  
 Гарантийная наработка — 700 циклов.  
 Изготовление и поставка — по ТУ 26-07-1132—76.

ОСНОВНЫЕ ГАБАРИТНЫЕ И ПРИСОЕДИНИТЕЛЬНЫЕ РАЗМЕРЫ (мм)

Условный проход $D_y$	$L$	$L_1$	$D$	$D_1$	$D_2$	$b$	$d$	$d_1$	$c$	$H$	$h$	$l$	$l_1$	$l_2$	$l_3$	$n$
1200	450	720	1455	1380	1325	33	40	1230	2	1575	800	710	155	320	1115	32
1400	500	840	1675	1590	1525	50	46	—	—	1805	905	850	210	440	1425	36
1600	550	960	1915	1820	1790	55	52	1632	2	1935	1030	850	210	440	1425	40
1800	600	1000	1985	1930	1890	29	30	—	—	1864	1140	710	155	320	1110	44
2000	850	1320	—	—	—	—	—	2035	2	1965	1445	710	155	320	1115	—

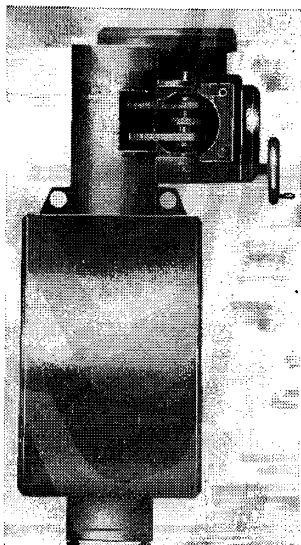

**32с310р**  
**32с910р**  
**(ИА 99044)**

**Затворы поворотные**  
**ДИСКОВЫЕ**

Применяются на трубопроводах для воды рабочей температурой до 100°С.

Присоединение к трубопроводу — концы под приварку (для  $D_y$  300 и 400 мм) и фланцевое с присоединительными размерами по ГОСТ 12815—80 (для  $D_y$  300, 400, 600, 800, 1000 и 1200 мм). Затворы могут быть изготовлены с ответными фланцами.

Уплотнение затвора — диск с резиновым кольцом, закрепленным к диску прижимным кольцом.

Конструкция затворов обеспечивает поворот диска на 90°.

Герметичность затвора по 3-му классу ГОСТ 9544—75.

Рабочая среда подается на диск со стороны приводного вала.

$P_y$  . . . . . 1 (10)  
 $P_{пр}$  . . . . . 1,5 (15)

Управление затвором — ручное или электроприводом (см. таблицу).

Условный проход затвора $D_y$ , мм	Тип электропривода	Электродвигатель		Время открывания или закрывания затвора, с
		Тип	Мощность, кВт	
300	Н-А10У2	4АА63А4У3	0,25	45
400	Б 02У2	АИР71А4У2	0,55	31
	Н-Б11У2	4АХС80А4У3	1,3	37
600	Б 05У2*	АИРС80А4У2	1,32	33
	Н-Б11У2	4АХС80А4У3	1,3	40
800	В 02У2	АИРС80В4У2	1,7	52
	Н-В12У2	4АС100С4У3	3,2	52
1000	В 06У2	АИР100С4У2	3	48
	Н-В25У2	4АС100С4У3	3,2	49
1200	В 06У2	4АМС100С4У2	3,2	74
	Н-В25У2	4АС100С4У3	3,2	77

\* Допускается замена электропривода Б 05У2 электроприводами УФ 099.006-04 и УФ 099.006-10.

При закрывании или открывании затвора электроприводом бугельный узел вместе с электроприводом поворачивается на угол 14—45°.

Затвор устанавливают на трубопроводе: в любом рабочем положении (с ручным управлением) и электроприводом вверх.

Условия эксплуатации — климатические исполнения У2 и Т2 по ГОСТ 15150—69.

Условия хранения — Ж1 по ГОСТ 15150—69.

Материал основных деталей: корпус и диск — сталь; вал — сталь 40Х или 20Х13 (исп. 01); бугель — Сталь 20.

Вид управления и код ОКП в зависимости от исполнения затвора приведены в таблице.

Номер чертежа и исполнение	Условный проход $D_y$ , мм	Условное обозначение	Код ОКП	Вид управления
ИА 99044-300	300	32с910р	37 4139 3045	Электропривод Н-А10У2
ИА 99044-300.01		32с310р	37 4139 3060	Ручное
02		32с910р2	37 4139 3047	Н-А10У2
03		32с310р1	37 4139 3062	Ручное
ИА 99044-400	400	32с910р	37 4139 3013	Б 02У2
ИА 99044-400.01		32с910р1	37 4139 3046	Н-Б11У2
02		32с310р	37 4139 3061	Ручное
03		32с910р2	37 4139 3048	Б 02У2
04		32с910р3	37 4139 3057	Н-Б11У2
05	32с310р1	37 4139 3063	Ручное	
ИА 99044-600	600	32с910р	37 4149 3011	Б 05У2
ИА 99044-600.01		32с910р1	37 4149 3057	Н-Б11У2
ИА 99044-800	800	32с910р	37 4149 3012	В 02У2
ИА 99044-800.01		32с910р1	37 4149 3058	Н-В12У2
ИА 99044-1000	1000	32с910р	37 4149 3034	В 06У2
ИА 99044-1000.01		32с910р1	37 4149 3059	Н-В25У2
ИА 99044-1200	1200	32с910р	37 4149 3035	В 06У2
ИА 99044-1200.01		32с910р1	37 4149 3060	Н-В25У2



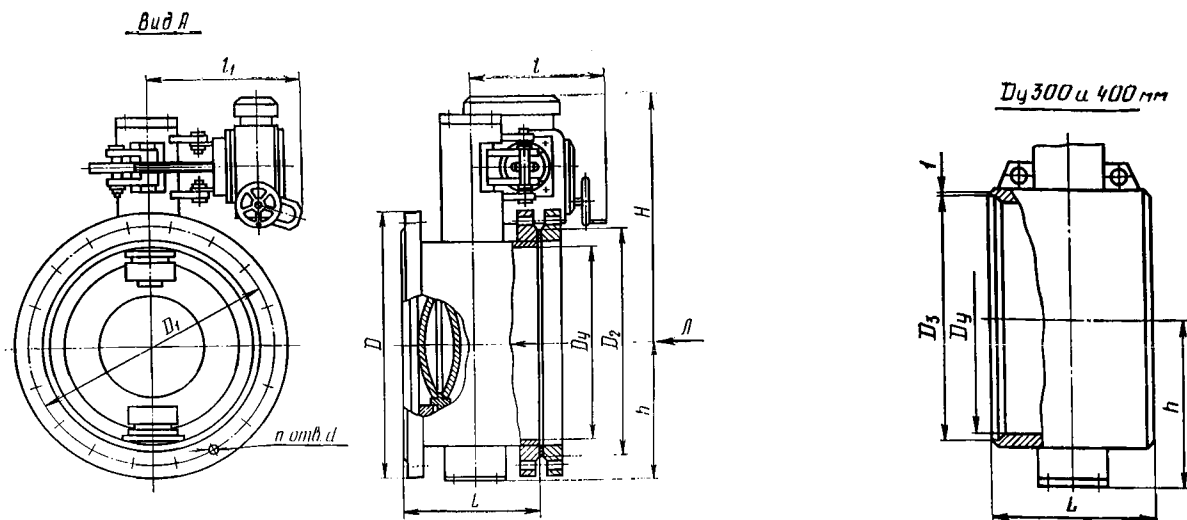

ОСНОВНЫЕ ГАБАРИТНЫЕ, ПРИСОЕДИНИТЕЛЬНЫЕ РАЗМЕРЫ (мм) И МАССА (кг)

Номер чертежа и исполнение	Условный проход $D_y$ , мм	L	D	$D_1$	$D_2$	$D_3$	d	H	h	l	$l_1$	n	Масса	
ИА 99044-309 ИА 99044-300.01	300	220	440	400	376	—	22	470	220	245	454	12	141	
								230		225	350		160	
		350	—	—	—	310	—	—	460	215	245	454	—	115
									235		225	350		130
ИА 99044-400 ИА 99044-400.01	400	240	565	515	487	—	26	633	282	480	620	16	238	
								628		445	700		240	
								500		383	350		192	
		350	—	—	—	406	—	—	570	273	480	620	—	138
									565		445	700		145
									500		383	350		173
ИА 99044-600 ИА 99044-600.01	600	300	780	725	693	—	30	748	395	500	655	20	466	
								743		475	691		466	
ИА 99044-800 ИА 99044-800.01	800	350	1010	950	905	—	33	947	512	590	780	24	869	
								910		555	860		878	
ИА 99044-1000 ИА 99044-1000.01	1000	400	1220	1160	1110	—	36	1070	630	590	780	28	1273	
								1033		555	860		1268	
ИА 99044-1200 ИА 99044-1200.01	1200	450	1455	1380	1330	—	39	1212	750	650	875	32	1864	
								1175		620	950		1859	

Затворы относятся к классу ремонтируемых.  
 Гарантийный срок — 24 месяца со дня ввода в эксплуатацию.  
 Гарантийная наработка — 650 циклов.  
 Затворы могут быть изготовлены в экспортном и экспортном тропическом исполнениях.  
 Изготовление и поставка — по ТУ 26-07-1083—82.

**32нж627нж**  
**(К 99073)**  
**(Dy 1200 мм)**

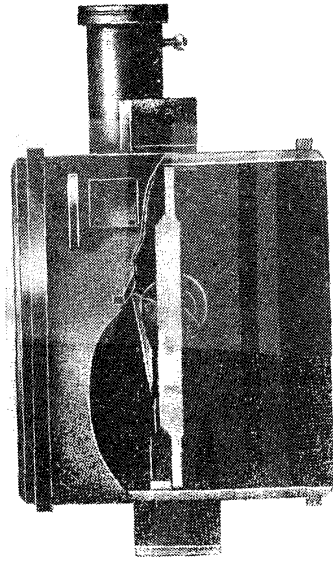

**Затвор поворотный  
 дисковый  
 с пневмоприводом**

Применяется на трубопроводах для воздуха рабочей температурой до 220° С.

$P_y$  . . . . . 1 (10)  
 $P_{пр}$  . . . . . 1,5 (15)  
 $\Delta P$  . . . . . 0,5 (5) — при закрытом затворе

Присоединение к трубопроводу, код ОКП и масса затвора в зависимости от исполнения приведены в таблице.

Присоединительные размеры фланцев по ГОСТ 12815—80 (исп. 4, ряд 2).

Ответные фланцы под приварку — по ГОСТ 12821—80.

Уплотнительная поверхность корпуса наплавлена на коррозионно-стойкую сталью.

Уплотнение вала — сальниковое.

Управление затвора — от пневмопривода.

Давление управляющего воздуха в пневмоприводе — 0,4 (4).

Рабочая среда подается по стрелке, указанной на корпусе.

Затвор устанавливают на трубопроводе с горизонтальным расположением оси поворота диска, пневмоприводом вверх.

Условия эксплуатации — климатическое исполнение У категорий 5 и 5.1 по ГОСТ 15150—69.

Условия транспортирования — 7 (Ж1), а хранения — 5 (ОЖ4) по ГОСТ 15150—69.

Материал основных деталей: корпус — сталь ВСт3сп+12Х18Н10Т (допускается замена на сталь 12Х18Н9Т); диск — сталь 12Х18Н9Т; вал — сталь 14Х17Н2.

Номер чертежа и исполнение	Условное обозначение	Код ОКП	Присоединение к трубопроводу	Масса, кг
К 99073-1200	32нж627нж	37 4149 9176	Концы под приварку	1500
К 99073-1200.01	32нж627нж1	37 4149 9177	Фланцевое	1470
02	32нж627нж2	37 4149 9178	Ответные фланцы под приварку	2000

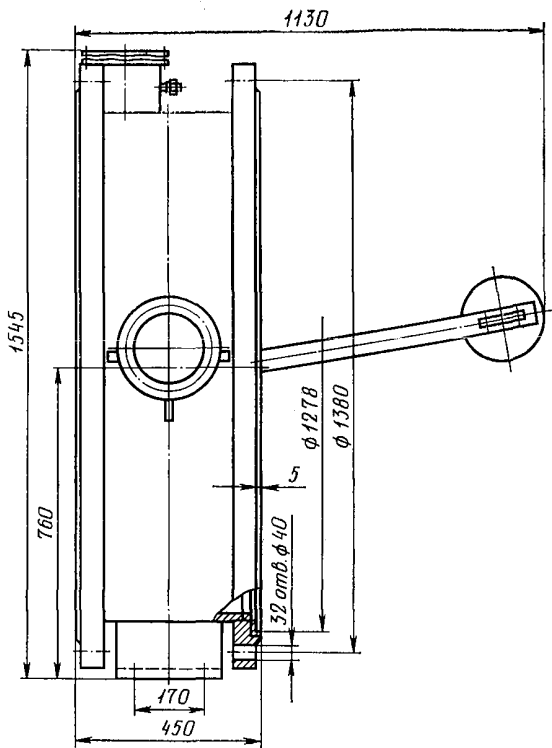
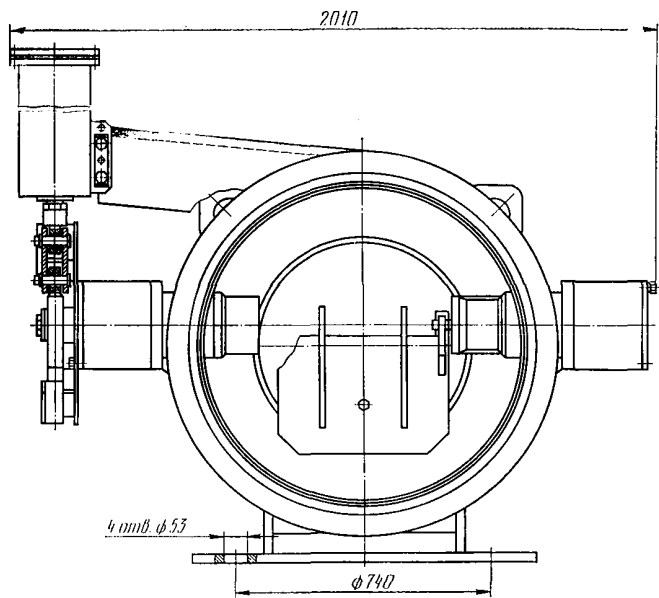

Исполнение фланцевое

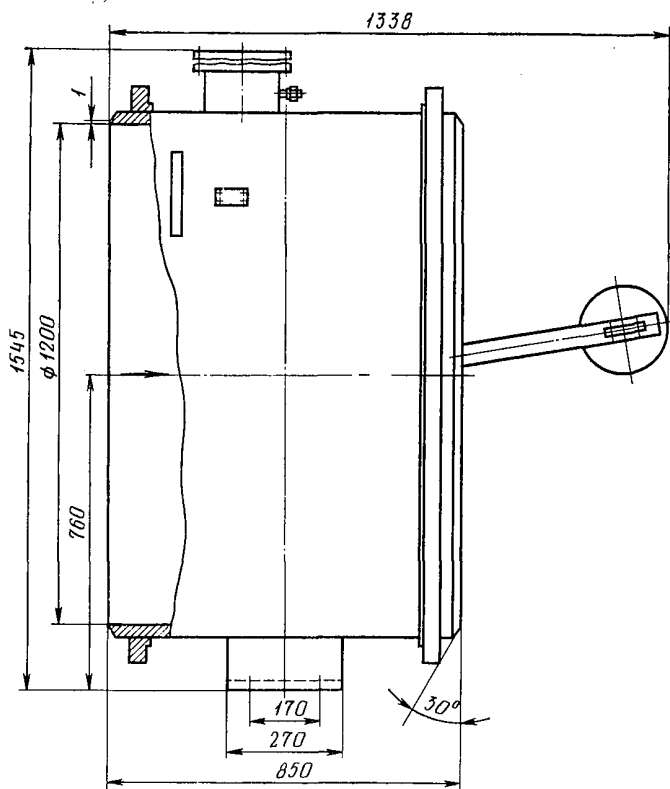

Исполнение с концами под приварку

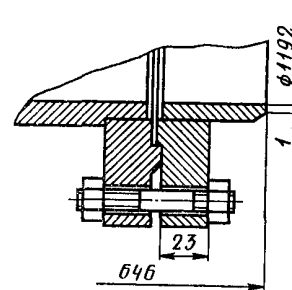

Исполнение с ответными  
фланцами и концами под  
приварку

Затвор относится к классу ремонтируемых.  
Гарантийный срок — 18 месяцев со дня ввода  
в эксплуатацию.

Гарантийная наработка — 600 циклов.

Изготовление и поставка — по ТУ 26-07-342—84.

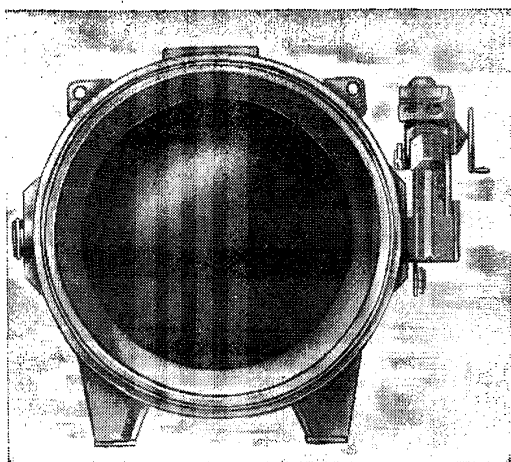

32с918р  
(К 99059)  
32с919р  
(К 99060)

## Затворы поворотные ДИСКОВЫЕ с электроприводом

Применяются на трубопроводах для рабочих сред (см. таблицу на стр. 124).

Управление затвором — от электропривода (см. таблицу).

	К 99059	К 99060
$P_y$ . . . . .	1,6 (16)	1 (10)
$P_{пр}$ . . . . .	2,4 (24)	1,5 (15)
$\Delta P$ . . . . .	1(10)	0,8 (8) — при закрытом затворе

Присоединение к трубопроводу — концы под приварку по ОСТ 26-07-1180—75, фланцевое с присоединительными размерами по ГОСТ 12815—80 (исп. 1) и ответные фланцы под приварку.

Уплотнение в затворе — диск с резиновым кольцом.

Герметичность затвора для  $D_y$  1000—2000 мм по 1-му классу ГОСТ 9544—75 при подаче среды на диск (со стороны приводного вала) и по 2-му классу при подаче среды в обратном направлении.

Для  $D_y$  2400 мм пропуск среды в затворе составляет,  $см^3/мин$ , не более: по воздуху — 3600 (при подаче среды на диск) и 11 000 (при обратной подаче); по воде — 20 (при подаче среды на диск) и 60 (при обратной подаче).

Пропуск среды через прокладочные соединения: по воздуху — не более  $0,1 см^3/мин$ , по воде — не допускается.

Рабочая среда подается в любом направлении.

Условный проход затвора $D_y$ , мм	Тип электропривода	Электродвигатель	
		Тип	Мощность, кВт
1000, 1200	Б 099.101-06М	В100L4У2 или 2В100L4У2	4
1400, 1600, 2000, 2400	Б 099-102-06М	4АМС132S4У2	8,5
	Б 099.103-06М	2В132S4У2	7,5

Время открывания или закрывания затвора, с: 64 (для  $D_y$  1000 мм); 86 (для  $D_y$  1200 мм); 80 (для  $D_y$  1400, 1600 и 2000 мм) и 95 (для  $D_y$  2400 мм).

Затворы устанавливаются на трубопроводе в любом рабочем положении.

Условия эксплуатации — климатическое исполнение У2 по ГОСТ 15150—69.

Материал основных деталей: корпус, диск и вал — сталь; уплотнительное кольцо — резина УВ-2451-81, III-2В-23-ИРП-3029 (по ТУ 38.105.1082—76); 6-00-24 и 6-00-25 (по ТУ 38.ЗАГ.405490—82).

Характеристика клапана (рабочая среда и ее температура, присоединение к трубопроводу, код ОКП и масса в зависимости от исполнения) приведена в таблице.

Номер чертежа и исполнение	Условный проход $D_y$ , мм	Условное обозначение	Код ОКП	Рабочая среда	Температура рабочей среды, °С	Тип электропривода	Присоединение к трубопроводу	Масса, кг		
К 99059-1000 К 99059-1000.01	1000	32с918р	37 4149 3127	Нефть	От -20 до +150	Б 099.101-06М	Концы под приварку Фланцевое Ответные фланцы под приварку	1670		
		32с918р1	37 4149 3129					1460		
		32с918р2	37 4149 3131					2040		
		03	32с918р3 32с918р4 32с918р5	37 4149 3133			Воздух и вода	Б 099.101-06М	Концы под приварку Фланцевое Ответные фланцы под приварку	1670
		04		37 4149 3135						1460
		05		37 4149 3137						2040
		06	32с918рЭ 32с918р1Э 32с918р2Э	37 4149 3139			Нефть	Б 099.101-06МЭ	Концы под приварку Фланцевое Ответные фланцы под приварку	1670
		07		37 4149 3141						1460
		08		37 4149 3143						2040
		09	32с918р3Э 32с918р4Э 32с918р5Э	37 4149 3145			Воздух и вода	Б 099.101-06МЭ	Концы под приварку Фланцевое Ответные фланцы под приварку	1670
		10		37 4149 3147						1460
11	37 4149 3149	2040								
К 99059-1200 К 99059-1200.01	1200	32с918р	37 4149 3128	Нефть	От -20 до +150	Б 099.101-06М	Концы под приварку Фланцевое Ответные фланцы под приварку	1915		
		32с918р1	37 4149 3130					2050		
		32с918р2	37 4149 3132					3150		
		03	32с918р3 32с918р4 32с918р5	37 4149 3134			Воздух и вода	Б 099.101-06М	Концы под приварку Фланцевое Ответные фланцы под приварку	1915
		04		37 4149 3136						2050
		05		37 4149 3138						3150
		06	32с918рЭ 32с918р1Э 32с918р2Э	37 4149 3140			Нефть	Б 099.101-06МЭ	Концы под приварку Фланцевое Ответные фланцы под приварку	1915
		07		37 4149 3142						2050
		08		37 4149 3144						3150
		09	32с918р3Э 32с918р4Э 32с918р5Э	37 4149 3146			Воздух и вода	Б 099.101-06МЭ	Концы под приварку Фланцевое Ответные фланцы под приварку	1915
		10		37 4149 3148						2050
11	37 4149 3150	3150								
К 99059-1400 К 99059-1400.01	1400	32с918р	37 4149 3113	Нефть	От -20 до +150	Б 099.103-06М Б 099.102-06М Б 099.103-06МЭ Б 099.102-06МЭ	Концы под приварку	3400		
		02	32с918р1	37 4149 3121					Воздух и вода	
		03	32с918рЭ	37 4149 3115					Нефть	
		03	32с918р1Э	37 4149 3124					Воздух и вода	
К 99059-1600 К 99059-1600.01	1600	32с918р	37 4149 3114	Нефть	От -20 до +150	Б 099.103-06М Б 099.102-06М Б 099.103-06МЭ Б 099.102-06МЭ	Концы под приварку	4100		
		02	32с918р1	37 4149 3122					Воздух и вода	
		03	32с918рЭ	37 4149 3116					Нефть	
		03	32с918р1Э	37 4149 3125					Воздух и вода	
К 99059-2000 К 99059-2000.01	2000	32с918р	37 4149 3119	Нефть	От -20 до +150	Б 099.103-06М Б 099.102-06М Б 099.103-06МЭ Б 099.102-06МЭ	Концы под приварку	5500		
		02	32с918р1	37 4149 3123					Воздух и вода	
		03	32с918рЭ	37 4149 3120					Нефть	
		03	32с918р1Э	37 4149 3126					Воздух и вода	
К 99060-2000 К 99060-2000.01	2000	32с919р	37 4149 3109	Воздух и вода	От -20 до +100	Б 099.102-06М Б 099.102-06МЭ	Концы под приварку	6250		
		01	32с919рЭ						37 4149 3111	
К 99060-2400 К 99060-2400.01	2400	32с919р	37 4149 3110	Воздух и вода	От -20 до +100	Б 099.102-06М Б 099.102-06МЭ	Концы под приварку	8100		
		01	32с919рЭ						37 4149 3112	

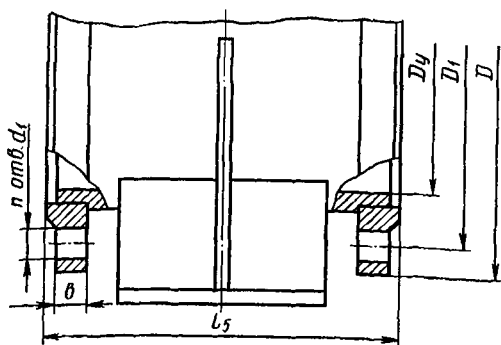
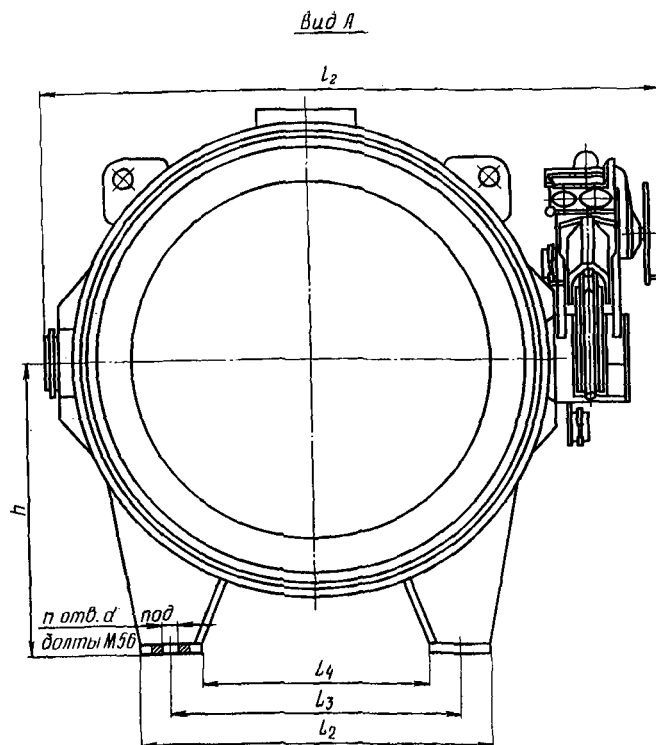
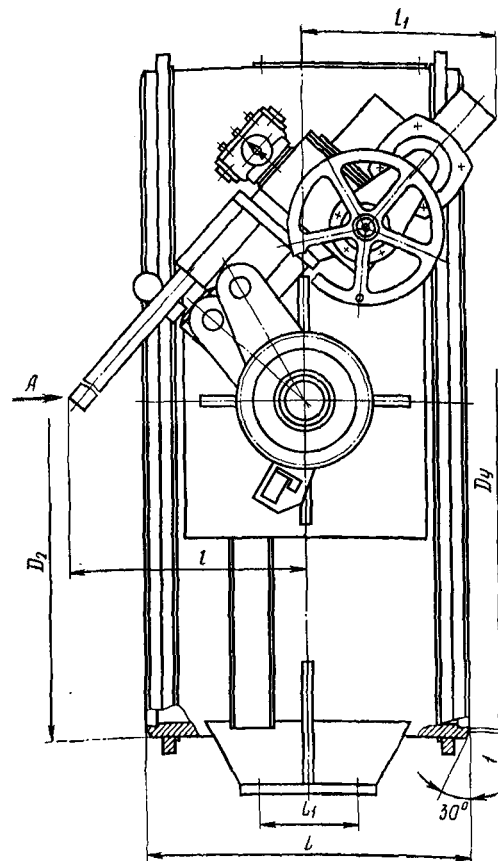

Исполнение фланцевое

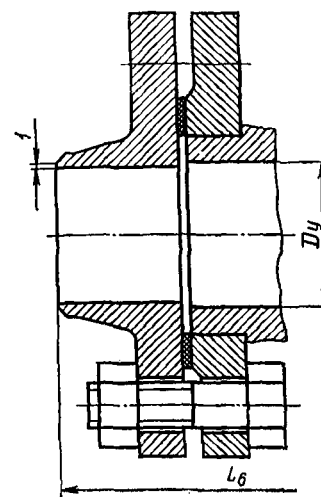

Исполнение с ответными фланцами под приварку

ОСНОВНЫЕ ГАБАРИТНЫЕ И ПРИСОЕДИНИТЕЛЬНЫЕ РАЗМЕРЫ (мм)

Условный проход $D_y$	$L$	$L_1$	$L_2$	$L_3$	$L_4$	$L_5$	$L_6$	$D$	$D_1$	$D_2$	$h$	$l$	$l_1$	$l_2$	$b$	$n$	$d^*$	$d_1$
1000	800	240	880	720	560	550	720	1255	1170	1040	670	680	345	1840	49	28	62	45
1200	850	320	880	760	580	630	800	1485	1390	1240	775	750	400	1945	51	32	62	52
1400	1000	270	900	800	580	—	—	—	—	1440	895	920	600	2220	—	—	63	—
1600	1000	270	1000	870	580	—	—	—	—	1644	1050	920	600	2880	—	—	63	—
2000	1000	270	1330	1100	880	—	—	—	—	2052	1250	920	600	2900	—	—	63	—
2400	1100	400	1800	1500	1200	—	—	—	—	2452	1500	960	550	3280	—	—	63	—

\* Количество отверстий (на виде А) равно 4.

Затвор относится к классу ремонтруемых.  
 Гарантийный срок — 18 месяцев со дня ввода в эксплуатацию.  
 Гарантийная наработка — 550 циклов.  
 Изготовление и поставка — по ТУ 26-07-293—81.

32с246к  
 32с0246к  
 32лс246к  
 (ИА 99071)

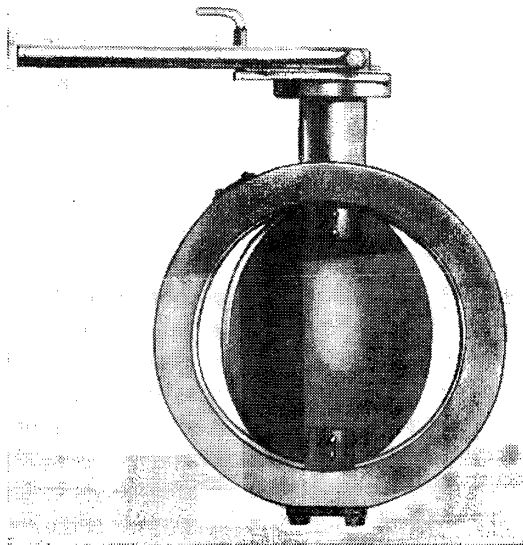

## Затворы дисковые регулирующие

Применяются на трубопроводах для природного газа и воздуха рабочей температурой от  $-10$  до  $+100^{\circ}\text{C}$ .

$P_y$ . . .	1,6 (16)	
$P_{пр}$ . . .	2,4 (24)	
$\Delta P$ . . .	0,3 (3)	— при закрытом диске
$\Delta P$ . . .	0,1 (1)	— при регулировании

Присоединение к трубопроводу — без присоединительных фланцев (устанавливается между фланцами трубопровода) и без присоединительных фланцев с ответными фланцами трубопровода по ГОСТ 12820—80.

Присоединительные размеры фланцев трубопровода по ГОСТ 12815—80 (исп. 1).

Конструкция затворов обеспечивает поворот диска на  $90^{\circ}$ .

Фиксация диска в нужном положении осуществляется с помощью стопора.

Рабочая среда подается в любом направлении.

Максимальный коэффициент пропускной способности  $K_v$ , т/ч — 2000 (для  $D_y$  200 мм); 3200 (для  $D_y$  250 мм) и 4600 (для  $D_y$  300 мм).

Пропускная способность при закрытом диске не должна превышать 1% от  $K_v$ .

Управление затвором — ручное или дистанционное (см. таблицу на стр. 127).

Затвор устанавливают на трубопроводе в любом рабочем положении.

Условия эксплуатации — климатические исполнения У5, ХЛ1 и Т1 по ГОСТ 15150—69, но при температуре окружающего воздуха от  $-60$  до  $+40^{\circ}\text{C}$  (затворы исп. 04; 05).

Условия транспортирования — 1 (Л) и хранения 5 (ОЖ4) по ГОСТ 15150—69.

Материал основных деталей: корпус, диск, вал и фланец — Сталь 20 (И 99071; И 99071.01; 02; 03; 06; 07; 08; 09) и сталь 09Г2С (исп. 04; 05).

Характеристика клапана (вид управления, код ОКП и масса в зависимости от исполнения) приведена в таблице.

Номер чертежа и исполнение	Условный проход $D_y$ , мм	Условное обозначение	Код ОКП	Вид управления	Масса, кг
ИА 99071-200 ИА 99071-200.01	200	32с246к	37 4139 3113	Ручное	17
		32с246к1	37 4139 3082		33
		32с0246к	37 4139 3083	Дистанционное	16,6
		32с0246к1	37 4139 3084		32,6
		32лс246к	37 4139 3085	Ручное	17
		32лс246к1	37 4139 3086		33
		32с246кТ	37 4139 3087	Ручное	17
		32с246к1Т	37 4139 3088		33
		32с0246кТ	37 4139 3089	Дистанционное	16,6
32с0246к1Т	37 4139 3090	32,6			
ИА 99071-250 ИА 99071-250.01	250	32с246к	37 4139 3091	Ручное	26,2
		32с246к1	37 4139 3092		52
		32с0246к	37 4139 3093	Дистанционное	25,4
		32с0246к1	37 4139 3094		51,2
		32лс246к	37 4139 3095	Ручное	26,2
		32лс246к1	37 4139 3096		52
		32с246кТ	37 4139 3097	Ручное	26,2
		32с246к1Т	37 4139 3098		52
		32с0246кТ	37 4139 3099	Дистанционное	25,4
32с0246к1Т	37 4139 3100	51,2			
ИА 99071-300 ИА 99071-300.01	300	32с246к	37 4139 3101	Ручное	30
		32с246к1	37 4139 3102		61
		32с0246к	37 4139 3103	Дистанционное	29
		32с0246к1	37 4139 3104		60
		32лс246к	37 4139 3105	Ручное	30
		32лс246к1	37 4139 3106		61
		32с246кТ	37 4139 3107	Ручное	30
		32с246к1Т	37 4139 3108		61
		32с0246кТ	37 4139 3109	Дистанционное	29
32с0246к1Т	37 4139 3110	60			

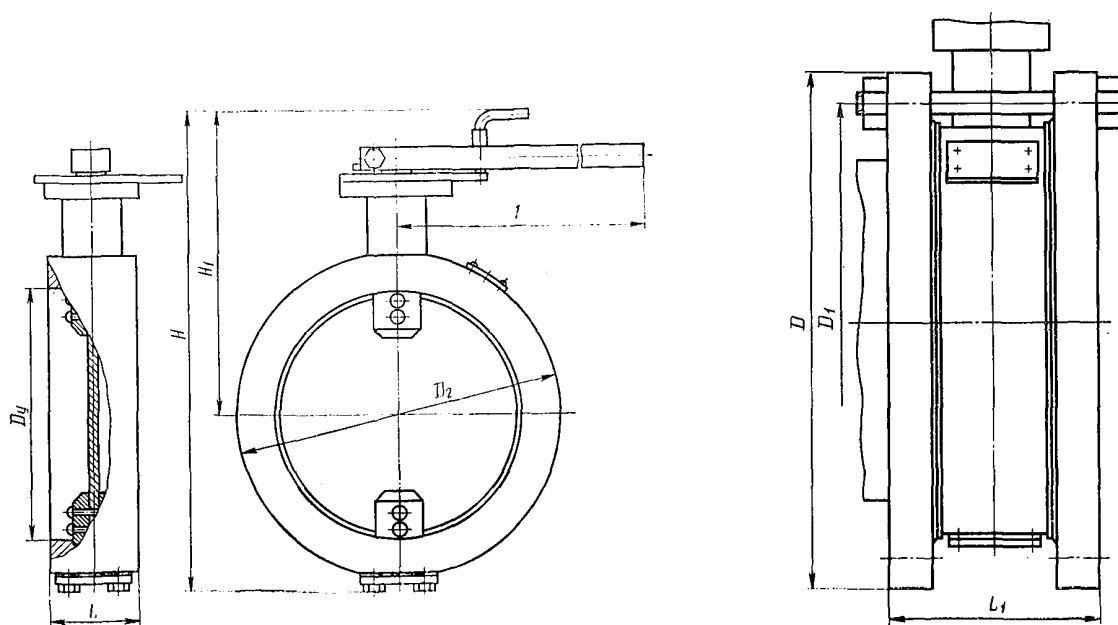

Исполнение фланцевое



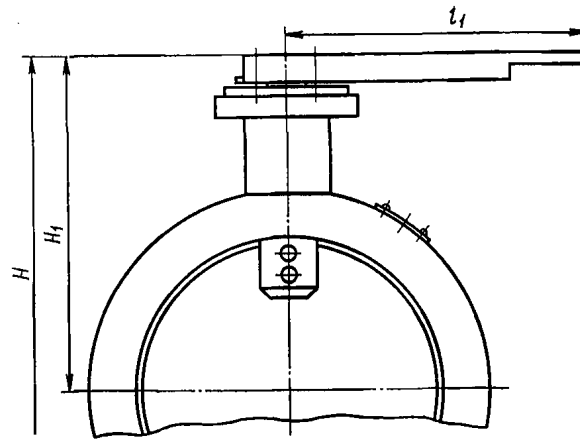

Исполнение с дистанционным управлением

ОСНОВНЫЕ ГАБАРИТНЫЕ И ПРИСОЕДИНИТЕЛЬНЫЕ РАЗМЕРЫ (мм)

Номер чертежа и исполнение	Условный проход $D_y$	$L$	$L_1$	$D$	$D_1$	$D_2$	$H$	$H_1$	$l$	$l_1$
ИА 99071-200	200	71	135	—	—	268	405	260	247	—
ИА 99071-200.01				335	295		368	225	—	195
02				—	—		—	—	—	—
03				335	295		405	260	247	—
04				—	—		—	—	—	—
05				335	295		368	225	—	195
06				—	—		—	—	—	—
07				335	295		405	260	247	—
08				—	—		—	—	—	—
09	335	295	368	225	—	195				
ИА 99071-250	250	80	150	—	—	325	463	290	450	—
ИА 99071-250.01				405	355		427	255	—	195
02				—	—		—	—	—	—
03				405	355		463	290	450	—
04				—	—		—	—	—	—
05				405	355		427	255	—	195
06				—	—		—	—	—	—
07				405	355		463	290	450	—
08				—	—		—	—	—	—
09	405	355	427	255	—	195				
ИА 99071-300	300	80	150	—	—	375	513	316	450	—
ИА 99071-300.01				460	410		477	280	—	195
02				—	—		—	—	—	—
03				460	410		513	316	450	—
04				—	—		—	—	—	—
05				460	410		477	280	—	195
06				—	—		—	—	—	—
07				460	410		513	316	450	—
08				—	—		—	—	—	—
09	460	410	477	280	—	195				

Затворы относятся к классу ремонтируемых.  
 Гарантийный срок — 18 месяцев со дня ввода в эксплуатацию.  
 Гарантийная наработка — не менее 700 циклов.  
 Изготовление и поставка — по ТУ 26-07-309—82.

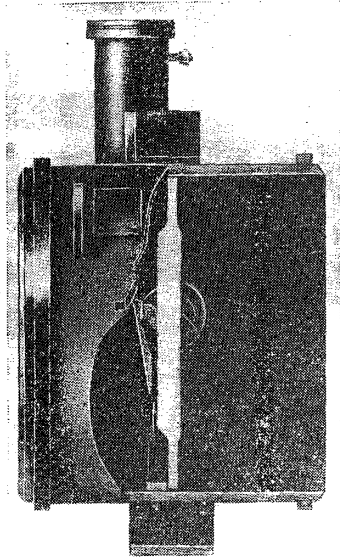

**32нж629нж**  
**(К 99072)**  
**(Dy 800 мм)**

**Затвор поворотный  
 ДИСКОВЫЙ  
 с пневмоприводом**

Применяется для защиты компрессоров от обратного потока нитрозных газов (состав, %: NO — 08; NO<sub>2</sub> — 5,9; O<sub>2</sub> — 4,78; N<sub>2</sub> — 88,06; H<sub>2</sub>O — 1,16) рабочей температурой до 230°С.

$P_y$  . . . . . 1,6 (16)  
 $P_{пр}$  . . . . . 2,4 (24)  
 $\Delta P$  . . . . . 1,26 (12,6) — перепад давления среды в затворе

Присоединение к трубопроводу, код ОКП и масса затвора в зависимости от исполнения приведены в таблице.

Разделка присоединительных концов под приварку по ГОСТ 12821—80.

Присоединительные размеры фланцев по ГОСТ 12815—80 (исп. 4, ряд. 2). Ответные фланцы с патрубками под приварку по чертежам предприятия-изготовителя.

Рабочая среда подается по стрелке, указанной на корпусе.

Уплотнение приводного вала — резиновые кольца.

Управление затвором — от пневмопривода. Давление управляющего воздуха в пневмоприводе — 0,4 (4).

Затвор устанавливают на трубопроводе пневмоприводом вверх, с горизонтальным расположением оси поворота диска.

Условия эксплуатации — климатическое исполнение У1 по ГОСТ 15150—69.

Условия транспортирования — 7 (Ж1) и хранения — 5 (ОЖ-4) по ГОСТ 15150—69.

Материал основных деталей: корпус — сталь 12X18H9T; вал — сталь 14X17H2; рычаг — сталь; опора — сталь 12X13.

Номер чертежа и исполнение	Условное обозначение	Код ОКП	Присоединение к трубопроводу	Масса, кг
К 99072-800	32нж629нж	37 4149 9180	Концы под приварку	858
К 99072-800.01	32нж629нж1	37 4149 9181	Фланцевое	834
02	32нж629нж2	37 4149 9182	Ответные фланцы с патрубками под приварку	1254

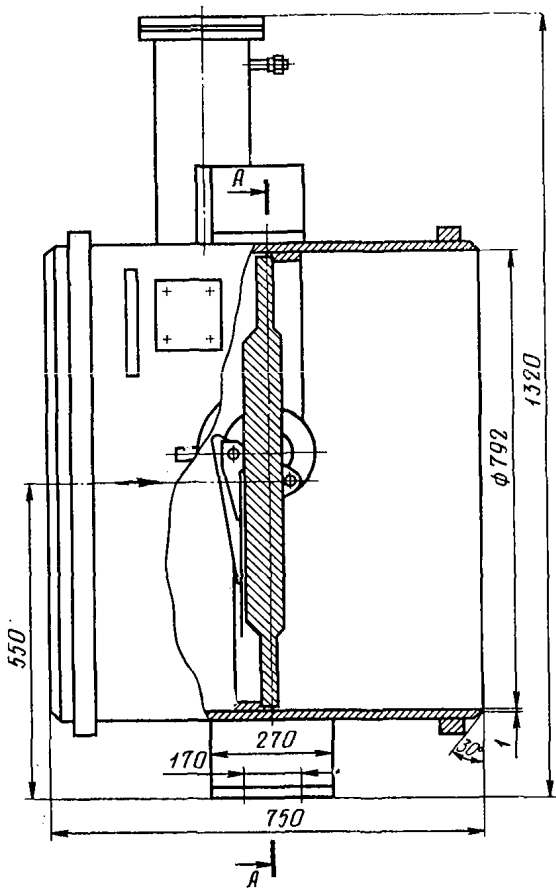

Исполнение с концами под приварку

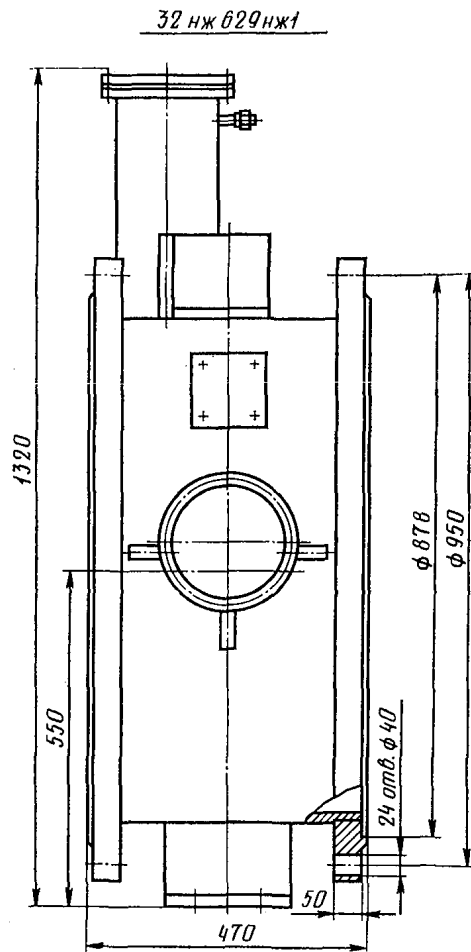

Исполнение фланцевое

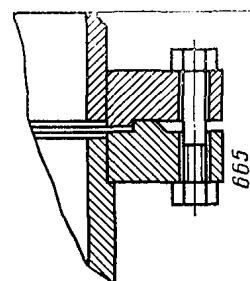
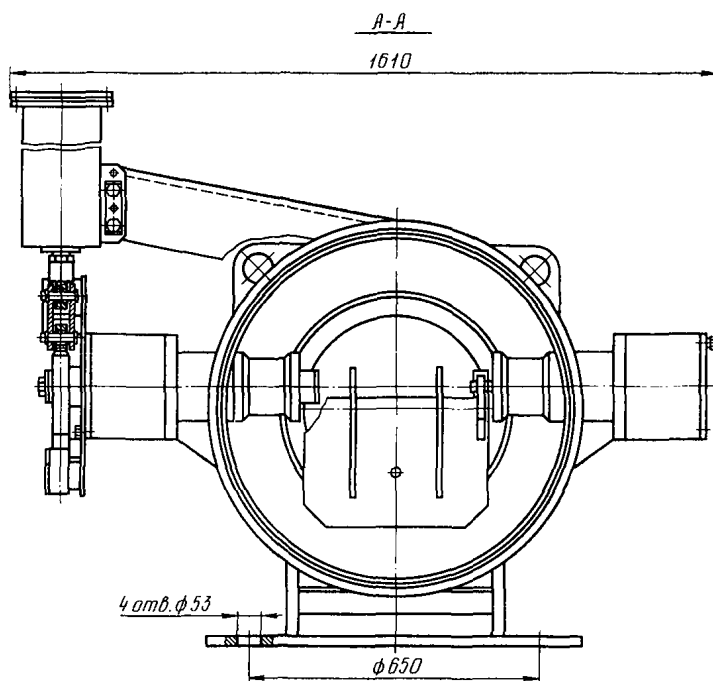

Исполнение с ответными фланцами и концами под приварку (размеры по чертежам предприятия-изготовителя)

Затвор относится к классу ремонтируемых.  
 Гарантийный срок — 18 месяцев со дня ввода в эксплуатацию.  
 Гарантийная наработка — 600 циклов.  
 Изготовление и поставка — по ТУ 26-07-368—85.

32с30р  
32с930р  
(К 99068)

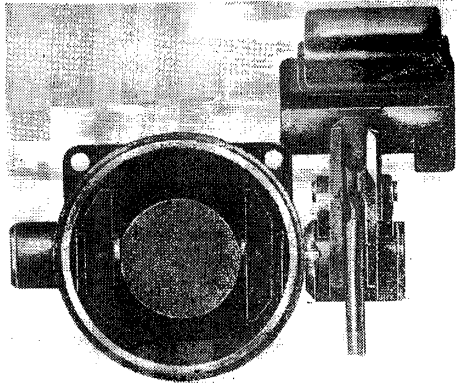

## Затворы поворотные дисковые с патрубками под приварку

Применяются на трубопроводах для воды в системах отопления, горячего водоснабжения, котельных установок и тепловых сетей рабочей температурой до 200°С.

$P_y$  . . . . . 2,5 (25)  
 $P_{пр}$  . . . . . 3,8 (38)  
 $\Delta P$  . . . . . 1,6 (16) — при закрытом затворе

Присоединение к трубопроводу — патрубки под приварку по ОСТ 26-07-1180—75.

Уплотнительные поверхности затвора наплавлены твердым сплавом.

Уплотнение корпуса, вала и оси затвора — резиновые кольца.

Герметичность затвора — по 3-му классу ГОСТ 9544—75.

Рабочая среда подается в любом направлении.

Управление затвором — от электропривода (см. таблицу) или ручное, маховиком.

Отключение электропривода в крайних положениях диска осуществляется путевым выключателем.

Крутящий момент на валу затвора: 942 (94,2) — для  $D_y$  200 и 250 мм; 929 (92,9) — для  $D_y$  300 мм; 3320 (332) — для  $D_y$  400 мм; 6450 (645) — для  $D_y$  500 мм; 10 863 (1086,3) — для  $D_y$  600 мм и 16 500 (1650) — для  $D_y$  800 мм.

Число оборотов маховика — 35.

Затвор устанавливают на трубопроводе: с ручным управлением — в любом рабочем положении; с электроприводом — с горизонтальным расположением приводного вала.

Условия транспортирования — 4 (Ж2) и хранения — 5 (ОЖ4) ГОСТ 15150—69.

Условия эксплуатации — климатические исполнения У2 и Т2 по ГОСТ 15150—69.

Материал основных деталей: корпус, фланец, шпиндель и рычаг — сталь; вал и ось — сталь 20Х13; уплотнительные кольца в корпусе — резина марки 6-00-24 (2ПБ/27А); уплотнение вала и оси затвора — резиновые кольца по ГОСТ 9833—73.

Характеристика затвора (вид управления, код ОКП и масса в зависимости от исполнения) приведена в таблице.

Тип электропривода	Электродвигатель		Время открывания или закрывания затвора, с
	Тип	Мощность, кВт	
Н-А05У2	4АА56В4У3	0,18	45
Н-В06У2	4АХС80А4У2	1,3	45
Н-В06У2	4АС100S4У3	3,2	66

Номер чертежа и исполнение	Условный проход $D_{у}$ , мм	Условное обозначение	Код ОКП	Вид управления	Масса, кг
К 99068-200	200	32с930р	37 4139 3120	Электропривод Н-А05У2	65
К 99068-200.01		32с930рТ	37 4139 3121	Н-А05Т2	
02		32с930рЭ	37 4139 3122	Н-А05У2Э	
03		32с30р	37 4139 3123	Ручное	40
04		32с30рТ	37 4139 3124		
05	32с30рЭ	37 4139 3125			
К 99068-250	250	32с930р	37 4139 3126	Н-А05У2	95
К 99068-250.01		32с930рТ	37 4139 3127	Н-А05Т2	
02		32с930рЭ	37 4139 3128	Н-А05У2Э	
03		32с30р	37 4139 3129	Ручное	70
04		32с30рТ	37 4139 3130		
05	32с30рЭ	37 4139 3131			
К 99068-300	300	32с930р	37 4139 3132	Н-А05У2	130
К 99068-300.01		32с930рТ	37 4139 3133	Н-А05Т2	
02		32с930рЭ	37 4139 3134	Н-А05У2Э	
03		32с30р	37 4139 3135	Ручное	105
04		32с30рТ	37 4139 3136		
05	32с30рЭ	37 4139 3137			
К 99068-400	400	32с930р	37 4139 3138	Н-А05У2	170
К 99068-400.01		32с930рТ	37 4139 3139	Н-А05Т2	
02		32с930рЭ	37 4139 3140	Н-А05У2Э	
03		32с30р	37 4139 3141	Ручное	145
04		32с30рТ	37 4139 3142		
05	32с30рЭ	37 4139 3143			
К 99068-500	500	32с930р	37 4139 3144	Н-Б06У2	465
К 99068-500.01		32с930рТ	37 4139 3145	Н-Б06Т2	468
02		32с930рЭ	37 4139 3146	Н-Б06У2Э	465
03		32с30р	37 4139 3147	Ручное	410
04		32с30рТ	37 4139 3148		
05	32с30рЭ	37 4139 3149			
К 99068-600	600	32с930р	37 4139 3150	Н-Б06У2	620
К 99068-600.01		32с930рТ	37 4139 3151	Н-Б06Т2	623
02		32с930рЭ	37 4139 3152	Н-Б06У2Э	620
03		32с30р	37 4139 3153	Ручное	565
04		32с30рТ	37 4139 3154		
05	32с30рЭ	37 4139 3155			
К 99068-800	800	32с930р	37 4139 3197	Н-Б06У2	1370
К 99068-800.01		32с930рТ	37 4139 3198	Н-Б06Т2	1377
02		32с930рЭ	37 4139 3199	Н-Б06У2Э	1370

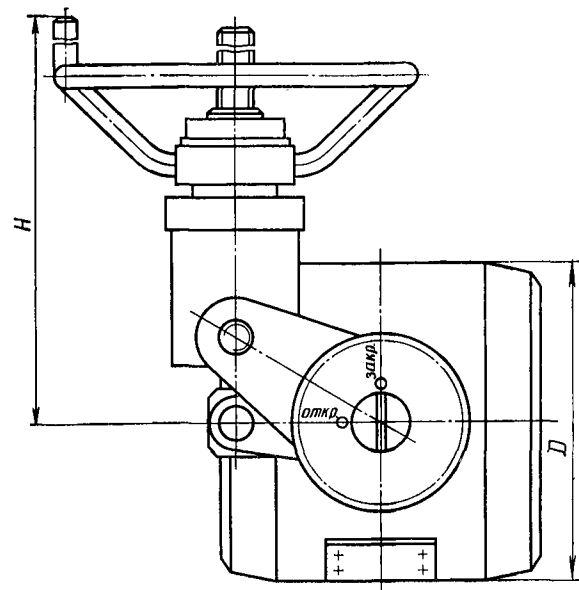
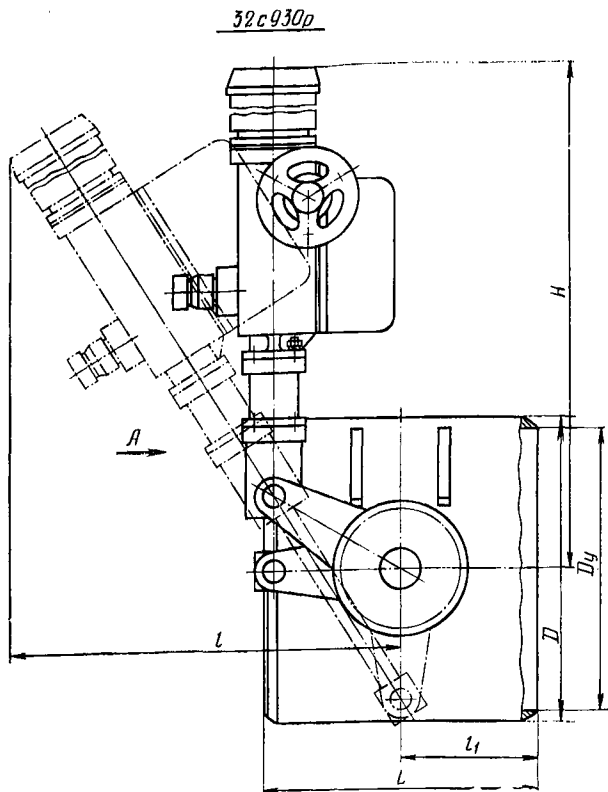

Исполнение с ручным управлением (32с30р)

Вид А

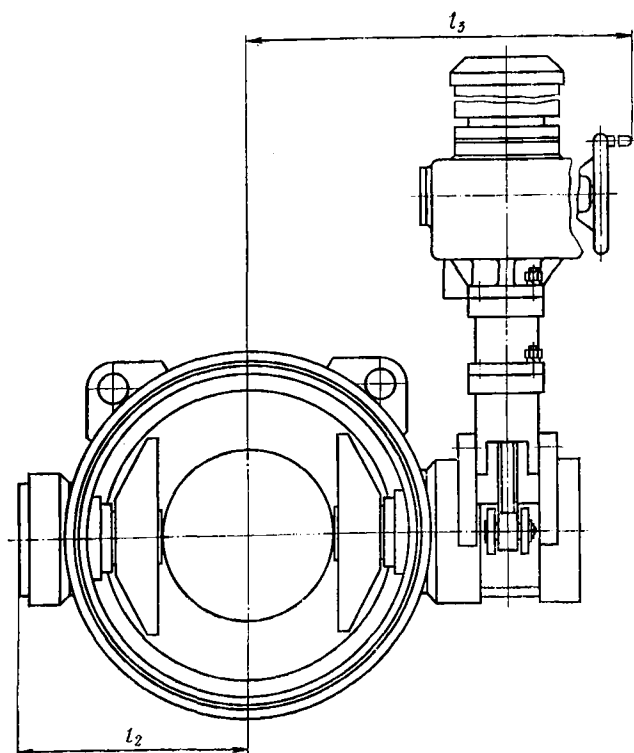

ОСНОВНЫЕ ГАБАРИТНЫЕ  
И ПРИСОЕДИНИТЕЛЬНЫЕ РАЗМЕРЫ (мм)

Условный проход $D_y$	$L$	$D$		$l$	$l_1$	$l_2$	$l_3$
200	250	245	700	450	125	210	510
			375				
250	300	299	700	450	150	200	480
			375				
300	350	351	700	450	175	210	500
			375				
400	400	440	780	600	200	280	575
			375				
500	450	570	665	465	220	330	760
			815				
600	600	680	680	420	320	395	705
			525				
800	1085	840	1000	610	340	485	1025

Примечание. Размеры в знаменателе — для затворов с ручным управлением.

Затвор относится к классу ремонтируемых.  
 Гарантийный срок — 24 месяца со дня ввода в эксплуатацию.  
 Гарантийная наработка — не менее 600 циклов.  
 Изготовление и поставка — по ТУ 26-07-383—87.

**КОЭФФИЦИЕНТ СОПРОТИВЛЕНИЯ ДЛЯ ЗАТВОРОВ**

Условный проход $D_y$ , мм	Условное обозначение и номер чертежа	Коэффициент сопротивления	Условный проход $D_y$ , мм	Условное обозначение и номер чертежа	Коэффициент сопротивления
200	32а610р (К 99064)	0,62	50, 80	32кч9156к (К 99056)	1,1
80, 100	32а911р (ЕА 98025)	1	100		0,8
150	32а911р (ЕА 98025)	0,8	100, 150	32ч3р (2967-100-00-00, 2960-150-00-00)	0,8
50, 65, 80, 100	32а1р (ЕА 26223)	1	400	32ч303р (3317-400-00-00)	0,6
125		0,6	1200, 1400, 1600, 1800, 2000	32с908р (МА 99016)	0,4
150, 200		0,3	2400	32с908р (МА 99018)	0,1
300		0,2	400	32с910р (ИА 99044)	0,6
25, 32, 40		32а5р, 32а5р1 и 32а5р2 (УЛ 98013)	1		600, 800, 1000
200		32ч912р (М 96076)	0,3	600, 800, 1000, 1200	32нж616р (К 99046)
500	32ч306р, 32ч906р (КЗ 9901)	0,6	300, 400	32с246к (ИА 99071)	0,6
600, 800		0,4	400, 600	32нж906р4 (ИА 99017)	0,6
100, 150		0,8	800		0,4
200	32ч0226к (ДЗ 99094)	0,62	1000, 1200, 1400	32с918р (К 99059)	0,4
500, 600	32ч321р (КЗ 99083)	0,6			
800		0,4			

**КЛАПАНЫ ГЕРМЕТИЧЕСКИЕ**

Наименование и краткая характеристика	Условное обозначение	Рабочая среда	Температура рабочей среды, °С	Калькодержатель	Изготовитель	Стр.
Вентиляционный фланцевый, на $P_p$ 0,007 (0,07), $D_y$ 400 мм	19с341нж (ИА 01015)	Выхлопные газы	До 420	Ивано-Франковский арматурный завод	Ивано-Франковский арматурный завод	135
То же с электроприводом, на $P_p$ 0,007 (0,07), $D_y$ 450 и 800 мм	19с941нж (ИА 01014)					
Вентиляционный фланцевый, на $P_p$ 0,005 (0,05), $D_y$ 200 мм	19ч320р (ИА 01013)	Воздух	От -30 до +40	То же	То же	137
То же, $D_y$ 300, 400 и 600 мм	19ч339р (ИА 01010)					
То же с электроприводом фланцевый, на $P_p$ 0,005 (0,05), $D_y$ 200 мм	19ч920р (ИА 01012)	То же	То же	»	Ивано-Франковский арматурный завод (ИА 01012 — $D_y$ 200 мм; ИА 01009 — $D_y$ 300 ÷ ÷ 1000 мм); ПО «Казтяжпромарматура» (г. Усть-Каменогорск Казахской ССР) (ИА 01009 — $D_y$ 1200 мм)	138
То же, $D_y$ 300, 400, 600, 800, 1000 и 1200 мм	19с939р (ИА 01009)					
Вентиляционный с электроприводом фланцевый, на $P_p$ 0,005 (0,05), $D_y$ 300, 600, 800, 1000 и 1200 мм	19с940р (ИА 01011)	»	»	»	Ивано-Франковский арматурный завод	141

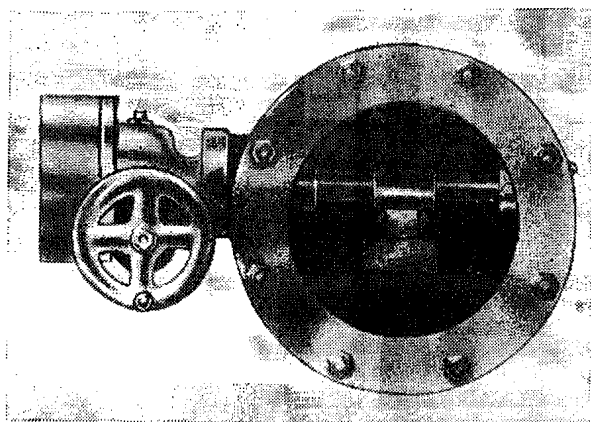

19с941нж  
(ИА 01014)  
19с341нж  
(ИА 01015)

## Клапаны герметические вентиляционные фланцевые

Применяются для установки в качестве запорного устройства на трубопроводах выхлопных газов дизелей рабочей температурой до 420°С.

$P_{пр}$  . . . . . 3 (30)  
 $P_p$  при  $t \leq 420^\circ\text{C}$  . . . . . 0,007 (0,07)  
 $P_{ав}$  . . . . . 2 (20) — аварийное

Присоединение к трубопроводу — фланцевое. Уплотнительные поверхности диска и корпуса наплавлены твердым сплавом.

Рабочая среда подается под диск.

Затвор должен быть герметичным: при подаче газа рабочим давлением для клапанов с вертикальным положением диска; при подаче газа давлением 0,011 (0,11) — для  $D_y$  450 мм и 0,012 (0,12) — для  $D_y$  800 мм — для клапанов с горизонтальным положением диска. В этом случае в затворе допускается пропуск среды не более 3 дм<sup>3</sup>/мин.

Клапаны с открытым затвором должны быть герметичны по отношению к окружающей среде при подаче давления 2(20). Пропуск среды не допускается.

Управление клапанами — от электропривода (см. таблицу) или с помощью ручного дублера; ручное, маховиком через червячный редуктор.

Условный проход клапана $D_y$ , мм	Тип электропривода	Электродвигатель		Время открывания или закрывания клапана	Максимальное усилие на ободе маховика электропривода
		Тип	Мощность, кВт		
450	Б 05У2	АИРС80А4	1,32	10	200 (20)
800	В 02У2	АИРС80В4	1,7	10	260 (26)

Клапаны являются сейсмударостойкими, т. е. выдерживают кратковременные ударные нагрузки с ускорением до 15 g по трем взаимно перпендикулярным осям.

Клапан ИА 01014 может работать в системе автоматического управления, в том числе с использованием микропроцессорной техники.

Клапаны ИА 01014 и ИА 01015 являются изделиями повышенной прочности.

Клапан ИА 01015 устанавливается на трубопроводе в любом рабочем положении; клапан ИА 01014 — в положении, допустимом электроприводом.

Условия эксплуатации — климатические исполнения У2 и Т2 — по ГОСТ 15150—69.

Условия транспортирования — 7 (Ж1) и хранения — 3 (Ж3).

Материал основных деталей: корпус, диск и вал — сталь.

Характеристика клапана (вид управления, код ОКП и масса в зависимости от исполнения) приведена в таблице.

Номер чертежа и исполнение	Условный проход $D_y$ , мм	Условное обозначение	Код ОКП	Вид управления	Масса, кг		
ИА 01014-450	450	19с941нж	37 4237 3017	Электропривод Б 05У2	527		
ИА 01014-450.01		19с941нжЭ	37 4237 3045			Б 05У2Э	527
02		19с941нжТ	37 4237 3046			Б 05Т2	531
ИА 01014-800	800	19с941нж	37 4237 3019	В 02У2	1350		
ИА 01014-800.01		19с941нжЭ	37 4237 3020			В 02У2Э	
02		19с941нжТ	37 4237 3021			В 02Т2	
ИА 01015-450	450	19с341нж	37 4237 3030	Маховиком червячного редуктора	474		
ИА 01015-450.01		19с341нжЭ	37 4237 3047				
02		19с341нжТ	37 4237 3048				

Примечание. Допускается замена электроприводов Б 05У2, Б 05У2Э и Б 05Т2 на электроприводы УФ 099.006-04, УФ 099.006-10 и УФ 099.006-16 соответственно.



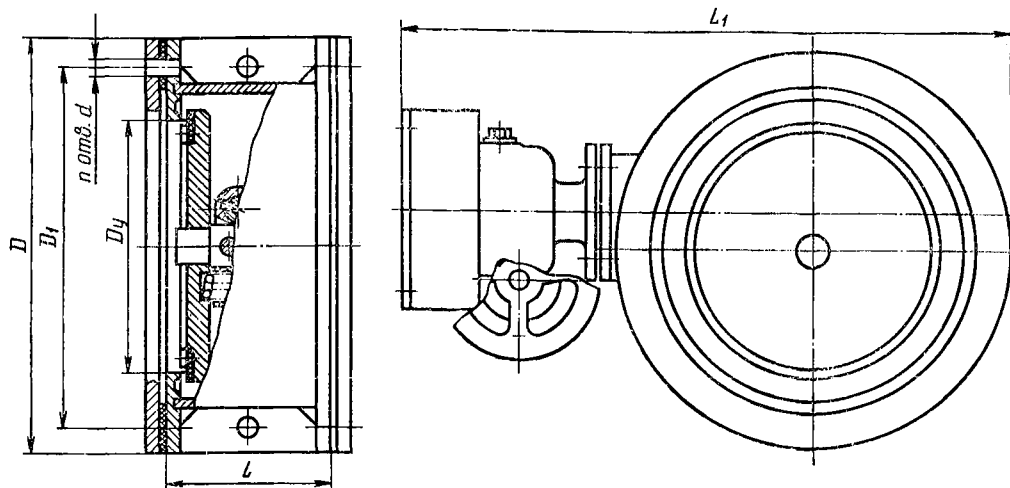

Клапан 19с341нж ( $D_y$  450 мм)

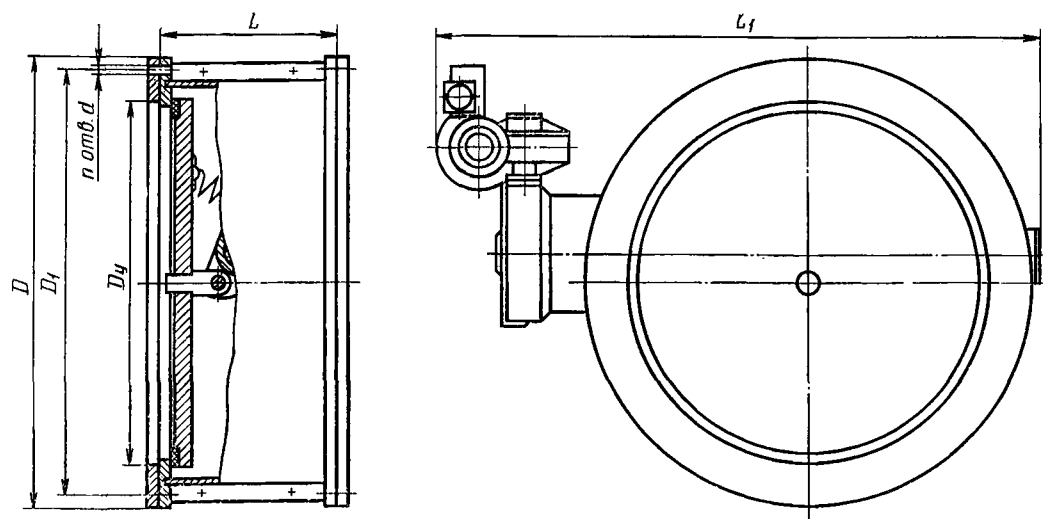

Клапан 19с941нж ( $D_y$  800 мм)

**ОСНОВНЫЕ ГАБАРИТНЫЕ, ПРИСОЕДИНИТЕЛЬНЫЕ  
РАЗМЕРЫ (мм) И МАССА (кг)**

Номер чертежа	Условный проход $D_y$	$L$	$L_1$	$D$	$D_1$	$d$	$n$
ИА 01014	450	350	1130	680	635	24	20
	800	400	1740	1095	1025	40	24
ИА 01015	450	350	1050	680	635	24	20

Клапаны относятся к классу ремонтируемых.

Гарантийный срок службы — 24 месяца при условии ввода в эксплуатацию не позднее чем через 6 месяцев (для действующих) и 9 месяцев (для вновь строящихся предприятий).

Гарантийная наработка — 700 циклов.

Изготовление и поставка по ТУ 26-07-1082—83.

19с339р  
(ИА 01010)  
19ч320р  
(ИА 01013)

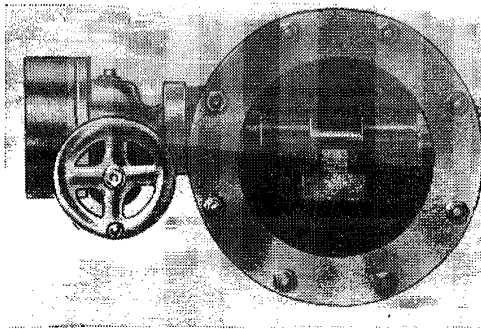

## Клапаны герметические вентиляционные фланцевые

Применяются на воздуховодах вентиляционных систем в качестве запорного устройства при температуре воздуха от  $-30$  до  $+40^{\circ}\text{C}$ .

$P_{\text{пр}}$  . . . . . 0,3 (3)  
 $P_{\text{р}}$  . . . . . 0,005 (0,05)  
 $P_{\text{ав}}$  . . . . . 0,2 (2) — аварийное

Присоединение к трубопроводу — фланцевое.

Уплотнение в затворе — резина.

Рабочая среда подается под диск.

Затвор клапана должен быть герметичным:

при подаче воздуха рабочим давлением — для клапанов с вертикальным положением диска; при подаче воздуха давлением 0,009 (0,09) — для  $D_y$  200 и 300 мм и 0,01 (0,1) — для  $D_y$  400 и 600 мм — для клапанов с горизонтальным положением диска.

Клапаны с открытым затвором должны быть герметичны по отношению к окружающей среде при подаче давления 0,2 (2). Пропуск среды не допускается.

Управление клапанами — ручное, маховиком через червячный редуктор.

Клапаны являются сейсмоударостойкими, т. е. выдерживают кратковременные ударные нагрузки с ускорением до  $15g$  по трем взаимно перпендикулярным осям.

Клапаны могут работать в системах автоматического управления, в том числе с использованием микропроцессорной техники.

Клапаны устанавливаются на трубопроводах в любом рабочем положении.

Условия эксплуатации — климатические исполнения У2 и Т2 по ГОСТ 15150—69.

Условия транспортирования — 7 (Ж1) и хранения — 3 (Ж3) по ГОСТ 15150—69.

Материал основных деталей: корпус и диск — чугун (для  $D_y$  200 мм) или сталь (для  $D_y$  300, 400 и 600 мм); вал — сталь; уплотнительное кольцо в затворе — резина.

Код ОКП в зависимости от исполнения приведен в таблице.

Номер чертежа и исполнение	Условный проход $D_y$ , мм	Условное обозначение	Код ОКП
ИА 01013-200 ИА 01013-200.01 02	200	19ч320р 19ч320рЭ 19ч320рТ	37 2237 3035 37 2237 3037 37 2237 3039
ИА 01010-300 ИА 01010-300.01 02	300	19с339р 19с339рЭ 19с339рТ	37 4237 3033 37 4237 3061 37 4237 3062
ИА 01010-400 ИА 01010-400.01 02	400	19с339р 19с339рЭ 19с339рТ	37 4237 3035 37 4237 3082 37 4237 3083
ИА 01010-600 ИА 01010-600.01 02	600	19с339р 19с339рЭ 19с339рТ	37 4237 3036 37 4237 3063 37 4237 3064

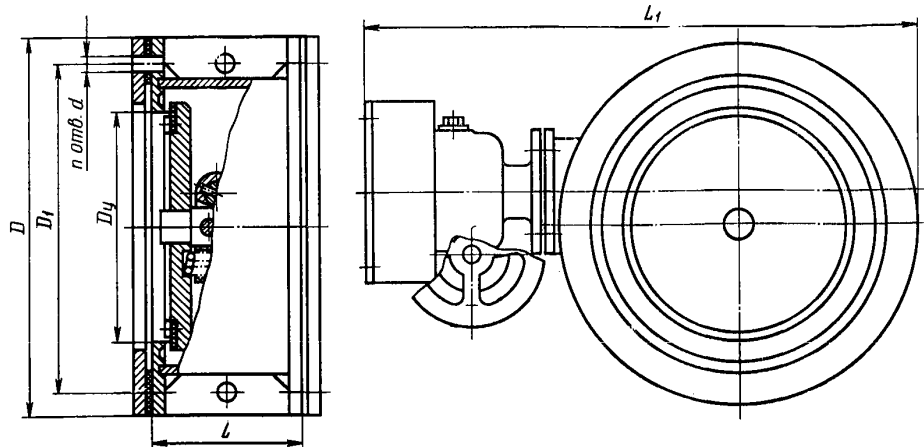

ОСНОВНЫЕ ГАБАРИТНЫЕ  
И ПРИСОЕДИНИТЕЛЬНЫЕ РАЗМЕРЫ (мм)  
И МАССА (кг)

Условный проход $D_y$	$L$	$L_1$	$D$	$D_1$	$d$	$n$	Масса
200	125	496	285	265	11	8	34
300	200	640	428	403	14	12	82
400	290	814	530	505	14	20	194
600	290	1030	725	700	14	24	230

Клапаны относятся к классу восстанавливаемых.

Гарантийный срок — 24 месяца при условии ввода в эксплуатацию не позднее чем через 6 месяцев (для действующих) и 9 месяцев (для строящихся предприятий).

Гарантийная наработка — 700 циклов.

Изготовление и поставка — по ТУ 26-07-1082—83.

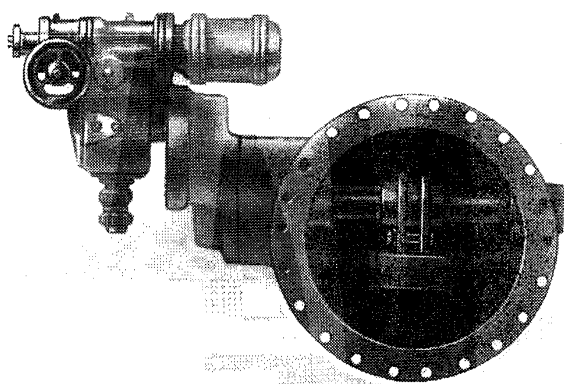

19с939р

(ИА 01009)

19с920р

(ИА 01012)

**Клапаны герметические  
вентиляционные  
с электроприводом  
фланцевые**

Применяются на воздуховодах вентиляционных систем в качестве запорного устройства при температуре воздуха от  $-30$  до  $+40^\circ\text{C}$ .

$P_{\text{нр}}$  . . . . . 0,3 (3)  
 $P_{\text{р}}$  при  $t \leq 40^\circ\text{C}$  . . . . . 0,005 (0,05)  
 $P_{\text{ав}}$  . . . . . 0,2 (2) — аварийное

Присоединение к трубопроводу — фланцевое.  
 Уплотнение в затворе — резина.  
 Рабочая среда подается под диск.  
 Затвор клапана должен быть герметичным:  
 при подаче воздуха рабочим давлением (для клапанов с вертикальным положением диска); при подаче воздуха давлением 0,009 (0,09) — для  $D_y$  200 и 300 мм; 0,01 (0,1) — для  $D_y$  400 и 600 мм;

0,011 (0,11) — для  $D_y$  800 мм; 0,012 (0,12) — для  $D_y$  1000 мм и 0,014 (0,14) — для  $D_y$  1200 мм — для клапанов с горизонтальным положением диска.

Клапаны с открытым затвором должны быть герметичны по отношению к окружающей среде при подаче давления 0,2(2). Пропуск среды не допускается.

Управление клапанами — от электропривода (см. таблицу) или с помощью ручного дублера.

Условный проход клапана $D_y$ , мм	Тип электропривода	Электродвигатель		Время открывания или закрывания клапана, с	Максимальное усилие на ободу маховика электропривода
		Тип	Мощность, кВт		
200 300 400	A-18У3 A-16У3 A-17У3	4AA56В4У3	0,18	15 15 15	35 (3,5) 35 (3,5) 60 (6)
600	Б 02У2	АИР71А4	0,55	15	100 (10)
800 1000 1200	Б 05У2	АИРС80А4	1,32	10 10 20	200 (20) 200 (20) 200 (20)

Клапаны являются сейсмоударостойкими, т. е. выдерживают кратковременные ударные нагрузки с ускорением до 15g по трем взаимно перпендикулярным осям.

Клапаны могут работать в системах автоматического управления, в том числе с использованием микропроцессорной техники.

Клапаны устанавливаются на трубопроводе в положении, допустимом электроприводом.

Условия эксплуатации — климатические исполнения У2 и Т2 по ГОСТ 15150—69.

Условия транспортирования — 7(Ж1) и хранения — 3(Ж3) по ГОСТ 15150—69.

Материал основных деталей: корпус и диск — чугун ( $D_y$  200 мм) или сталь ( $D_y$  300, 400, 600, 800, 1000 и 1200 мм); вал — сталь; уплотнительное кольцо в затворе — резина.

Характеристика клапана (тип электропривода, код ОКП и масса в зависимости от исполнения) приведена в таблице.

Номер чертежа и исполнение	Условный проход $D_y$ , мм	Условное обозначение	Код ОКП	Тип электропривода	Масса, кг
ИА 01012-200 ИА 01012-200.01 02	200	19ч920р 19ч920рЭ 19ч920рТ	37 2237 3034 37 2237 3036 37 2237 3038	A-18У3 A-18У3Э A-18Т2	50
ИА 01009-300 ИА 01009-300.01 02	300	19с939р 19с939рЭ 19с939рТ	37 4237 3007 37 4237 3051 37 4237 3052	A-16У3 A-16У3Э A-16Т2	106
ИА 01009-400 ИА 01009-400.01 02	400	19с939р 19с939рЭ 19с939рТ	37 4237 3008 37 4237 3053 37 4237 3054	A-17У3 A-17У3Э A-17Т2	158
ИА 01009-600 ИА 01009-600.01 02	600	19с939р 19с939рЭ 19с939рТ	37 4237 3010 37 4237 3055 37 4237 3056	Б 02У2 Б 02У2Э Б 02Т2	293 293 297
ИА 01009-800 ИА 01009-800.01 02	800	19с939р 19с939рЭ 19с939рТ	37 4237 3012 37 4237 3041 37 4237 3042	Б 05У2 Б 05У2Э Б 05Т2	544 544 548
ИА 01009-1000 ИА 01009-1000.01 02	1000	19с939р 19с939рЭ 19с939рТ	37 4237 3014 37 4237 3043 37 4237 3044	Б 05У2 Б 05У2Э Б 05Т2	971 971 981
ИА 01009-1200 ИА 01009-1200.01 02	1200	19с939р 19с939рЭ 19с939рТ	37 4237 3015 37 4237 3057 37 4237 3058	Б 05У2 Б 05У2Э Б 05Т2	1377 1377 1381

Примечание. Допускается замена электроприводов Б 02У2, Б 02У2Э, Б 02Т2, Б 05У2, Б 05У2Э и Б 05Т2 на электроприводы УФ 099.006-01, УФ 099.006-07, УФ 099.006-13, УФ 099.006-04, УФ 099.006-10 и УФ 099.006-16 соответственно.

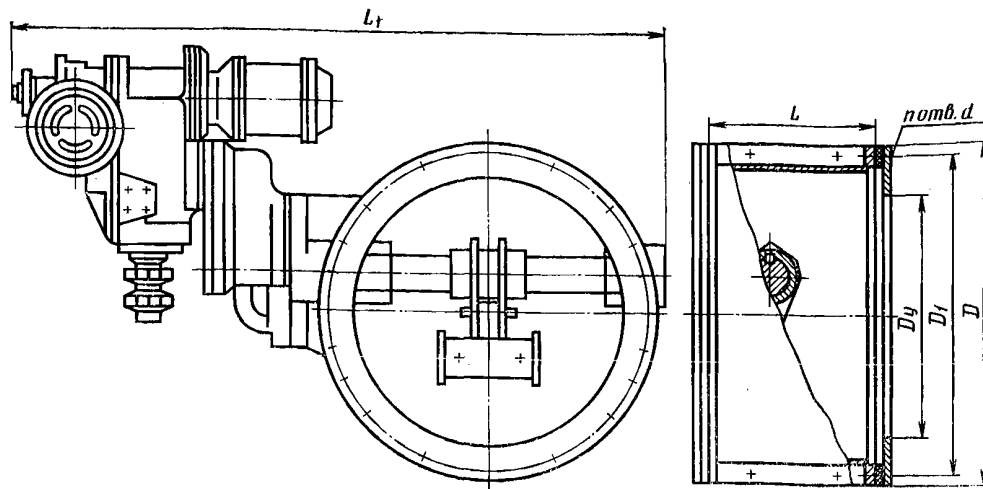

Клапаны ИА 01009 ( $D_y$  300 и 400 мм) и ИА 01012 ( $D_y$  200 мм)

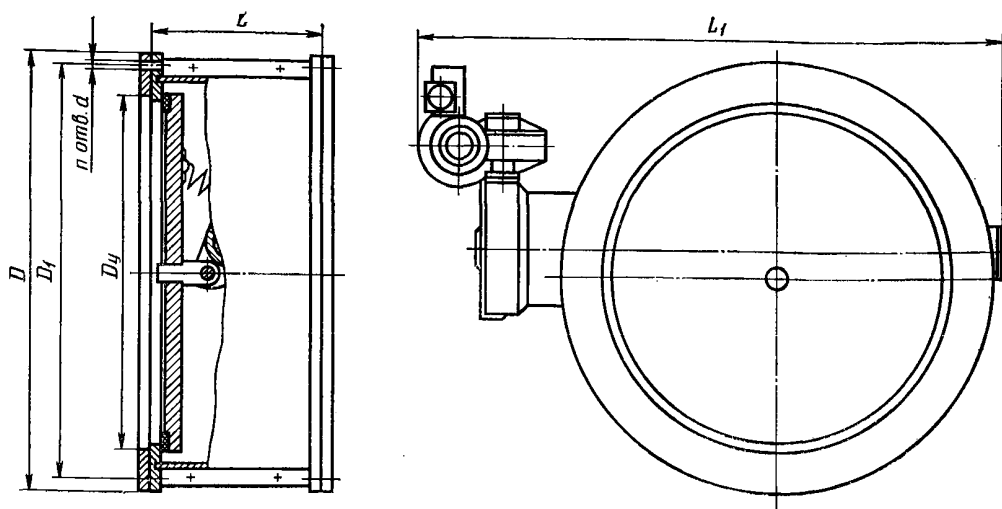

Клапан ИА 01009 ( $D_y$  600, 800, 1000 и 1200 мм)

ОСНОВНЫЕ ГАБАРИТНЫЕ  
И ПРИСОЕДИНИТЕЛЬНЫЕ РАЗМЕРЫ (мм)

Условный проход $D_y$	$L$	$L_1$	$D$	$D_1$	$d$	$n$
200	125	826	285	265	11	8
<b>300</b>	200	1136	428	403	14	12
400	290	1261	530	505	14	20
600	290	1108	725	700	14	24
800	400	1480	985	950	18	24
1000	500	1570	1230	1198	23	32
1200	500	1825	<b>1445</b>	1405	23	32

Клапаны относятся к классу ремонтируемых.

Гарантийный срок — 24 месяца при условии ввода в эксплуатацию не позднее чем через 6 месяцев (для действующих) и 9 месяцев (для строящихся предприятий).

Гарантийная наработка — 700 циклов.

Изготовление и поставка — по ТУ 26-07-1082—83.

19с940р  
(ИА 01011)

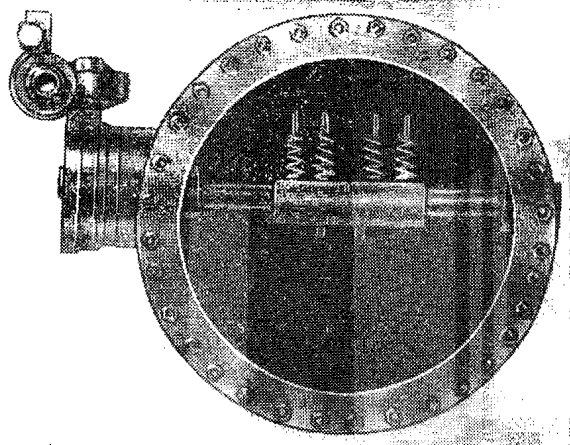

Клапан герметический  
вентиляционный  
с электроприводом  
фланцевый

Применяется на воздуховодах вентиляционных систем в качестве запорного устройства при температуре воздуха от  $-30$  до  $+40^{\circ}\text{C}$ .

$P_{\text{пр}}$  . . . . . 0,3 (3)  
 $P_p$  при  $t \leq 40^{\circ}\text{C}$  . . . . . 0,005 (0,05)  
 $P_{\text{ав}}$  . . . . . 0,2 (2) — аварийное

Присоединение к трубопроводу — фланцевое.

Уплотнение в затворе — резина.

Рабочая среда подается под диск.

Затвор клапана должен быть герметичным:

при подаче воздуха рабочим давлением — для клапана с вертикальным положением диска; при подаче воздуха давлением 0,01 (0,1) — для  $D_y$  300 мм; 0,011 (0,11) — для  $D_y$  600 мм; 0,012 (0,12) — для  $D_y$  800 мм и 0,014 (0,14) — для  $D_y$  1000 и 1200 мм — для клапана с горизонтальным положением диска.

Клапан с открытым затвором должен быть герметичен по отношению к окружающей среде при подаче давления 2(20). Пропуск среды не допускается.

Управление клапаном — от электропривода (см. таблицу) или с помощью ручного дублера.

Условный проход клапана $D_y$ , мм	Тип электропривода	Электродвигатель		Время открывания или закрывания клапана, с	Максимальное усилие на ободке маховика электропривода
		Тип	Мощность, кВт		
300	А-16У3	4АА56В4У3	0,18	15	35 (3,5)
600	Б 02У2	АИР71А4	0,55	15	100 (10)
800, 1000, 1200	Б 05У2	АИРС80А4	1,32	10	200 (20)

Клапан является сейсмоударостойким, т. е. выдерживает кратковременные ударные нагрузки с ускорением до 15 g по трем взаимно перпендикулярным осям.

Клапан может работать в системах автоматического управления, в том числе с использованием микропроцессорной техники.

Клапан является изделием повышенной прочности.

Клапан устанавливают на трубопроводе в положении, допустимом электроприводом.

Условия эксплуатации — климатические исполнения У2 и Т2 по ГОСТ 15150—69.

Условия транспортирования — 7 (Ж1) и хранения — 3 (Ж3).

Материал основных деталей: корпус, диск и вал — сталь.

Характеристика клапана (тип электропривода, код ОКП и масса в зависимости от исполнения) приведена в таблице.

Номер чертежа и исполнение	Условный проход $D_y$ , мм	Условное обозначение	Код ОКП	Тип электропривода	Масса, кг
ИА 01011-300 ИА 01011-300.01 02	300	19с940р	37 4237 3022	А-16У3	156
		19с940рЭ	37 4237 3065	А-16У3Э	156
		19с940рТ	37 4237 3066	А-16Т2	156
ИА 01011-600 ИА 01011-600.01 02	600	19с940р	37 4237 3024	Б 02У2	464
		19с940рЭ	37 4237 3067	Б 02У2Э	464
		19с940рТ	37 4237 3068	Б 02Т2	468
ИА 01011-800 ИА 01011-800.01 02	800	19с940р	37 4237 3026	Б 05У2	979
		19с940рЭ	37 4237 3069	Б 05У2Э	979
		19с940рТ	37 4237 3070	Б 05Т2	983
ИА 01011-1000 ИА 01011-1000.01 02	1000	19с940р	37 4237 3028	Б 05У2	1902
		19с940рЭ	37 4237 3071	Б 05У2Э	1902
		19с940рТ	37 4237 3072	Б 05Т2	1906
ИА 01011-1200 ИА 01011-1200.01 02	1200	19с940р	37 4237 3029	Б 05У2	2492
		19с940рЭ	37 4237 3084	Б 05У2Э	2492
		19с940рТ	37 4237 3085	Б 05Т2	2496

Примечание. Допускается замена электроприводов Б 02У2, Б 02У2Э, Б 02Т2, Б 05У2, Б 05У2Э и Б 05Т2 на электроприводы УФ 099.006-01, УФ 099.006-07, УФ 099.006-13, УФ 099.006-04, УФ 099.006-10 и УФ 099.006-16 соответственно.

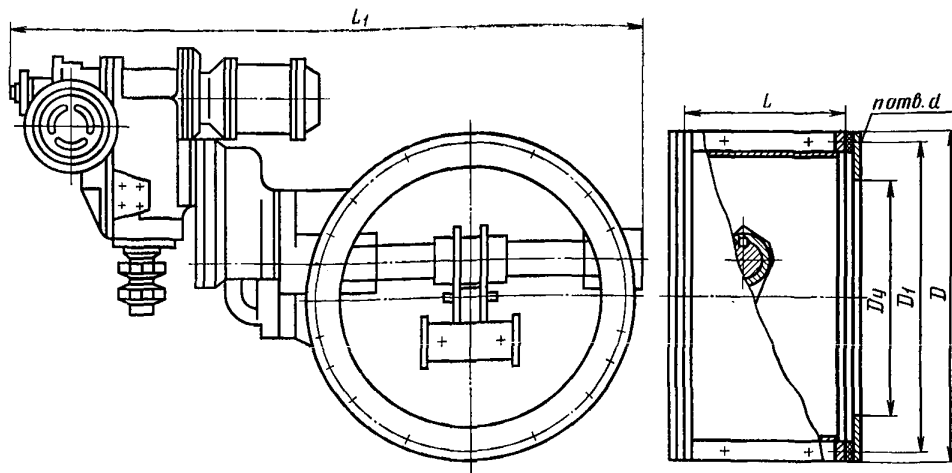

Клапан  $D_y$  300 мм

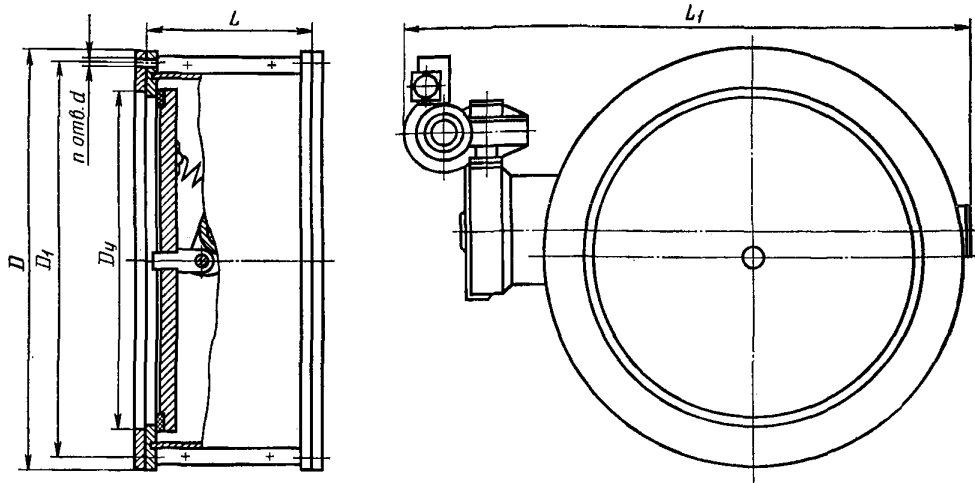

Клапаны  $D_y$  600, 800, 1000 и 1200 мм

ОСНОВНЫЕ ГАБАРИТНЫЕ  
И ПРИСОЕДИНИТЕЛЬНЫЕ РАЗМЕРЫ (мм)

Условный проход $D_y$	$L$	$L_1$	$D$	$D_1$	$d$	$n$
300	200	1154	458	422	22	16
600	310	1108	810	760	30	24
800	400	1480	1060	995	40	24
1000	500	1680	1310	1240	40	36
1200	500	1860	1530	1450	46	36

Клапан относится к классу ремонтируемых.

Гарантийный срок — 24 месяца при условии ввода в эксплуатацию не позднее чем через 6 месяцев (для действующих) и 9 месяцев (для вновь строящихся предприятий).

Гарантийная наработка — 700 циклов.

Изготовление и поставка — по ТУ 26-07-1082—83.

ОПРОСНЫЙ ЛИСТ  
(к протоколу согласования № )

На изделия (условное обозначение, Ду) \_\_\_\_\_

примененные \_\_\_\_\_

1. Рабочая среда (химическая формула, название, полный химический состав с указанием %-ного соотношения отдельных компонентов и их концентрация, физическое состояние, плотность) \_\_\_\_\_

2. Давление рабочей среды (размерность, остаточное — по отношению к окружающей среде или в затворе; или избыточное)

а) на входе \_\_\_\_\_

б) на выходе \_\_\_\_\_

в) максимальный и минимальный расходы \_\_\_\_\_

г) расходная характеристика \_\_\_\_\_

д) перепад давлений \_\_\_\_\_

3. Температура рабочей среды, °С \_\_\_\_\_

4. Наличие в рабочей среде механических примесей (в мг/л, наибольшая крупность частиц в мк, их состав и твердость) \_\_\_\_\_

5. Направление подачи среды \_\_\_\_\_

6. Преимущественное положение запорного органа (закрыт или открыт) \_\_\_\_\_

7. Окружающие условия:

а) влажность \_\_\_\_\_ % при \_\_\_\_\_ °С,

б) температура от \_\_\_\_\_ до \_\_\_\_\_ °С,

в) запыленность (концентрация в %) \_\_\_\_\_

г) загазованность (химический состав, концентрация в %) \_\_\_\_\_

д) вибрация (частота в Гц, амплитуда) \_\_\_\_\_

е) взрывоопасность (требуемая категория взрывозащиты электрооборудования) \_\_\_\_\_

8. Установочное положение арматуры на трубопроводе \_\_\_\_\_

9. Место установки (в помещении или на открытых площадках в соответствии с ГОСТ 15150—69) \_\_\_\_\_

10. Подвижная или стационарная установка \_\_\_\_\_

11. Назначение и условия работы арматуры в установке (запорная, регулирующая, предохранительная) \_\_\_\_\_

12. Возможность защиты арматуры от попадания атмосферных осадков, паров рабочей среды и т. д. (по эксплуатационным условиям) \_\_\_\_\_

13. Гарантийный срок службы \_\_\_\_\_

14. Гарантийная наработка (частота срабатываний в циклах за единицу времени) \_\_\_\_\_

15. Возможность замены быстроизнашивающихся деталей (по эксплуатационным условиям) \_\_\_\_\_

16. Доступ к арматуре для осмотра и ремонта \_\_\_\_\_

17. Вид привода (ручное управление, пневмопривод, электропривод и т. д.) \_\_\_\_\_

18. Время закрывания или открывания (для приводной арматуры) \_\_\_\_\_

19. Периодичность осмотра и проверки работоспособности \_\_\_\_\_

20. Места крепления арматуры на установке \_\_\_\_\_

21. Материал трубопроводов \_\_\_\_\_

22. Какая арматура установлена в аналогичных условиях эксплуатации и данные о ее эксплуатации \_\_\_\_\_

23. Прочие специфические требования к арматуре в тех случаях, когда они имеются (ограничения по применению материалов, требования по герметичности: а) в затворе, б) по отношению к окружающей среде; наличие изоляции и т. д.) \_\_\_\_\_

Опросный лист заполняется при необходимости согласования заказа арматуры с ЦКБА в случаях, указанных в ГОСТ 2.1224—85, п. 1.6.

Дата заполнения опросного листа \_\_\_\_\_ Начальник отдела \_\_\_\_\_ Ведущий конструктор \_\_\_\_\_

Печать организации, заказывающей арматуру \_\_\_\_\_ Заключение ЦКБА \_\_\_\_\_ « » \_\_\_\_\_ 19 г.



**ПЕРЕЧЕНЬ  
ОСНОВНЫХ ГОСТОВ НА ЗАДВИЖКИ, ЗАТВОРЫ  
И КЛАПАНЫ ГЕРМЕТИЧЕСКИЕ**

Номер ГОСТа	
356 — 80 (СТ СЭВ 253—76)	Арматура и детали трубопроводов. Давления условные, пробные и рабочие. Ряды
380 — 81	Сталь углеродистая общего назначения. Марки и технические требования.
3706 — 83	Задвижки литые фланцевые и под приварку. Стронтельные длины.
5632 — 72	Стали высоколегированные и сплавы коррозионно-стойкие, жаростойкие и жаропрочные. Марки и технические требования
5762 — 74	Задвижки на условное давление $P_y$ 2,5 (25). Общие технические условия
6527 — 68	Концы муфтовые с трубной цилиндрической резьбой. Размеры
8437 — 75	Задвижки параллельные с выдвижным шпинделем фланцевые чугунные на $P_y$ 1 (10). Технические условия
9399 — 81	Фланцы стальные резьбовые на $P_y$ 20 (200) — 100 (1000). Технические условия
9400 — 81	Концы присоединительные резьбовые для арматуры, соединительных частей и трубопроводов под линзовое уплотнение на $P_y$ 20 (200) — 100 (1000). Размеры
9544—75	Арматура трубопроводная запорная. Нормы герметичности затворов
9698 — 86	Задвижки. Основные параметры
9833—73	Кольца резиновые уплотнительного круглого сечения для гидравлических и пневматических устройств. Конструкция и размеры
10042 — 75	Задвижки клиновые с неподвижным шпинделем фланцевые чугунные на $P_y$ 2,5 (25). Технические условия
10194 — 78	Задвижки клиновые с выдвижным шпинделем стальные на $P_y$ 1,6 (16). Технические условия
10738 — 76	Задвижки клиновые с выдвижным шпинделем стальные на $P_y$ 2,5 (25). Технические условия
10926 — 75	Задвижки клиновые с выдвижным шпинделем стальные на $P_y$ 6,4 (64)
12521 — 77	Затворы поворотные дисковые. Основные параметры
12673 — 71	Задвижки клиновые с выдвижным шпинделем на $P_y$ не более 0,25 (2,5). Технические условия.
12815 — 80	Фланцы арматуры, соединительных частей и трубопроводов на $P_y$ от 0,1 (1) до 20 (200). Типы. Присоединительные размеры и размеры уплотнительных поверхностей
(СТ СЭВ 3249—81— СТ СЭВ 3252—81)	
12817 — 80	Фланцы литые из серого чугуна на $P_y$ 0,1 (1) до 1,6 (16). Конструкция и размеры
12818 — 80	Фланцы литые из ковкого чугуна на $P_y$ от 1,6 (16) до 4 (40). Конструкция и размеры
12819 — 80	Фланцы литые стальные на $P_y$ от 1,6 (16) до 20 (200). Конструкция и размеры
12820 — 80	Фланцы стальные плоские приварные на $P_y$ от 0,1 (1) до 2,5 (25). Конструкция и размеры
12821 — 80	Фланцы стальные приварные встык на $P_y$ от 0,1 (1) до 20 (200). Конструкция и размеры
12822 — 80	Фланцы стальные свободные на приварном кольце на $P_y$ от 0,1 (1) до 2,5 (25). Конструкция и размеры
15150 — 69 (СТ СЭВ 458—77, СТ СЭВ 460—77)	Машины, приборы и другие технические изделия. Исполнения для различных климатических районов. Категории, условия эксплуатации, хранения и транспортирования в части воздействия климатических факторов внешней среды
26304 — 84Э	Арматура промышленная трубопроводная для экспорта. Общие технические условия
12.2.063—81	Арматура промышленная трубопроводная. Общие требования безопасности