

ТИПОВОЙ ПРОЕКТ

503-9-11.86

ВСПОМОГАТЕЛЬНОЕ
ЗДАНИЕ
ДЛЯ СТАНЦИЙ
ТЕХНИЧЕСКОГО
ОБСЛУЖИВАНИЯ
ЛЕГКОВЫХ
АВТОМОБИЛЕЙ,
ПРИНАДЛЕЖАЩИХ
ГРАЖДАНАМ
АЛЬБОМ II

Отпечатано
в Новосибирском филиале ЦИТП
630064 г. Новосибирск пр. Карла Маркса 1

Выдано в печать: „11“ _____ X _____ 1986г.
Заказ Т-2720 Тираж _____ 550

ТИПОВОЙ ПРОЕКТ

503-9-11.86

ВСПОМОГАТЕЛЬНОЕ
ЗДАНИЕ
ДЛЯ СТАНЦИЙ
ТЕХНИЧЕСКОГО
ОБСЛУЖИВАНИЯ
ЛЕГКОВЫХ
АВТОМОБИЛЕЙ,
ПРИНАДЛЕЖАЩИХ
ГРАЖДАНАМ

АЛЬБОМ II

СБОРНЫЕ ЖЕЛЕЗОБЕТОННЫЕ ИЗДЕЛИЯ,
СТАЛЬНЫЕ ЗАКЛАДНЫЕ И АРМАТУРНЫЕ
ИЗДЕЛИЯ.

РАЗРАБОТАН
ЛЕНИНГРАДСКИМ ФИЛИАЛОМ
ИНСТИТУТА „ГИПРОАВТОТРАНС“
ГЛАВНЫЙ ИНЖЕНЕР *В.Ю. ПАВЛОВИЧ*
ГЛАВНЫЙ ИНЖЕНЕР ПРОЕКТА *Ф.В. РЫСКИН*

УТВЕРЖДЕН
МИНАВТОПРОМОМ СССР
19.08.85 г. протокол №12

МБВМ II

ТП 503-9-11.86

Объект

1267

Уч. № подл. Подпись и дата. Вып. инв. №

Формат	Обозначение	Наименование	Стр.	Примечание
А4		Содержание альбома	23	
		<u>Сборные железобетонные изделия</u>		
А4	ТП 503-9-11.86 КЖС I - Д0	Ведомость чертежей сборных железобетонных изделий.	4	
А4	ТП --- КЖС I - ТТ1	Технические требования к изготовлению сборных железобетонных изделий	5	
А4	--- КЖС I - ТТ2	Технические требования к изготовлению арматурных и закладных изделий	6	
А4	ТП --- КЖС I - ПГ-ЗЯТ V Т-1	Плита ПГ-ЗЯТ V Т-1	7	
А4	ТП --- КЖС I - ПБ4-ЗЯТ VI-1	Плита ПБ4-ЗЯТ VI-1	8	
А4	ТП --- КЖС I - ЯК-15,10-1	Плита карнизная ЯК-15,10-1	9	
А4	ТП --- КЖС I - МН1	Изделие закладное МН1	10	
		<u>Стальные закладные и арматурные изделия</u>		
А4	ТП --- КЖС II - Д0	Ведомость чертежей арматурных и закладных изделий.	11	

Формат	Обозначение	Наименование	Стр	Примечание
АЧ	ТП5037-1186КЖУ2 - ТТ	Технические требования к изготовлению арматурных и закладных изделий	12	
АЧ	- С1	Сетка арматурная С1	13	
АЧ	- С2	То же С2	14	
АЧ	- МС1	Изделие соединительное МС1	15	
АЧ	- МС2	То же МС2	16	
АЧ	- МН1	Изделие закладное МН1	17	
АЧ	- МН2	То же МН2	18	
АЧ	- МН3	" МН3	19	
АЧ	- МН4	" МН4	20	
АЧ	- МН5	Упор МН5	21	
АЧ	- МБ1	Металлическая брава МБ1	22	
АЧ	- РМ1	Рама металлическая РМ1	23	
АЧ	- РМ2	То же РМ2	24	
АЧ	- РМ3	" РМ3	25	

АЛФАВИТ

Формат	Обозначение	Наименование	Стр.	Примечание
А4	ТП 503-9-11.86 КЖСИ 1-Д0	Ведомость чертежей сборных железобетонных изделий.	4	
А4	ТП " КЖСИ-ТТ1	Технические требования к изготовлению сборных железобетонных изделий	5	
А4	" КЖСИ-ТТ2	Технические требования к изготовлению ярем-турных и закладных изделий.	6	
А4	ТП " КЖСИ-ПГ-ЗАт VII-T	Плита ПГ-ЗАт VII-T-1	7	
А4	ТП " КЖСИ-ПВ4-ЗАт VII-1	Плита ПВ4-ЗАт VII-1	8	
А4	ТП " КЖСИ-АК-15.10-1	Плита карнизная АК-15.10-1	9	
А4	ТП " КЖСИ-МН1	Изделие закладное МН1	10	

1267

№ введ. Подпись и дата Взам. инв. №

ТП 503-9-11.86 КЖСИ 1-Д0

И.контр. Бельковский *Витал*
 Нач. отд. ЦВЯНОВ *Витал*
 Эл.контр. Бельковский *Витал*
 Ст. инж. Цулева *Ирина*

Ведомость чертежей сборных железобетонных изделий.

Лист 1
 Листов 1
ГИПРОАВТОТРАНС
 Ленинградский филиал

Т П 503-9-11.86

Сборные железобетонные конструкции должны изготавливаться в соответствии с требованиями СНиП III-16-80 „Правила производства и приемки работ. Бетонные и железобетонные конструкции сборные.“

1267

Т П 503-9-11.86

КЖИ-ТТ I

Н. контро	Бельковский	<i>В. В. В.</i>
Нач. отв.	Уванов	<i>В. В. В.</i>
С.а.контр	Бельковский	<i>В. В. В.</i>
Ст. инж.	Щепаля	<i>М. М. М.</i>
Инженер	Пиворова	<i>Е. Е. Е.</i>

Технические требования к изготовлению сборных железобетонных изделий.

Страница	Лист	Листов
Р		1

ГИПРОАВТОТРАНС
Ленинградский филиал

ИЗДАНИЕ Д

1. Арматурные и закладные изделия должны изготавливаться в соответствии с требованиями СН 393-78 «Указания по сварке соединений арматуры и закладных деталей железобетонных конструкций.»
2. Сетки свариваются во всех точках пересечения стержней контактной электросваркой.

1267

Изм. № подл. Подпись и дата Издатель №

ТП 503-9-11.66 КЭИ-ТТ 2

И контр	Бельковский	<i>Михай</i>
Ич. отд	Уваров	<i>Михай</i>
Зд. комитет	Бельковский	<i>Михай</i>
Ст. инж.	Уцелева	<i>Михай</i>

Технические требования к изготовлению Арматурных и закладных изделий.

Страница | Лист | Листов

Р

1

ГИПРОАВТОТРАНС
Ленинградский филиал

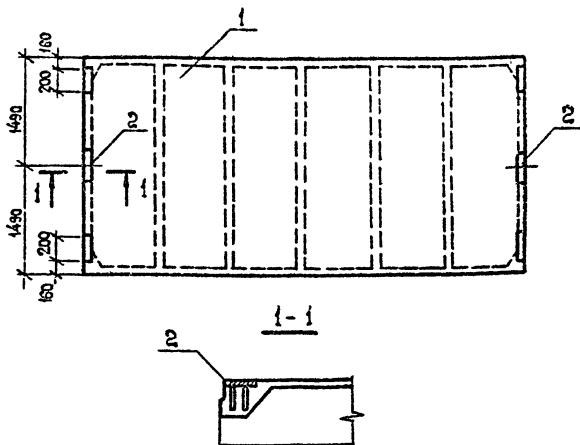

Порядк. Зона	Поз.	Обозначение	Наименование	Кол.	Приме- чание
	1	ЭЗСТ 22701.1 - 77	Плита ПГ-ЗАТ VI Т	1	
	2	ЭЗСТ 22701.5 - 77	Избелке закладное М8	6	

Ведомость раскроя стали на элемент, кг

Марка элемента	Узлы закладные						Общий расход
	Аматюра класса		Прокат марки				
	А-III		В Ст 3 кп 2				
	ЭЗСТ 5781.32		ЭЗСТ 103-76				
	Ф 10	Итого	δ-8		Итого		
ПГ-ЗАТ VI Т-1	2,4	2,4	7,8		7,8	10,2	

ТП 503-9-11.86 КЭИИ-ПГ-ЗАТ VI Т-1

		Плита ПГ-ЗАТ VI Т-1	Уд. вес	Масса	Масштаб
И. контр.	Бельковский		ρ		1:50
Нач. отд.	Уванов				Лист 1 / Листов 1
СЛ. констр.	Бельковский				ГИПРОАВТОТРАНС Ленинградский филиал
Ст. инж.	Щедрова				
Инженер	Сороченко				

АЛЮМИИ

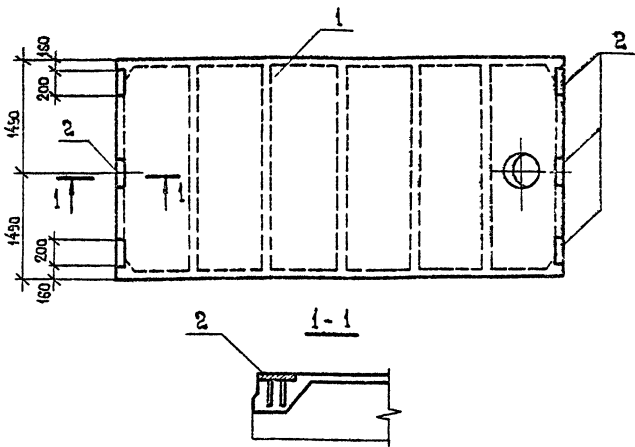

Объект
1267

Формат	Зона	Поз.	Обозначение	Наименование	Кол.	Примечание
		1	ГОСТ 22701.2 - 77	Плита ПВ4-3АТ VII Т	1	
		2	ГОСТ 22701.5 - 77	Узделие закладное М8	6	

Ведомость расхода стали на элемент, кг

Марка элемента	Узделия закладные						Общий расход
	Арматура класса			Прокат марки			
	А-III			В Ст 3 кп 2			
	ГОСТ 5781-82			ГОСТ 103-76			
	φ 10	Итого	δ 8		Итого		
ПВ4-3АТ VII Т-1	2,4	2,4	7,8		7,8	10,2	

ТП 503-9-11.86 КЖСИ ПВ4-3АТ VII Т-1

Имя № подл.	Подпись и дата	Взам. инв. №	Плита ПВ4-3АТ VII Т-1	Сталь	Масса	Класс
				р		1:50
				Лист	Листов	1

И контр. Бельковский *Витя*
 Нач. отд. Уваров *Витя*
 Зл. спец. Бельковский *Витя*
 Ст. инж. Щелева *Мила*
 Инженер Зорчененко *Мила*

ГИПРОАВТОТРАНС
 Ленинградский филиал

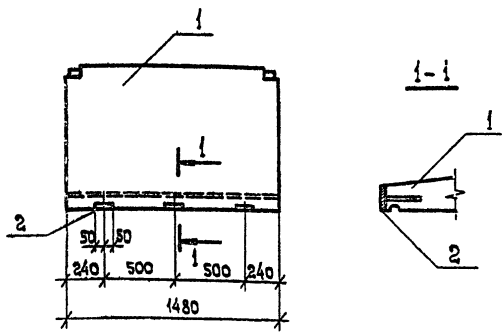

1267

Формат	Зона	Пов.	Обозначение	Наименование	Кол.	Примечание
		1	1.138-3 Вып.1	Плита карнизная АК-15.10	1	
		2	ТП503-9-Н.86 ЖБИ1-МН1	Узделия закладные МН1	3	

Ведомость расхода стали на элемент, кг

Марка элемента	Узделия закладные						Общий расход
	Арматура класса			Прокат марки			
	А-III			В Ст3 кп2			
	20ст 5781-82			20ст 103-76			
	φ 10	Итого		88	Итого		
АК-15.10-1	0,6	0,6		1,3	1,3	1,9	

ТП 503-9-11.86 ЖБИ1-АК-15.10-1

		Плита карнизная АК-15.10-1	Стадия	Масса	Масштаб
Н. контр	Бельковский		Р		1:25
Нач. отд	Иванов		Лист		Листов 1
Зл. спец	Бельковский		ГИПРОАВТОТРАНС		
Ст. инж	Цицелова		Ленинградский филиал		
Инженер	Зорчененко				

А/ШШ/1 Ш

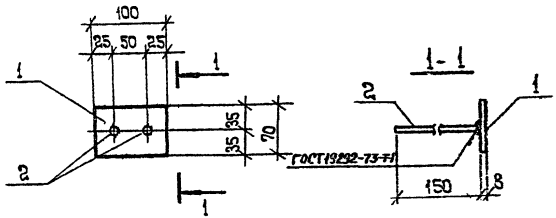

Формат	Зона	Поз.	Обозначение	Наименование	Кол.	Примечание
			ТП-503-9-11.86 КЖИ1-ТТ2	Технические требования к изготовлению арматурных закладных изделий.		
54		1	-МН1.1	70x8 ГОСТ 103-76 l=100	1	0,42
54		2	-МН1.2	Ф10x8-III ГОСТ 5781-82 l=150	2	0,10

1267

Взам. инв. №

Шиф. № подл. Подпись и дата

ТП 503-9-11.86 КЖИ1-МН1		
Изделие закладное МН1		
Сталь	Масса	Изготовитель
Р	0,62	
Лист	Листов 1	
Гипространс		
Ленинградский филиал		

И контр. Бельковский *Виталий*
 Нач. отд. Иванов *Виталий*
 З. спец. Бельковский *Виталий*
 Ст. инж. Щеллева *Ирина*
 Инженер Вороненко *Ирина*

Формат	Обозначение	Наименование	Стр.	Примечание
А4	ТП503-9-11.Б6 КЖИ2-ДО	Ведомость чертежей арматурных и закладных изделий.		
	-ТТ	Технические требования к изготовлению арматурных и закладных изделий.	12	
А4	-С1	Сетка арматурная С1	13	
А4	-С2	По же С2	14	
А4	-МС1	Изделие соединительное МС1	15	
А4	-МС2	Изделие соединительное МС2	16	
А4	-МН1	Изделие закладное МН1	17	
А4	-МН2	По же МН2	18	
А4	-МН3	" МН3	19	
А4	-МН4	" МН4	20	
А4	-МН5	Упор МН5	21	
А4	-МБ1	Металлическая дьялка МБ1	22	
А4	-РМ1	Ряма металлическая РМ1	23	
А4	-РМ2	Ряма металлическая РМ2	24	
А4	-РМ3	Ряма металлическая РМ3	25	

ТП503-9-11.Б6 КЖИ2-ДО

Н. Кондр. Бельковский
 ИЯЧ. отд. Иванов
 ЗИ констр. Бельковский
 Ст. Инж. Цирилева

Ведомость чертежей арматурных и закладных изделий.

Студия Лист Листов
 Р 1

ГИПРОАВТОТРАНС
 Ленинградский филиал

АУДИТ

1. Арматурные и закладные изделия должны изготавливаться в соответствии с требованиями СН 393-78 "Указания по сварке соединенной арматуры и закладных деталей железобетонных конструкций".
2. Сетки свариваются во всех точках пересечения стержней контактной электросваркой.

1267

Подпись и дата. Изнач. инв. №

Изнач. инв. №

И. контрол.	Бельковских	<i>В.В.В.</i>
И.д. отб.	Иванов	<i>И.И.И.</i>
З.д. контрол.	Бельковских	<i>В.В.В.</i>
От. инж.	Щекина	<i>М.М.М.</i>

ТП 503-9-11.86

КЖИЗ-ТТ

Технические требования к изготовлению арматурных и закладных изделий.

Стандия | Лист | Листов

Р

ГИПРОАВТОТРАНС
Ленинградский филиал

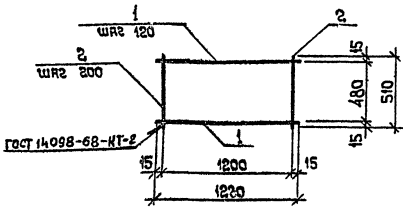

Формат	Зона	Пол	Обозначение	Наименование	Кол.	Примечание
				Документация		
			ТП 503-9-11.86 КЖИЗ-ТТ	Технические требования к изготовлению арматурных и железобетонных изделий		
				Детали		
Б4		1	-КЖИЗ-С1.1	Ф8А-III ГОСТ 5781-82		
				ℓ=1230	5	1,09
Б4		2	-КЖИЗ-С1.2	Ф8А-I ГОСТ 5781-82		
				ℓ=390	7	0,15

			ТП 503-9-11.86	КЖИЗ-С1	Сталь	Масса	Масштаб	
			Сетка арматурная	С1	Р	6,6		
					Лист	Листов 1		
И.контр.	Белькобекин	<i>Ветан</i>					ГИПРОАВТОТРАНС	
И.н.сб.	Убанов	<i>Убанов</i>					Ленинградский филиал	
И.спец.	Белькобекин	<i>Ветан</i>						
И.инж.	Уцелева	<i>Уцелева</i>						
И.инженер	Ворчменко	<i>Ворчменко</i>						

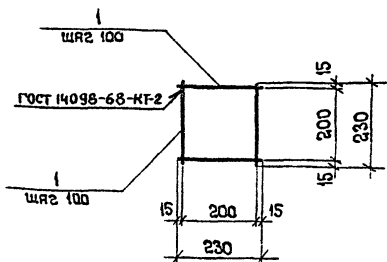

Формат	Зона	Пос.	Обозначение	Наименование	Кол.	Примечание		
							1267	
				Документация				
			ТП503-9-11.86 - КЖИ2-ТТ	Технические требования к изготовлению арматурных и закладных изделий				
				Детали				
64	1		-С2.1	Ф8АГ 800П 5781-82 l-230	6	0,09		
			ТП 503-9-11.86 КЖИ2-С2					
			Сетка арматурная С2			Стандия	Масса	Масштаб
						Р	0,5	
						Лист		Листов 1
И контр.	Бельковский	<i>Витал</i>						
Изн. отд.	Убрянов	<i>Витал</i>						
Эл. часть	Бельковский	<i>Витал</i>						
Ст. инж.	Щедрова	<i>Илья</i>						
Инженер	Зарчененко	<i>Илья</i>						
						ГИПРОАВТОТРАНС		
						Ленинградский филиал		

АЛЬБОМ II

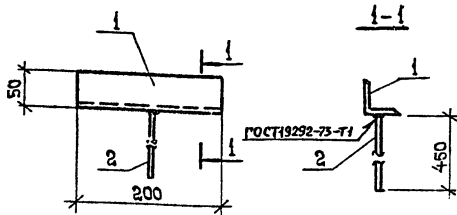

Формат	Зона	Поз.	Обозначение	Наименование	Кол.	Примечание
				<u>Документация</u>		
			ТП 503-9-11.86 -КЖИ2-ТТ	Технические требования		
				к изготовлению арматурных		
				и закладных изделий		
				<u>Детали</u>		
			-МС1.1	Л50x5 ГОСТ 8509-72 $\rho=200$	1	0,75
			-МС1.2	Ф10x1 ГОСТ 5781-82 $\rho=450$	1	0,28

Объект
1267

Взята инв. №

Подпись и дата

Шифр пог.

Н.контр	Бельковский	<i>Виталий</i>
Нач. отд.	Иванов	<i>Виталий</i>
Зл.контр.	Бельковский	<i>Виталий</i>
Ст. инж.	Щедрев	<i>Илья</i>
Инженер	Ворженко	<i>Вадим</i>

ТП 503-9-11.86 КЖИ2-МС1

Изделие соединительное
МС1

Стадия | Месяц | Масштаб

Р

1,0

Лист | Листов |

ГИПРОАВТОТРАНС
Ленинградский филиал

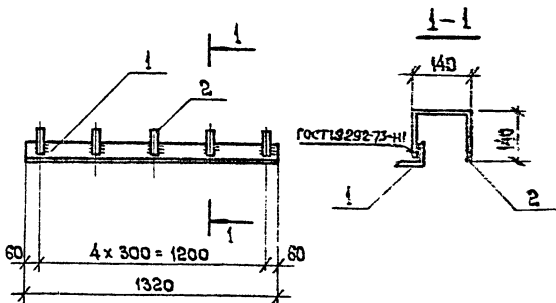

1257

Формат	Зона	Поз.	Обозначение	Наименование	Кол.	Примечание
				<u>Документация</u>		
А4			ТП 503-9-11.86	ЖНИ2-ТТ		Технические требования к изготовлению арматурных и закладных изделий
				<u>Детали</u>		
Б4	1		- МС2.1	L63x5 ГОСТ 8509-72 l=1320	1	6,35
Б4	2		- МС2.2	-4x12 ГОСТ 103-78 l=420	5	0,16

ТП 503-9-11.86 ЖНИ2-МС2

Изделие
соединительное.

Стандарт Масса Масштаб

Р 7,14 1:20

Лист 1 из 1

ГИПРОАВТОТРАНС
Инженерский фрезер

Н.контр.	Белько	В.Иван
Нач. отд.	Иванов	В.Иван
Зам.контр.	Белько	В.Иван
Рис.сект.	Самсонова	В.Иван
Ст.инж.	Целеба	В.Иван
Инженер	Зорчененко	В.Иван

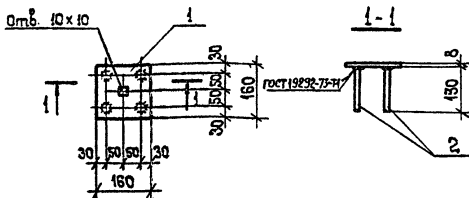

Формат	Зона	Пос.	Обозначение	Наименование	Кол.	Примечание
				<u>Документация</u>		
			ТП 503-9-11.86-КЖИ2-ТТ	Технические требования к изготовлению арматурных закладных изделий		
				<u>Детали</u>		
Б4		1	-МН1.1	-180x8 ГОСТ 103-76 $\varnothing=160$	1	2,0
Б4		2	-МН1.2	$\varnothing 8$ А-III ГОСТ 5781-82		
				$\varnothing=130$	4	0,06

ТП 503-9-11.86			КЖИ2-МН1		
Изделие закладное МН1			Стандия	Масса	Масштаб
контр	Бельковский	<i>Вихарь</i>	Р	2,2	
ч.отв	Цыганов	<i>Вихарь</i>	Лист	Листов 1	
спец	Бельковский	<i>Вихарь</i>	ГИПРОАВТОТРАНС		
инж	Цыганов	<i>Вихарь</i>	Ленинградский филиал		
инженер	Зорчененко	<i>Вихарь</i>			

АЛБОМ II

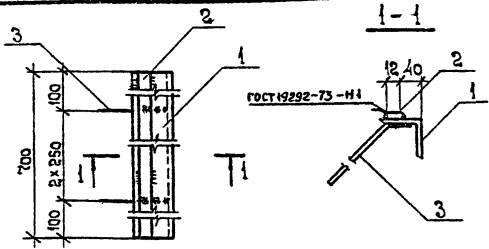

Формат	Зона	Лист	Обозначение	Наименование	Кол.	Примечание
				<u>Документация</u>		
			ТП 503-9-11.86 - КЖС2 - ТТ	Технические требования к изготовлению арматурных и закладных изделий		
				<u>Детали</u>		
		Б4	1	-МН2.1	L 56x5 ГОСТ 8509-72 L=700	1 2,98
		Б4	2	-МН2.2	- 4x1,2 ГОСТ 103-76 L=700	1 0,26
		Б4	3	-МН2.3	Ф8А-III ГОСТ 5781-82 L=300	3 0,12

Объект
1267

Шифр № по в. Подпись и дата Взам. инв. №

			ТП 503-9-11.86		КЖС2-МН2	
			Изделие закладное		Стандарт	Масштаб
			МН2		Р	36
					Лист	Листов 1
Н. контр. Бельковский <i>В.В.В.</i>			<p align="center">ГИПРОДАВТОТРАНС Ленинградский филиал</p>			
Нач. отд. Целянов <i>В.В.В.</i>						
Эк. спец. Бельковский <i>В.В.В.</i>						
Ст. инж. Целева <i>В.В.В.</i>						
Инженер Ворченко <i>В.В.В.</i>						

АЛЮМИНИЙ

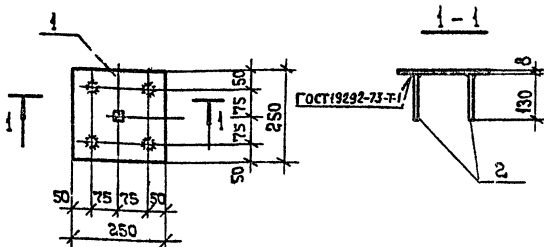

Формат	Зона	Пос.	Обозначение	Наименование	Кол.	Примечание
				<u>Документация</u>		
			ТП 503-9-11.86 - КЖУ 2-ТТ	Технические требования к изготовлению арматурных и закладных изделий.		
				<u>Детали</u>		
54	1		-МНЗ.1	-250x8 ГОСТ 103-78 L-250	1	4,5
54	2		-МНЗ.2	Ф8 А-III ГОСТ 5781-82 L-130	4	0,05

1267

Име. № позв., Подпись и дата

Взято под №2

ТП 503-9-11.86

КЖУ2-МНЗ

Изделие закладное
МНЗ

Стандия / Масса / Масштаб

Р 4,7

Лист / Листов 1

ГИПРОАВТОТРАНС
Ленинградский филиал

И.контр.	Бельковских	<i>Бельковских</i>
Нач. отд.	Шванов	<i>Шванов</i>
Сл. спец.	Бельковских	<i>Бельковских</i>
Ст. инж.	Щедрова	<i>Щедрова</i>
Инженер	Сороченко	<i>Сороченко</i>

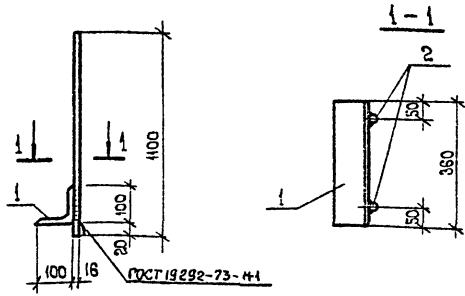

1267

Формат	Зона	Поз.	Обозначения	Наименование	Кол.	Примечание
				<u>Документация</u>		
			ТП503-9-11.86 -КЖИ2-ТТ	Технические требования к изготовлению арматурных и закладных изделий		
				<u>Детали</u>		
Б4		1	-МН4.1	Л100×10 ГОСТ 8509-72 L=360	1	5,4
Б4		2	-МН4.2	Φ16 А II ГОСТ 5781-82 L=1100	2	1,7

Шкв № подл. Подпись и дата Взам шкв №

ТП503-9-11.86			КЖИ2-МН4		
Узледе зякладное МН4			Страниц	Мяесе	Мяештаб
			Р	8,8	
Н.контр. Бельковский			Лист		
Нач. отд. Ульянов			Листов 1		
Зл.контр. Бельковский			ГИПРОАВТОТРАНС Ленинградский филиал		
Ст. инж. Щелева					
Ст. инж. Свиридова					

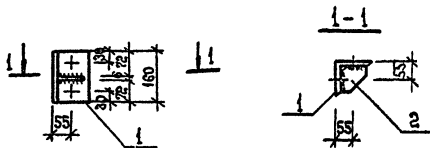

Формат	Зона	Поз.	Обозначение	Наименование	Кол.	Примечание
				<u>Документация</u>		
			ТП 503-9-11.86 -ЖИ2-ТТ	Технические требования к изготовлению арматурных и закладных изделий.		
				<u>Детали</u>		
Б4		1	-МН5.1	L 100×7 20СТ 8509-72 L=160	1	1,6
Б4		2	-МН5.2	-80×6 20СТ 103-76 L=80	1	0,3

ТП 503-9-11.86			ЖИ2-МН5		
			Стандия	Месяц	Месяц год
Упор. Изделие МН 5			Р	19	
			Лист	Листов 1	
			ГИПРОАВТОТРАНС		
			Ленинградский филиал		

И.контр.	Бельковский	<i>В.Иванов</i>
И.контр.	Ульянов	<i>В.Иванов</i>
И.контр.	Бельковский	<i>В.Иванов</i>
И.инж.	Целева	<i>В.Иванов</i>
И.инж.	Свердлова	<i>В.Иванов</i>

АВТОМАТ

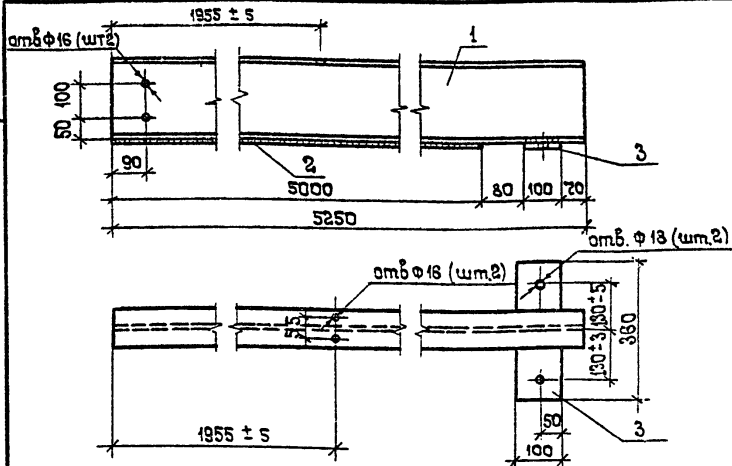

1267

ФОРМАТ ЗОНА	ПОС.	Обозначение	Наименование	КОЛ.	Приме- чание
			<u>Документация</u>		
		<i>тп503-9-11.86</i> КЖСИ2-ТТ	Технические требования к изготовлению арматурных и закладных узлов		
			<u>Детали</u>		
Б4	1	-МБ1.1	I 20 ГОСТ 8239-72 $l=5250$	1	110,3
Б4	2	-МБ1.2	-90x6 ГОСТ 103-76 $l=5000$	1	21,2
Б4	3	-МБ1.3	-100x10 ГОСТ 103-76 $l=360$	1	2,8

Инд. № подл. Подпись и дата ВЗЯМ. инд. №

ТП 503-9-11.86

КЖСИ2-МБ 1

Металлическая
бялка МБ 1

Страница	Масса	Мягш.яб
Р	134,3	

Лист 1 из 1

ГИПРОАВТОТРАНС
Ленинградский филиал

21199-02 23

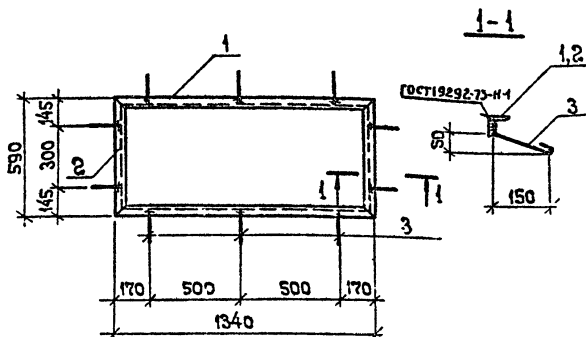

Формат	Зона	Пос.	Обозначение	Наименование	Кол.	Примечание
				<u>Документация</u>		
А4			ТП 503-9-11.86	КЖИ2-ТТ		
				Технические требования		
				к изготовлению арматурных		
				и закладных изделий		
				<u>Детали</u>		
Б4	1		-РМ1.1	Л50х5 ГОСТ 8509-72	2	5,05
Б4	2		-РМ1.2	ℓ= 590	2	2,22
Б4	3		-РМ1.3	Ф6 А-1 ГОСТ 5781-82	10	0,06

			ТП 503-9-11.86 КЖИ2-РМ 1			
			Рама металлическая РМ 1	Сталь	Масса	Метраж
И.контр.	Бельковский	<i>Виталий</i>		Р	15,14	1:20
Нач. отд.	Иванов	<i>Владимир</i>	Лист	Листов 1		
Вл. констр.	Бельковский	<i>Виталий</i>	ГИПРОАВТОТРАНС			
Вл. инж.	Усачева	<i>Наталья</i>	Ленинградский филиал			
Инженер	Зорчененко	<i>Игорь</i>				

Альбом II

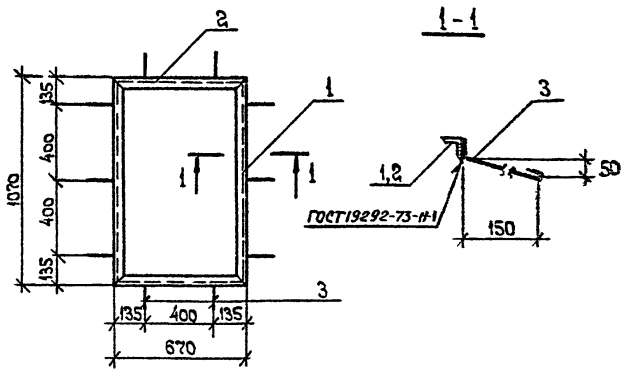

Формат	Зона	Поз.	Обозначение	Наименование	Кол.	Примечание
				<u>Документация</u>		
А4			ТН 503-9-11.86 КЖИ2-ТТ	Технические требования к изготовлению арматурных и закладных изделий		
				<u>Детали</u>		
Б4	1		-РМ2.1	L 63x40x5 ГОСТ 8510-72 l=1070	2	4,3
Б4	2		-РМ2.2	l=670	2	2,60
Б4	3		-РМ2.3	Ф6А-I ГОСТ 5781-82 l=250	10	0,06

Объект 1267

Взаменит №

Полный и дата

Учб № подл.

ТН 503-9-11.86 КЖИ2-РМ2

Рамя металлическая РМ2

Стандия	Масса	Масштаб
Р	14,4	1:20

Лист 1 из 1

ГИПРОАВТОТРАНС
Ленинградский филиал

Н.контр. Бельковский *Владимир*
Нач. отд. Швянов *Владимир*
Зл. констр. Бельковский *Владимир*
Ст. инж. Пучева *Ирина*
Инженер Саржененко *Александр*

АЛЬБОМ II

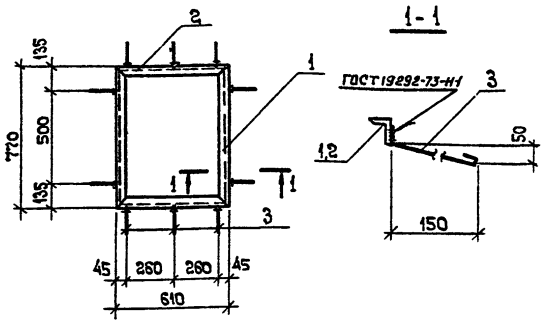

Формат	Зона	Поз.	Обозначение	Наименование	Кол.	Примечание
А4			ТТ503-9-11.86 КЖИ2-ТТ	<u>Документация</u> Технические требования к изготовлению арматурных и закладных изделий		
				<u>Детали</u>		
Б4	1		-РМЗ.1	Л63×40×5 20СТ 8510-72 l=770	2	2,90
Б4	2		-РМЗ.2	l=610	2	2,30
Б4	3		-РМЗ.3	Ф6 А-1 20СТ 5781-82 l=250	10	0,06

Объект
1267

Циб. № подл.
Подпись и дата
Выпущено №

ТТ 503-9-11.86			КЖИ2-РМЗ		
И. контр.	Бельковский	<i>Бельковский</i>	Р	11,0	1:20 1:10
Изн. отд.	ЦВЯНОВ	<i>ЦВЯНОВ</i>			
ЭЛ. констр.	Бельковский	<i>Бельковский</i>	Лист	Листов 1	
Ст. инж.	Ущелова	<i>Ущелова</i>	ГИПРОАВТОТРАН		
Инженер	Зорчененко	<i>Зорчененко</i>	Ленинградский филиал		