

ТИПОВАЯ ДОКУМЕНТАЦИЯ НА СТРОИТЕЛЬНЫЕ
СИСТЕМЫ И ИЗДЕЛИЯ ЗДАНИЙ И СООРУЖЕНИЙ

СЕРИЯ 5. 904-24

ПЫЛЕУЛОВИТЕЛЬ КОАГУЛЯЦИОННЫЙ

ЦЕНТРОБЕЖНЫЙ МОКРЫЙ

ТИП КЦМП

ВЫПУСК 7

ПЫЛЕУЛОВИТЕЛЬ КЦМП-5.0

РАБОЧИЕ ЧЕРТЕЖИ

1984

ТИПОВАЯ ДОКУМЕНТАЦИЯ НА СТРОИТЕЛЬНЫЕ
СИСТЕМЫ И ИЗДЕЛИЯ ЗДАНИЙ И СООРУЖЕНИЙ

СЕРИЯ 5. 904-24

ПЫЛЕУЛОВИТЕЛЬ КОАГУЛЯЦИОННЫЙ

ЦЕНТРОБЕЖНЫЙ МОКРЫЙ

ТИП КЦМП

ВЫПУСК 7

ПЫЛЕУЛОВИТЕЛЬ КЦМП-5.0

РАБОЧИЕ ЧЕРТЕЖИ

*Разработаны ГПИ Ленпромстройпроект Госстроя
СССР на основе авторских свидетельств № 410799
„Коагуляционный центробежный мокрый пылеулови-
тель“ и № 246615 „Форсунка для распыления ор-
ганической жидкости“ заявителем „ГПИ Ленпромстрой-
проект“.*

*Утверждены и введены в действие
с 20.06.1987г. Главпроектной про-
ектам Госстроя СССР приказом № 20
от 12.06.1987г.*

Главный инженер института *[Подпись]* /Губкин М.А./
Главный энергетик института *[Подпись]* /Мачкин П.П./
Главный инженер проекта *[Подпись]* /Радкин Ф.М./

1984

Содержание альбома

Серия 5.904-24 выпуск 7

	Наименование	Обозначение	Стр.
1	2	3	4
1	Титульный лист		1
2	Содержание альбома		2
3	Содержание альбома		3
4	Технические условия	КЦМП-5.0.00.00.00079	4
5	Пылеловитель коагуляционный центральный мокрый тип КЦМП-5.0 Спецификация. Лист 1, 2, 3.	КЦМП-5.0.01.00.000	5
6	Патрубок впадный Спецификация. Лист 1.	КЦМП-5.0.01.00.000	5
7	Патрубок впадный. Спецификация. Лист 2.	КЦМП-5.0.01.00.000	6
8	Корпус Спецификация. Лист 1, 2.	КЦМП-5.0.01.01.000	6
9	Труба - коагулятор. Спецификация. Лист 1.	КЦМП-5.0.02.00.000	6
10	Труба - коагулятор. Спецификация. Лист 2.	КЦМП-5.0.02.00.000	7
11	Устройство водоподогрева. Спецификация. Лист 1, 2.	КЦМП-5.0.02.01.000	7
12	Диффузор с кольцом. Спецификация. Лист 1.	КЦМП-5.0.02.02.000	7
13	Сопло центральное. Спецификация. Лист 1, 2.	КЦМП-5.0.03.00.000	8
14	Сопло. Спецификация. Лист 1.	КЦМП-5.0.03.01.000	8
15	Кольедектор. Спецификация. Лист 1.	КЦМП-5.0.04.00.000	8
16	Кольедектор. Спецификация. Лист 1.	КЦМП-5.0.04.01.000	9
17	Закручиватель. Спецификация. Лист 1, 2.	КЦМП-5.0.05.00.000	9
18	Рассекатель. Спецификация. Лист 1.	КЦМП-5.0.05.01.000	9
19	Капелюбитель. Спецификация. Лист 1, 2.	КЦМП-5.0.06.00.000	10
20	Фланец. Спецификация. Лист 1.	КЦМП-5.0.06.01.000	10
21	Читка. Спецификация. Лист 1.	КЦМП-5.0.06.02.000	10
22	Читка. Спецификация. Лист 2.	КЦМП-5.0.06.02.000	11
23	Средняя часть капелюбителя. Спецификация. Лист 1.	КЦМП-5.0.06.03.000	11
24	Нижняя часть капелюбителя. Спецификация. Лист 1, 2.	КЦМП-5.0.06.04.000	11
25	Пылеловитель коагуляционный центральный мокрый тип КЦМП-5.0. Сборочный чертеж. Лист 1.	КЦМП-5.0.00.00.00005	12
26	Пылеловитель коагуляционный центральный мокрый тип КЦМП-5.0. Сборочный чертеж. Лист 2.	КЦМП-5.0.00.00.00005	13
27	Прокладка	КЦМП-5.0.00.00.001	14
28	Прокладка	КЦМП-5.0.00.00.002	14
29	Прокладка	КЦМП-5.0.00.00.003	14
30	Прокладка	КЦМП-5.0.00.00.004	14

1	2	3	4
31	Прокладка	КЦМП-5.0.00.00.005	15
32	Скоба	КЦМП-5.0.00.00.006	15
33	Патрубок впадный. Сборочный чертеж.	КЦМП-5.0.01.00.00005	15
34	Крышка	КЦМП-5.0.01.00.001	16
35	Прокладка	КЦМП-5.0.01.00.002	16
36	Прокладка	КЦМП-5.0.01.00.003	16
37	Фланец	КЦМП-5.0.01.00.004	16
38	Корпус. Сборочный чертеж.	КЦМП-5.0.01.01.00005	17
39	Косынка	КЦМП-5.0.01.01.001	17
40	Лист опорный	КЦМП-5.0.01.01.002	17
41	Накладка	КЦМП-5.0.01.01.003	18
42	Патрубок	КЦМП-5.0.01.01.004	18
43	Фланец	КЦМП-5.0.01.01.005	18
44	Патрубок	КЦМП-5.0.01.01.006	18
45	Труба - коагулятор. Сборочный чертеж.	КЦМП-5.0.02.00.00005	19
46	Прокладка	КЦМП-5.0.02.00.001	19
47	Прокладка	КЦМП-5.0.02.00.002	19
48	Устройство водоподогрева. Сборочный чертеж.	КЦМП-5.0.02.01.00005	20
49	Лист опорный	КЦМП-5.0.02.01.001	20
50	Фланец	КЦМП-5.0.02.01.002	20
51	Косынка	КЦМП-5.0.02.01.003	21
52	Конфузор	КЦМП-5.0.02.01.004	21
53	Косынка	КЦМП-5.0.02.01.005	21
54	Фланец	КЦМП-5.0.02.01.006	21
55	Горловина	КЦМП-5.0.02.01.007	22
56	Кольцо	КЦМП-5.0.02.01.008	22
57	Трубка	КЦМП-5.0.02.01.009	22
58	Кольцо	КЦМП-5.0.02.01.010	22
59	Кольцо	КЦМП-5.0.02.01.011	23
60	Диффузор с кольцом. Сборочный чертеж.	КЦМП-5.0.02.02.00005	23

Продолжение

	Наименование	Обозначение	Стр.
1	2	3	4
61	Диффузор	КЦМП-5.0.02.02.001	23
62	Кольцо	КЦМП-5.0.02.02.002	23
63	Скоба	КЦМП-5.0.02.02.003	24
64	Гайка	КЦМП-5.0.03.00.001	24
65	Сопло центральное. Сборочный чертёж.	КЦМП-5.0.03.00.000СБ	24
66	Кольцо	КЦМП-5.0.03.00.002	25
67	Скоба	КЦМП-5.0.03.00.003	25
68	Отражатель	КЦМП-5.0.03.00.004	25
69	Прокладка	КЦМП-5.0.03.00.005	25
70	Сопло. Сборочный чертёж.	КЦМП-5.0.03.01.000СБ	26
71	Корпус форсунки	КЦМП-5.0.03.01.001	26
72	Труба	КЦМП-5.0.03.01.002	26
73	Узелок защитный	КЦМП-5.0.03.01.003	27
74	Фланец	КЦМП-5.0.03.01.004	27
75	Заглушка	КЦМП-5.0.03.01.005	27
76	Патрубок	КЦМП-5.0.03.01.006	27
77	Коллектор Сборочный чертёж	КЦМП-5.0.04.00.000СБ	28
78	Коллектор Сборочный чертёж	КЦМП-5.0.04.01.000СБ	28
79	Труба	КЦМП-5.0.04.01.001	29
80	Патрубок	КЦМП-5.0.04.01.002	29
81	Патрубок	КЦМП-5.0.04.01.003	29
82	Закручиватель. Сборочный чертёж.	КЦМП-5.0.05.00.000СБ	30
83	Рассекатель. Сборочный чертёж	КЦМП-5.0.05.01.000СБ	31
84	Лопасть	КЦМП-5.0.05.01.001	31
85	Лист	КЦМП-5.0.05.01.002	32
86	Лопасть	КЦМП-5.0.05.00.001	32
87	Кольцо	КЦМП-5.0.05.00.002	32
88	Корпус	КЦМП-5.0.05.00.003	32
89	Лопасть	КЦМП-5.0.05.00.004	33
90	Цилиндр	КЦМП-5.0.05.00.005	33
91	Каплеуловитель. Сборочный чертёж	КЦМП-5.0.06.00.000СБ	34
92	Прокладка	КЦМП-5.0.06.00.001	35
93	Фланец Сборочный чертёж.	КЦМП-5.0.06.01.000СБ	35

1	2	3	4
94	Улитка Сборочный чертёж	КЦМП-5.0.06.02.000СБ	35
95	Фланец	КЦМП-5.0.06.02.001	36
96	Лист	КЦМП-5.0.06.02.002	36
97	Лист	КЦМП-5.0.06.02.003	36
98	Лист	КЦМП-5.0.06.02.004	36
99	Лист	КЦМП-5.0.06.02.005	37
100	Лист	КЦМП-5.0.06.02.006	37
101	Корпус	КЦМП-5.0.06.02.007	37
102	Кронштейн	КЦМП-5.0.06.02.008	37
103	Средняя часть каплеуловителя Сборочный чертёж.	КЦМП-5.0.06.03.000СБ	38
104	Корпус	КЦМП-5.0.06.04.001	38
105	Нижняя часть каплеуловителя Сборочный чертёж	КЦМП-5.0.06.04.000СБ	38
106	Корпус	КЦМП-5.0.06.04.002	39
107	Лист	КЦМП-5.0.06.04.003	39
108	Закручиватель. Аксонметрическая про- екция. Раскрой разверток для макета.	КЦМП-5.0.00.00.000М4	40
109	Закручиватель. Раскрой разверток для макета.	КЦМП-5.0.00.00.000М4	41

Серия: 5.04-24 выпуск 7

Имя, фамилия, отчество, должность, подпись, дата

Формат	Зона	Лист	Обозначение	Наименование	Кол.	Примеч.
			<u>Документация</u>			
			КЦМП-5.0.00.00.000 СБ	Сборочный чертёж		
			КЦМП-5.0.00.00.000 ТУ	Технические условия		
			КЦМП-0.ПС	Паспорт	Вып. 0	
			<u>Сборочные единицы</u>			
		1	КЦМП-5.0.01.00.000	Патрубок входной	1	
		2	" " 5.0.02.00.000	Шайба-коагулятор	1	
		3	" " 5.0.03.00.000	Сопло центральное	1	
		4	" " 5.0.04.00.000	Коллектор	2	
		7	КЦМПЗ-10.00.000	Лапа опорная	4	Вып. 3
		8	КЦМПЗ-11.00.000	Гидрозатвор Ду150	1	Вып. 3
			<u>Детали</u>			
		10	КЦМП-5.0.00.00.001	Прокладка	1	
		11	" " 5.0.00.00.002	Прокладка	1	
		12	" " 5.0.00.00.003	Прокладка	1	
		13	" " 5.0.00.00.004	Прокладка	2	
		14	" " 5.0.00.00.005	Прокладка	1	
		15	" " 5.0.00.00.006	Скоба	4	
			КЦМП-5.0.00.00.000			
			Пылеуловитель коагуляционный центральный марки мажоры тип КЦМП-5.0		Лист 1 3	
					ГОСТРСТ СССР ЛЕНИНГРАДСКИЙ ПРОМСТРОЙПРОЕКТ	

формат 84

Имя, фамилия, отчество, должность, подпись, дата

Формат	Зона	Лист	Обозначение	Наименование	Кол.	Примеч.
			<u>Переменные данные для исполнений</u>			
			От КЦМП-5.0.00.00.000 до КЦМП-5.0.00.00.000-01 см. СБ			
			<u>Сборочные единицы</u>			
		5	От КЦМП-5.0.06.00.000 до КЦМП-5.0.06.00.000-01	Закручиватель	1	
		6	От КЦМП-5.0.06.00.000 до КЦМП-5.0.06.00.000-01	Капелюловитель	1	
			КЦМП-5.0.00.00.000		Лист 3	

формат 84

5

Имя, фамилия, отчество, должность, подпись, дата

Формат	Зона	Лист	Обозначение	Наименование	Кол.	Примеч.
			<u>Стандартные изделия</u>			
		17		Болт М12х35.58		
				ГОСТ 7798-70	36	
		18		Болт М16х40.58		
				ГОСТ 7798-70	36	
		19		Болт М16х60.58		
				ГОСТ 7798-70	8	
		20		Болт М16х70.58		
				ГОСТ 7798-70	12	
		21		Гайка М12.5		
				ГОСТ 5915-70	38	
		22		Гайка М16.5		
				ГОСТ 5915-70	56	
		23		Шайба 12.02		
				ГОСТ 11371-78	44	
		24		Шайба 16.02		
				ГОСТ 11371-78	56	
			КЦМП-5.0.00.00.000		Лист 2	

формат 84

Имя, фамилия, отчество, должность, подпись, дата

Формат	Зона	Лист	Обозначение	Наименование	Кол.	Примеч.
			<u>Документация</u>			
		12	КЦМП-5.0.01.00.000 СБ	Сборочный чертёж		
			<u>Сборочные единицы</u>			
		1	КЦМП-5.0.01.01.000	Корпус	1	
		2	КЦМП-1-04.00.000-03	Люк К450х350	1	Вып. 1
			<u>Детали</u>			
		4	КЦМП-5.0.01.00.001	Крышка	2	
		5	" " 5.0.01.00.002	Прокладка	2	
		6	" " 5.0.01.00.003	Прокладка	1	
		7	" " 5.0.01.00.004	Фланец	1	
			<u>Стандартные изделия</u>			
		9		Болт М12х35.58		
				ГОСТ 7798-70	24	
		10		Гайка М12.5		
				ГОСТ 5915-70	24	
			КЦМП-5.0.01.00.000		Лист 7 2	
			Патрубок входной.		ГОСТРСТ СССР ЛЕНИНГРАДСКИЙ ПРОМСТРОЙПРОЕКТ	

формат 84

Выпуск 7

Шифр докум. Подпись и дата

Формат	Лист	Лист	Обозначение	Наименование	Кол.	Примеч.
		11		Гайка М10.35 ГОСТ 3032-76	4	
		12		Шайба 10.02 ГОСТ 11371-78	4	
		15		Шайба 12.02 ГОСТ 11371-78	24	
				Колпак Л40		
		14		ГОСТ 8962-75	1	

КЦМП-5.0.01.00.000

Лист 2

формат А4

6

Шифр докум. Подпись и дата

Формат	Лист	Лист	Обозначение	Наименование	Кол.	Примеч.
				Документация		
		12	КЦМП-5.0.01.00.00СБ	Сборочный чертеж		
				Детали		
	1	11	КЦМП-5.0.01.01.001	Косынка	8	
	2	11	КЦМП-5.0.01.01.002	Лит опорный	1	
	3	11	5.0.01.01.003	Накладка	1	
	4	11	5.0.01.01.004	Патрубок	2	
	5	11	5.0.01.01.005	Фланец	2	
	6	11	5.0.01.01.006	Патрубок	1	
	7	11	5.0.01.01.007	Ось		
				Круг 56 ГОСТ 2590-71 СТЗ ГОСТ 535-79	4	0,007м
	8	11	5.0.01.01.008	Штырь		
				Труба 8x2,2-50 ГОСТ 3262-75	1	0,028м
	9	11	5.0.01.00.004	Фланец	1	

КЦМП-5.0.01.01.000

Корпус

Лит. Лист 1 Лист 2
ГОСТРОЙ СССР
ЛЕНИНГРАДСКИЙ
ПРОЕКТИРОВАТЕЛЬСКИЙ
ИНСТИТУТ

формат А4

Шифр докум. Подпись и дата

Формат	Лист	Лист	Обозначение	Наименование	Кол.	Примеч.
				Стандартные изделия		
		11		Болт М10x40.32 ГОСТ 3033-79	4	
		12		Ниппель Л40 ГОСТ 8967-75	1	

КЦМП-5.0.01.01.000

Лист 2

формат А4

Шифр докум. Подпись и дата

Формат	Лист	Лист	Обозначение	Наименование	Кол.	Примеч.
				Документация		
		12	КЦМП-5.0.02.00.000СБ	Сборочный чертеж		
				Сборочные единицы		
	1	12	КЦМП-5.0.02.01.000	Устройство водопадающего	1	
	2	11	5.0.02.02.000	Диффузор с кольцом	1	
				Детали		
	4	11	КЦМП-5.0.02.00.001	Прокладка	1	
	5	11	КЦМП-5.0.02.00.002	Прокладка	2	
				Стандартные изделия		
	6			Болт М12x60.58 ГОСТ 7798-70	8	
	7			Болт М16x60.58 ГОСТ 7798-70	12	
	8			Гайка М12.Е ГОСТ 5915-70	8	

КЦМП-5.0.02.00.000

Труба-конгулятор

Лит. Лист 1 Лист 2
ГОСТРОЙ СССР
ЛЕНИНГРАДСКИЙ
ПРОЕКТИРОВАТЕЛЬСКИЙ
ИНСТИТУТ

формат А4

С.Р.Р.11А 5.904-24 Выпуск 7

Шаб. № 0001. Подпись и дата. Взам. инв. № 0001. Шаб. № 0001. Подпись и дата.

Код	Обозначение	Наименование	Кол.	Примеч.
9		Гайка М16.5 гост 5915-70	12	
10		Шайба 12.02 гост 11371-78	8	
11		Шайба 16.02 гост 11371-78	12	
12		Фланец 40-6 гост 1255-67	2	
КЦМП-5.0.02.00.000				Лист 2
				формат А4

Шаб. № 0001. Подпись и дата. Взам. инв. № 0001. Шаб. № 0001. Подпись и дата.

Код	Обозначение	Наименование	Кол.	Примеч.
		Стандартные шайбы		
14		Фланец 40-6 гост 1255-67	2	
КЦМП-5.0.02.01.000				Лист 2
				формат А4

7

Шаб. № 0001. Подпись и дата. Взам. инв. № 0001. Шаб. № 0001. Подпись и дата.

Код	Обозначение	Наименование	Кол.	Примеч.
		Документация		
12	КЦМП-5.0.02.01.000СБ	Сборочный чертеж		
		Детали		
11	1 КЦМП-5.0.02.01.001	Лист опорный	1	
11	2 — 5.0.02.01.002	Фланец	1	
11	3 — 5.0.02.01.003	Косынка	4	
11	4 — 5.0.02.01.004	Комфюзор	1	
11	5 — 5.0.02.01.005	Косынка	8	
11	6 — 5.0.02.01.006	Фланец	1	
11	7 — 5.0.02.01.007	Горловина	1	
11	8 — 5.0.02.01.008	Кольцо	1	
11	9 — 5.0.02.01.009	Трубка	2	
11	10 — 5.0.02.01.010	Кольцо	1	
11	11 — 5.0.02.01.011	Кольцо	1	
54	12 — 5.0.02.01.012	Труба Труба 50-35-400 гост 3262-75	1	1.7кг.
КЦМП-5.0.02.01.000				Лист 1
Устройство водоподводящее.				Лист 2
				ГОССТРОЙ СССР ЛЕНИНГРАДСКИЙ ПРОМСТРОЙПРОЕКТ формат А4

Шаб. № 0001. Подпись и дата. Взам. инв. № 0001. Шаб. № 0001. Подпись и дата.

Код	Обозначение	Наименование	Кол.	Примеч.
		Документация		
11	КЦМП-5.0.02.02.000СБ	Сборочный чертеж		
		Детали		
11	1 КЦМП-5.0.02.02.001	Диффузор	1	
11	2 КЦМП-5.0.02.02.002	Кольцо	1	
11	3 КЦМП-5.0.02.02.003	Скоба	3	
11	4 КЦМП-5.0.02.01.006	Фланец	1	
КЦМП-5.0.02.02.000				Лист 1
Диффузор с кольцом.				Лист 1
				ГОССТРОЙ СССР ЛЕНИНГРАДСКИЙ ПРОМСТРОЙПРОЕКТ формат А4

Выпуск 7
5.03.01-24

Формат
Зона
Лист
Дата

Формат	Зона	Лист	Дата	Обозначение	Наименование	кол.	Примеч.
					<u>Документация</u>		
2				КЦМП-5.0.03.00.000СБ	Сборочный чертёж		
					<u>Сборочные единицы</u>		
1				КЦМП-5.0.03.01.000	Сопло	1	
					<u>Детали</u>		
2				КЦМП-5.0.03.02.001	Гайка	1	
3				5.0.03.02.002	Кольцо	1	
4				5.0.03.02.003	Скоба	1	
5				5.0.03.02.004	Отражатель	1	
6				5.0.03.02.005	Прокладка	1	
					<u>Стандартные изделия</u>		
7					Болт М16х60,58 ГОСТ 7798-70	4	
8					Фланец М6х8,32 ГОСТ 1476-75	1	

КЦМП-5.0.03.00.000

Сопло
центральное

Лист 1
Лист 2
Лист 3

ГОССТРОЙ ССР
ЛЕНИНГРАДСКИЙ
ПРОМСТРОЙПРОЕКТ

формат А4

Формат
Зона
Лист
Дата

Формат	Зона	Лист	Дата	Обозначение	Наименование	кол.	Примеч.
					<u>Документация</u>		
9					Гайка М16,5 ГОСТ 5915-70	4	
10					Шайба 16,02 ГОСТ 11371-78	4	
11					Пробка Дч50 ГОСТ 8963-75	1	
12					Фланец 80-6 ГОСТ 1255-67	1	

КЦМП-5.0.03.00.000

Лист 2

ГОССТРОЙ ССР
ЛЕНИНГРАДСКИЙ
ПРОМСТРОЙПРОЕКТ

формат А4

Формат
Зона
Лист
Дата

Формат	Зона	Лист	Дата	Обозначение	Наименование	кол.	Примеч.
					<u>Документация</u>		
12				КЦМП-5.0.03.01.000СБ	Сборочный чертёж		
					<u>Детали</u>		
1				КЦМП-5.0.03.01.001	Корпус форсунки	1	
2				5.0.03.01.002	Труба	1	
3				5.0.03.01.003	Уголок защитный	1	
4				5.0.03.01.004	Фланец	1	
5				5.0.03.01.005	Заглушка	1	
6				5.0.03.01.006	Патрубок	1	
					<u>Стандартные изделия</u>		
8					Фланец 80-6 ГОСТ 1255-67	1	

КЦМП-5.0.03.01.000

Сопло

Лист 1
Лист 2
Лист 3

ГОССТРОЙ ССР
ЛЕНИНГРАДСКИЙ
ПРОМСТРОЙПРОЕКТ

формат А4

Формат
Зона
Лист
Дата

Формат	Зона	Лист	Дата	Обозначение	Наименование	кол.	Примеч.
					<u>Документация</u>		
12				КЦМП-5.0.04.00.00СБ	Сборочный чертёж		
					<u>Сборочные единицы</u>		
12				КЦМП-5.0.04.01.000	Коллектор	1	
					<u>Детали</u>		
2				КЦМП-5.0.00.00.004	Прокладка	1	
					<u>Стандартные изделия</u>		
3					Болт М16х60,58 ГОСТ 7798-70	4	
4					Гайка М16,5 ГОСТ 5915-70	4	
5					Шайба 16,02 ГОСТ 11371-78	4	
6					Колпак Дч50 ГОСТ 8962-75	1	
7					Фланец 80-6 ГОСТ 1255-67	1	

КЦМП-5.0.04.00.000

Коллектор

Лист 1
Лист 2
Лист 3

ГОССТРОЙ ССР
ЛЕНИНГРАДСКИЙ
ПРОМСТРОЙПРОЕКТ

формат А4

Серия 5.04.01.000 Выпуск 7

Упр. МПДЛ, Подп. и дата: Мам. ш. в. Шиб. Л. Дуб. Л. Подп. и дата

Формат	Зона	Лист	Обозначение	Наименование	Кол.	Примеч.
			<u>Документация</u>			
12			КЦМП-5.0.04.01.000 СБ	Сборочный чертёж		
			<u>Детали</u>			
12	1		КЦМП-5.0.04.01.001	Труба	1	
12	2		КЦМП-5.0.04.01.002	Патрубок	1	
12	3		КЦМП-5.0.04.01.003	Патрубок	1	
12	4		КЦМП-5.0.04.01.004	Штуцер		
				Труба 8 × 2.2 - 40		
				ГОСТ 3262-75	6	0,023кг
			<u>Стандартные изделия</u>			
				Фланец 80-Б		
				ГОСТ 1255-67	3	

Изм. Лист	И докум.	Подп.	Дата	КЦМП-5.0.04.01.000	Коллектор	Лит. Лист Листов 1 1 1 ГОСТРОЙ СССР ЛЕНИНГРАДСКИЙ ПРОМСТРОЙПРОЕКТ
Разраб.	Волкова	Шиб.				
Проф.	Меньшина	Мам.		Формат А4		
Вып. гр.	Черепной	Шиб.				
Н. контр.	Черепной	Шиб.				
Упр.	Ибрагимов	Шиб.				

Упр. МПДЛ, Подп. и дата: Мам. ш. в. Шиб. Л. Дуб. Л. Подп. и дата

Формат	Зона	Лист	Обозначение	Наименование	Кол.	Примеч.
			<u>Документация</u>			
22			КЦМП-5.0.05.00.000 СБ	Сборочный чертёж		
			<u>Детали</u>			
12	3		КЦМП-5.0.05.00.002	Кольцо	1	
12	4		КЦМП-5.0.05.00.003	Конус	1	
			<u>Переменные данные для исполнений</u>			
				От КЦМП-5.0.05.00.000		
				До КЦМП-5.0.05.00.000-01		
				см СБ		
			<u>Сборочные единицы</u>			
12	1		От КЦМП-5.0.05.01.000	Рассекатель	1	
				До КЦМП-5.0.05.01.000-01		

Изм. Лист	И докум.	Подп.	Дата	КЦМП-5.0.05.00.000	Закручиватель	Лит. Лист Листов 1 1 2 ГОСТРОЙ СССР ЛЕНИНГРАДСКИЙ ПРОМСТРОЙПРОЕКТ
Разраб.	Волкова	Шиб.				
Проф.	Меньшина	Мам.		Формат А4		
Вып. гр.	Черепной	Шиб.				
Н. контр.	Черепной	Шиб.				
Упр.	Ибрагимов	Шиб.				

Упр. МПДЛ, Подп. и дата: Мам. ш. в. Шиб. Л. Дуб. Л. Подп. и дата

Формат	Зона	Лист	Обозначение	Наименование	Кол.	Примеч.
			<u>Детали</u>			
12	2		От КЦМП-5.0.05.00.001	Пояс	2	
			До — 5.0.05.00.001-01			
12	5		От — 5.0.05.00.004	Лопасть	2	
			До — 5.0.05.00.004-01			
12	6		От — 5.0.05.00.005	Цилиндр	1	
			До — 5.0.05.00.005-01			

Изм. Лист	И докум.	Подп.	Дата	КЦМП-5.0.05.01.000	Рассекатель	Лит. Лист Листов 1 1 1 ГОСТРОЙ СССР ЛЕНИНГРАДСКИЙ ПРОМСТРОЙПРОЕКТ
Разраб.	Волкова	Шиб.				
Проф.	Меньшина	Мам.		Формат А4		
Вып. гр.	Черепной	Шиб.				
Н. контр.	Черепной	Шиб.				
Упр.	Ибрагимов	Шиб.				

Упр. МПДЛ, Подп. и дата: Мам. ш. в. Шиб. Л. Дуб. Л. Подп. и дата

Формат	Зона	Лист	Обозначение	Наименование	Кол.	Примеч.
			<u>Документация</u>			
22			КЦМП-5.0.05.01.000 СБ	Сборочный чертёж		
			<u>Детали</u>			
12	2		КЦМП-5.0.05.01.002	Лист	1	
			<u>Переменные данные для исполнений</u>			
				От КЦМП-5.0.05.01.000		
				До КЦМП-5.0.05.01.000-01		
				см СБ		
			<u>Детали</u>			
12	1		От КЦМП-5.0.05.01.001	Лопасть	1	
				До КЦМП-5.0.05.01.001-01		

Изм. Лист	И докум.	Подп.	Дата	КЦМП-5.0.05.01.000	Рассекатель	Лит. Лист Листов 1 1 1 ГОСТРОЙ СССР ЛЕНИНГРАДСКИЙ ПРОМСТРОЙПРОЕКТ
Разраб.	Волкова	Шиб.				
Проф.	Меньшина	Мам.		Формат А4		
Вып. гр.	Черепной	Шиб.				
Н. контр.	Черепной	Шиб.				
Упр.	Ибрагимов	Шиб.				

Выпуск 7

С. 1, 114 5.903-24

Код	Зона	Лист	Обозначение	Наименование	Кол.	Примеч.
				Документация		
			КЦМП-5.0.06.00.000СБ	Сборочный чертеж		
				Сборочные единицы		
11	1		КЦМП-5.0.06.01.000	Фланец	1	
11	3		КЦМП-5.0.06.03.000	Средняя часть копелюлюбителя	1	
				Детали		
11	6		КЦМП-5.0.06.00.001	Прокладка	1	
11	7		КЦМП-5.0.00.00.003	Прокладка	2	
				Стандартные изделия		
	9			Болт М12х35.58 гост 7798-70	22	
	10			Болт М16х40.58 гост 7798-70	72	
				КЦМП-5.0.06.00.000		
Изм. Лист № докум. Подп. Дата Разраб. Волкова Ф.И.И. Пров. Маньшина Л.И. Инж. г.м. Челышева Л.И. И. пр. пр. Чернышев В.И. И. пр. Исакович Л.И.				Лист 1 Лист 2 Лист 3 1 2 1	ГОСТРД СССР ЛЕНИНГРАДСКИЙ ПРОМСТРОЙПРОЕКТ	

формат А4

Код	Зона	Лист	Обозначение	Наименование	Кол.	Примеч.
				Документация		
11				Гайка М12.5 гост 5945-70	22	
12				Гайка М16.5 гост 5945-70	36	
15				Шайба 12.02 гост 11371-78	22	
14				Шайба 16.02 гост 11371-78	36	
15				Колпак ДУ 40 гост 8982-75	1	
				Переменные данные для исполнения		
				От КЦМП-5.0.06.00.000		
				До КЦМП-5.0.06.00.000СБ		
				СМ. СБ.		
				Сборочные единицы		
12	2		От КЦМП-5.0.06.02.000	Улитка	1	
12	4		От КЦМП-5.0.06.04.000	нижняя часть копелюлюбителя	1	
				До КЦМП-5.0.06.04.000		
				До КЦМП-5.0.06.04.002-01		
				КЦМП-5.0.06.00.000		
Изм. Лист № докум. Подп. Дата				Лист 1 Лист 2 Лист 3 1 1 2	ГОСТРД СССР ЛЕНИНГРАДСКИЙ ПРОМСТРОЙПРОЕКТ	

формат А4

Код	Зона	Лист	Обозначение	Наименование	Кол.	Примеч.
				Документация		
11			КЦМП-5.0.06.01.000СБ	Сборочный чертеж		
				Детали		
11	1		КЦМП-5.0.06.01.001	Уголок Б40х40х4 гост 8509-78 Ст. 3 гост 535-79	2	2.7 кг
11	2		КЦМП-5.0.06.01.002	Уголок Б40х40х4 гост 8509-78 Ст. 3 гост 535-79	2	1.7 кг
				КЦМП-5.0.06.01.000		
Изм. Лист № докум. Подп. Дата Разраб. Волкова Ф.И.И. Пров. Маньшина Л.И. Инж. г.м. Челышева Л.И. И. пр. пр. Чернышев В.И. И. пр. Исакович Л.И.				Лист 1 Лист 2 Лист 3 1 1 1	ГОСТРД СССР ЛЕНИНГРАДСКИЙ ПРОМСТРОЙПРОЕКТ	

формат А4

Код	Зона	Лист	Обозначение	Наименование	Кол.	Примеч.
				Документация		
12			КЦМП-5.0.06.02.000СБ	Сборочный чертеж		
				Сборочные единицы		
11	1		КЦМП-5.0.06.01.000	Фланец	1	
11	2		КЦМП-1-01.00.000-03	Форсунка	12	Вил. 1
12	3		КЦМП-3-14.00.000	Люк П450х350	1	Вил. 3
				Детали		
11	4		КЦМП-5.0.06.02.001	Фланец	2	
11	5		— 5.0.06.02.002	Лист	1	
11	6		— 5.0.06.02.003	Лист	1	
11	7		— 5.0.06.02.004	Лист	1	
11	8		— 5.0.06.02.005	Лист	1	
11	9		— 5.0.06.02.006	Лист	4	
11	11		— 5.0.06.02.008	Кронштейн	4	
11	12		— 5.0.06.02.009	Кольцо ф190Б Б50х5 гост 192-78 Полоса ст. 3 гост 535-79	1	11.7 кг
				КЦМП-5.0.06.02.000		
Изм. Лист № докум. Подп. Дата Разраб. Волкова Ф.И.И. Пров. Маньшина Л.И. Инж. г.м. Челышева Л.И. И. пр. пр. Чернышев В.И. И. пр. Исакович Л.И.				Лист 1 Лист 2 Лист 3 1 1 2	ГОСТРД СССР ЛЕНИНГРАДСКИЙ ПРОМСТРОЙПРОЕКТ	

формат А4

КЦМП-5.0.01.00.007

R_z200 (✓)

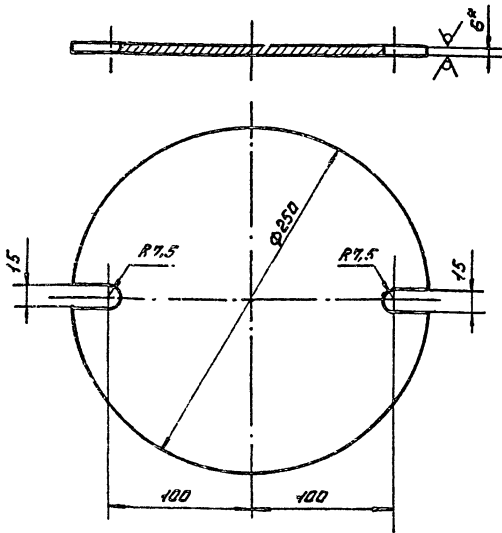

*1 размер для справок
2. технические требования по КЦМП-5.0.01.00.007

КЦМП-5.0.01.00.007

Крышка

Лист Масса Часы

1 2.3 1:2.5

Лист Листов 1

Лист В ГОСТ 18903-74
СТЗ ГОСТ 14637-79

гострой ссср
ЛЕНИНГРАДСКИЙ
ПРОМСТРОЙПРОЕКТ
формат А4

КЦМП-5.0.02.00.008

R_z200 (✓)

16

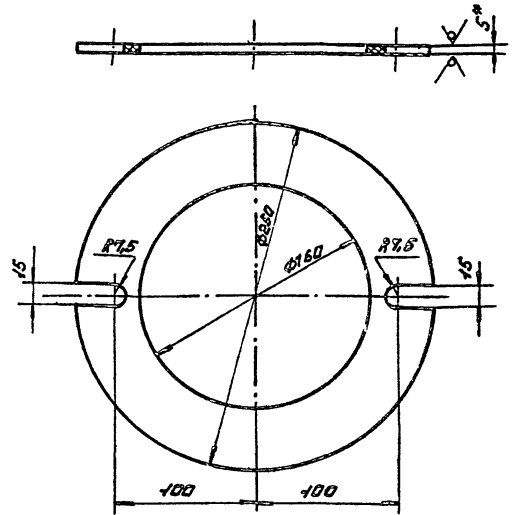

*1 размер для справок
2. технические требования по КЦМП-5.0.02.00.008

КЦМП-5.0.02.00.008

Прокладка

Лист Масса Часы

1 0.22 1:2.5

Лист Листов 1

Пластина I, лист ИС-М-5
ГОСТ 1338-77

гострой ссср
ЛЕНИНГРАДСКИЙ
ПРОМСТРОЙПРОЕКТ
формат А4

КЦМП-5.0.03.00.003

R_z200 (✓)

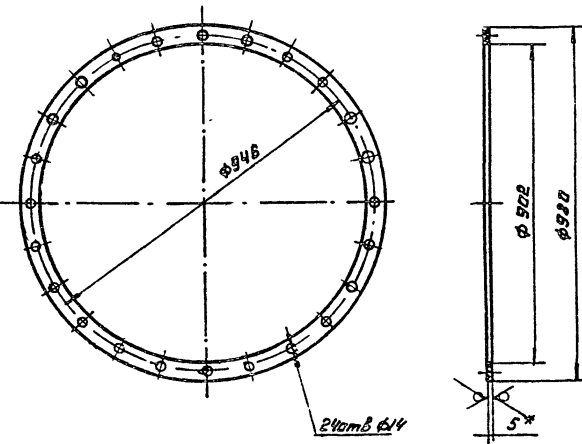

*1 размер для справок
2. технические требования по КЦМП-5.0.03.00.003

КЦМП-5.0.03.00.003

Прокладка

Лист Масса Часы

1 0.85 1:10

Лист Листов 1

Пластина I, лист ИС-М
ГОСТ 1338-77

гострой ссср
ЛЕНИНГРАДСКИЙ
ПРОМСТРОЙПРОЕКТ
формат А4

КЦМП-5.0.04.00.004

✓ (✓)

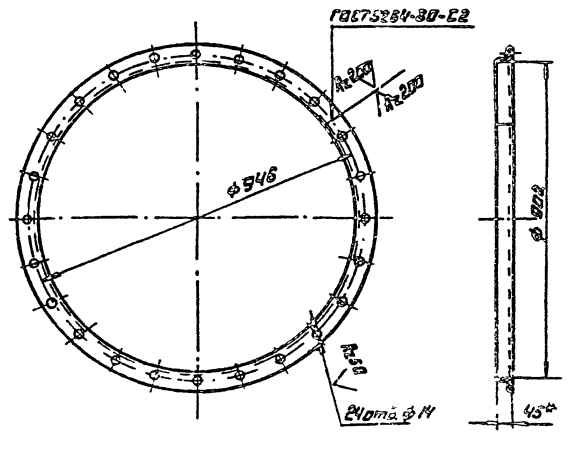

*1 размер для справок
2. технические требования по КЦМП-5.0.04.00.004

КЦМП-5.0.04.00.004

Фланец

Лист Масса Часы

1 7.15 1:10

Лист Листов 1

Бух 24 ГОСТ 8509-78
УЗОЛАН СТЗ ГОСТ 535-79

гострой ссср
ЛЕНИНГРАДСКИЙ
ПРОМСТРОЙПРОЕКТ
формат А4

КЦМП-5.0.01.000СБ

Сер. 5.001-24 Выпуск 7

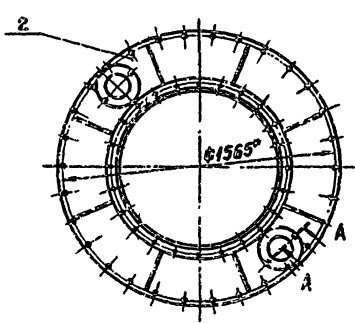
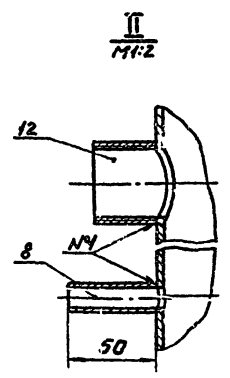
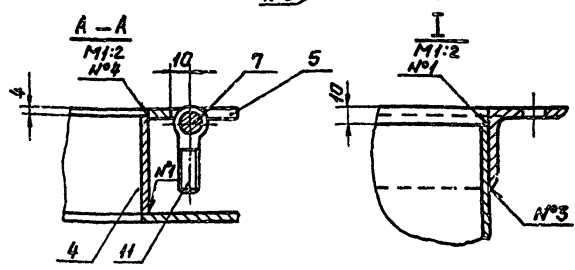
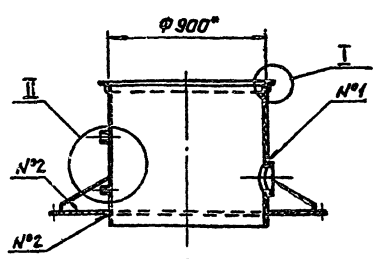
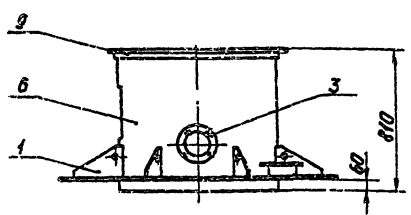

- *1. Размер для справок.
- 2. Сварные швы: N°1- T1- N°2
N°2- T2- N°4
N°3- N1
N°4- N5- N4 по ГОСТ 5254-70
- 3. Технические требования по КЦМП-5.0.00.00.000ТУ

КЦМП-5.0.01.01.000СБ		
Корпус		Лист Масса Масшт.
Сборочный чертёж		И 184.0 1:20
Лист Листов 1		ГОСТ Р ИСО 9001-2001 ЛЕНИНГРАДСКИЙ ПРОМСТРОЙПРОЕКТ
ФОРМАТ А3		

КЦМП-5.0.01.01.0001

Rz200 (✓)

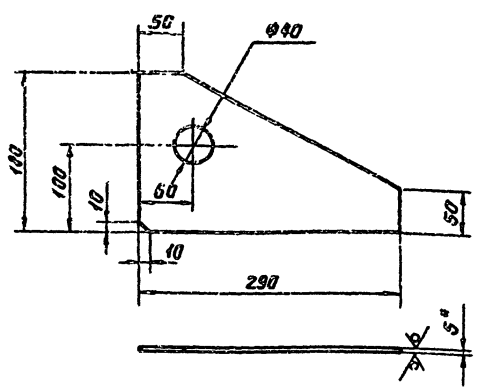

- *1. Размер для справок.
- 2. Технические требования по КЦМП-5.0.00.00.000ТУ

КЦМП-5.0.01.01.0001		
Насынка		Лист Масса Масшт.
		И 1.4 1:4
Лист Листов 1		ГОСТ Р ИСО 9001-2001 ЛЕНИНГРАДСКИЙ ПРОМСТРОЙПРОЕКТ
ФОРМАТ А4		

КЦМП-5.0.01.01.0002

Rz200 (✓)

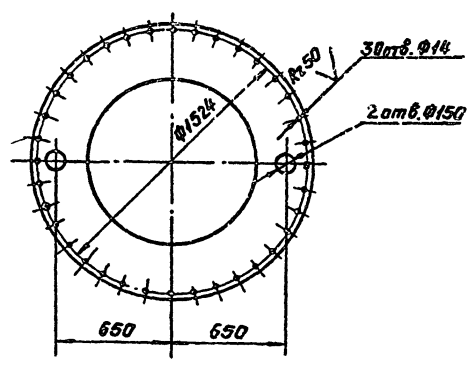
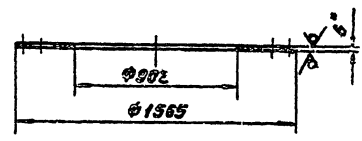

- *1. Размер для справок.
- 2. Технические требования по КЦМП-5.0.00.00.000ТУ

КЦМП-5.0.01.01.0002		
Лист опорный		Лист Масса Масшт.
		И 59.0 1:20
Лист Листов 1		ГОСТ Р ИСО 9001-2001 ЛЕНИНГРАДСКИЙ ПРОМСТРОЙПРОЕКТ
ФОРМАТ А4		

КЦМП-5.0.01.01.003

Rz 200 (✓)

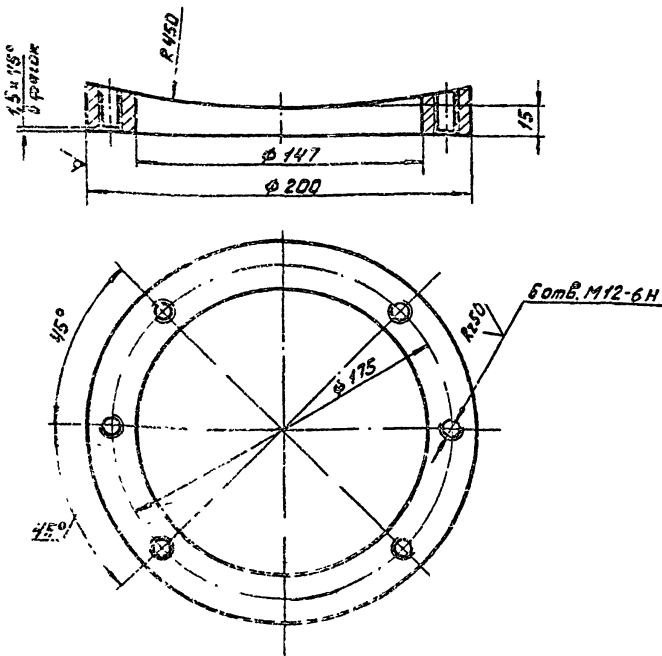

- 1.* Размер для справок.
- 2 Технические требования по КЦМП-5.0.00.00.000 тч.

КЦМП-5.0.01.01.003

Изм.	Лист	И.в.с.ч.м.	Подп.	Дата	Лист	Масса	Масштаб
					Н	2,9	1:2
Накладка					Лист	Листов 1	
Круг В 200 ГОСТ 2590-74					ГОСТРОЙ ССР		
Ст 3 ГОСТ 535-79					ЛЕНИНГРАДСКИЙ		
					ПРОЕКТИРОВАНИЕ		
					ФОРМАТ А4		

КЦМП-5.0.01.01.004

Rz 200 (✓)

18

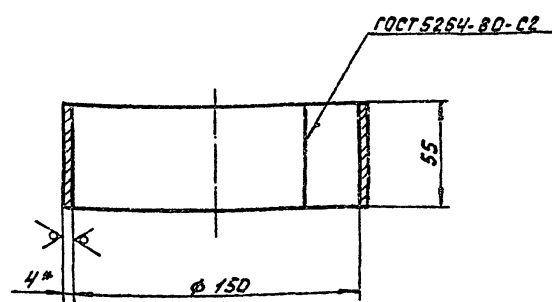

- 1.* Размер для справок.
- 2. Технические требования по КЦМП-5.0.00.00.000 тч.

КЦМП-5.0.01.01.004

Изм.	Лист	И.в.с.ч.м.	Подп.	Дата	Лист	Масса	Масштаб
					Н	0,83	1:2
Патрубок					Лист	Листов 1	
Лист 6 ГОСТ 19904-74					ГОСТРОЙ ССР		
Ст 3 ГОСТ 14637-79					ЛЕНИНГРАДСКИЙ		
					ПРОЕКТИРОВАНИЕ		
					ФОРМАТ А4		

КЦМП-5.0.01.01.005

Rz 200 (✓)

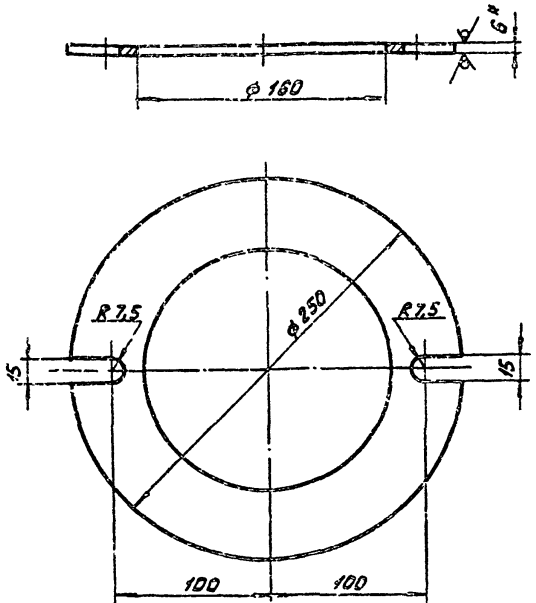

- 1.* Размер для справок.
- 2 Технические требования по КЦМП-5.0.00.00.000 тч.

КЦМП-5.0.01.01.005

Изм.	Лист	И.в.с.ч.м.	Подп.	Дата	Лист	Масса	Масштаб
					Н	1,55	1:2,5
Фланец					Лист	Листов 1	
Лист 6 ГОСТ 19903-74					ГОСТРОЙ ССР		
Ст 3 ГОСТ 14637-79					ЛЕНИНГРАДСКИЙ		
					ПРОЕКТИРОВАНИЕ		
					ФОРМАТ А4		

КЦМП-5.0.01.01.006

Rz 200 (✓)

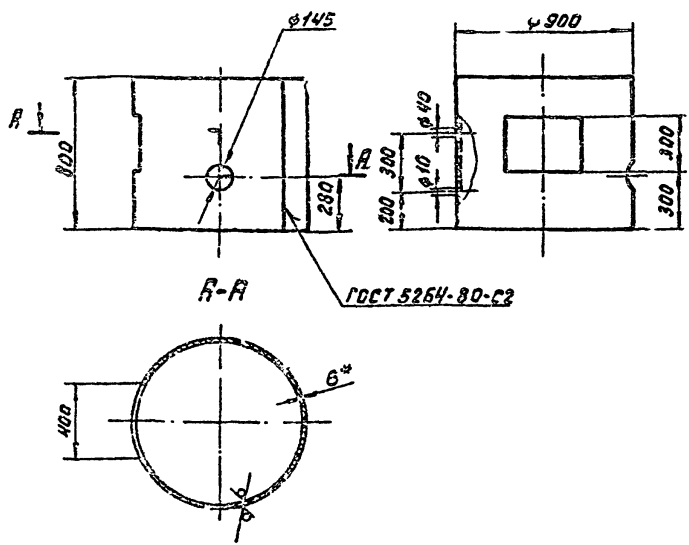

- 1.* Размер для справок.
- 2. Технические требования по КЦМП-5.0.00.00.000 тч.

КЦМП-5.0.01.01.006

Изм.	Лист	И.в.с.ч.м.	Подп.	Дата	Лист	Масса	Масштаб
					Н	99,3	1:20
Патрубок					Лист	Листов 1	
Лист 6 ГОСТ 19903-74					ГОСТРОЙ ССР		
Ст 3 ГОСТ 14637-79					ЛЕНИНГРАДСКИЙ		
					ПРОЕКТИРОВАНИЕ		
					ФОРМАТ А4		

Серия 5.904-24 выпуск 7

КЦМП-5.0.02.01.000СБ

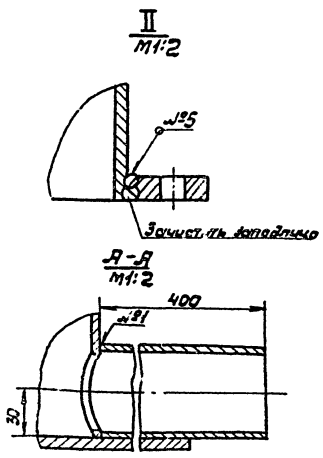
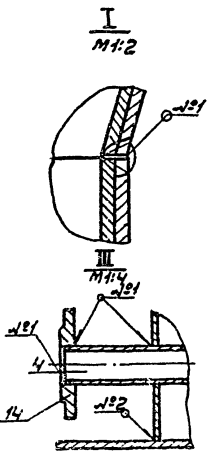
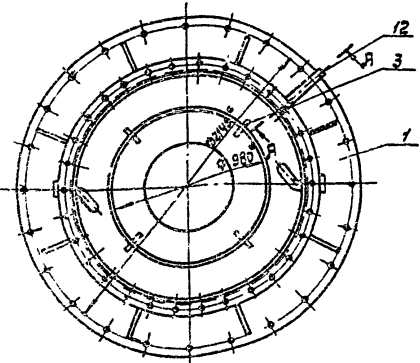
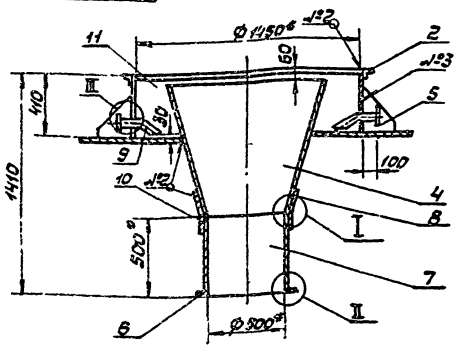

- *1. Размер для справок
- 2. Сварные швы: №11 - Б3
№211 - Б5
№3-7Б - Б5
№4-С15
№5-У2 по ГОСТ 9264-80
- 3. Технические требования по КЦМП-5.0.00.00.000У4

КЦМП-5.0.02.01.000СБ		Лист 1 из 2
Устройство водоподогрева		И 146 1:20
Сборочный чертеж		Лист 1 из 2
Инв. Лист Разр. Валкова Провер. Манькина Инж. г. Чернышев Инж. г. Яковлев Инж. г. Колупняк Инж. г. Кутин		ГОССТРОЙ ССР ЛЕНИНГРАДСКИЙ ПРОМСТРОИПРОЕКТ Формат А3

КЦМП-5.0.02.01.001

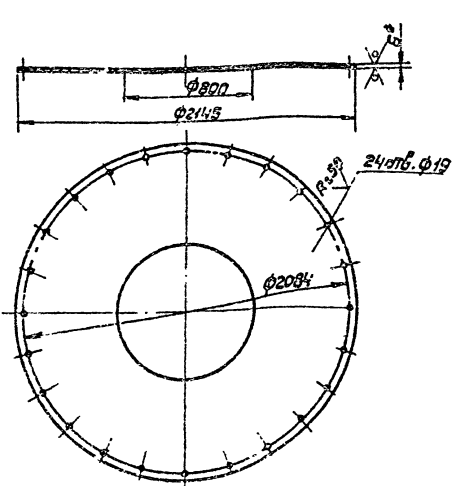

- *1. Размер для справок.
- 2. Технические требования по КЦМП-5.0.00.00.000У4.

КЦМП-5.0.02.01.001		Лист 1 из 2
Лист опорный		И 146 1:20
Лист 5.6 ГОСТ 19203-74		Лист 1 из 2
Ст. 3 ГОСТ 14537-79		ГОССТРОЙ ССР ЛЕНИНГРАДСКИЙ ПРОМСТРОИПРОЕКТ Формат А4

КЦМП-5.0.02.01.002

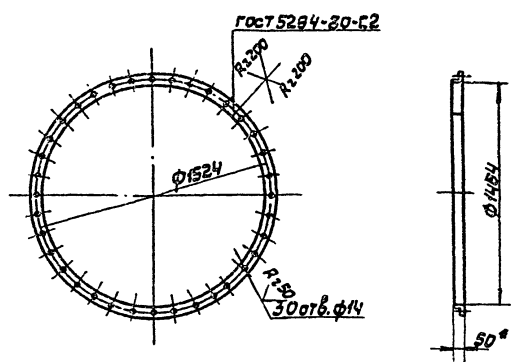

- *1. Размер для справок.
- 2. Технические требования по КЦМП-5.0.00.00.000У4

КЦМП-5.0.02.01.002		Лист 1 из 2
Фланец		И 17.9 1:20
Угол 5.50±0.05 ГОСТ 5509-76		Лист 1 из 2
Ст. 3 ГОСТ 553-79		ГОССТРОЙ ССР ЛЕНИНГРАДСКИЙ ПРОМСТРОИПРОЕКТ Формат А4

Серия 5.904-24 выпуск 7

КЦМП-5.0.02.01.003

R_z 250 (✓)

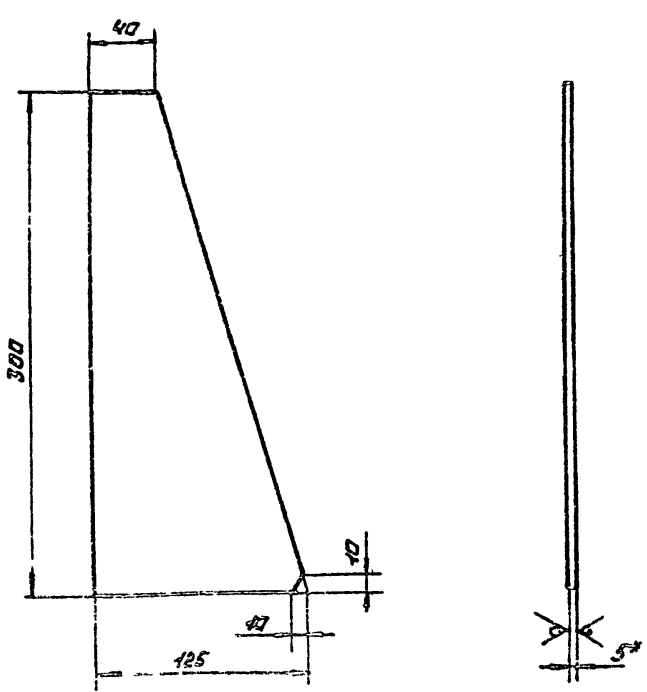

*1 размер для справок
2. технические требования по КЦМП-5.0.02.01.003 ТУ

КЦМП-5.0.02.01.003

Косынка

Лист	Масса	Масш.
1	0,97	1:2,5
Лист 1 из 1		
ГОСТ 19903-74 СТ.3 ГОСТ 14637-79		
ГОСТРОИ СССР ЛЕНИНГРАДСКИЙ ПРОМСТРОЙПРОЕКТ		
Формат А4		

КЦМП-5.0.02.01.004

R_z 250 (✓)

21

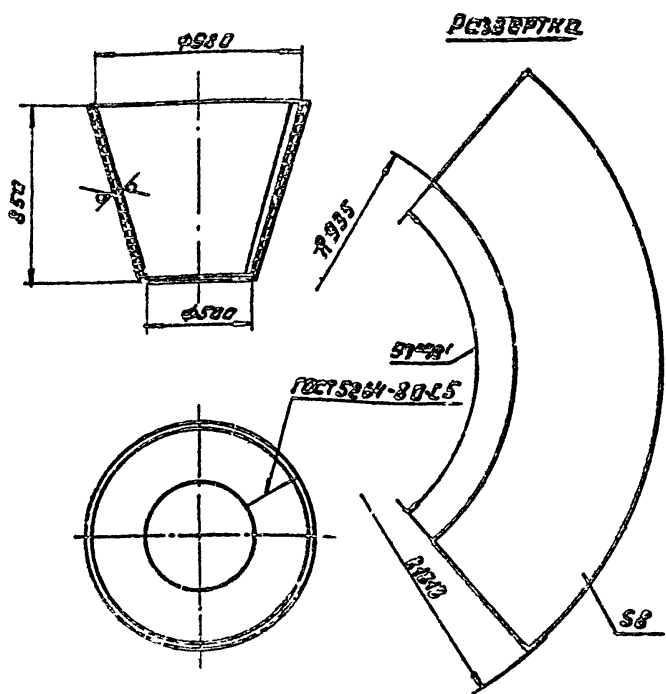

*1 размер для справок
2. технические требования по КЦМП-5.0.02.01.004 ТУ

КЦМП-5.0.02.01.004

Конфусер

Лист	Масса	Масш.
1	134,2	1:2,5
Лист 1 из 1		
ГОСТ 19903-74 СТ.3 ГОСТ 14637-79		
ГОСТРОИ СССР ЛЕНИНГРАДСКИЙ ПРОМСТРОЙПРОЕКТ		
Формат А4		

КЦМП-5.0.02.01.005

R_z 250 (✓)

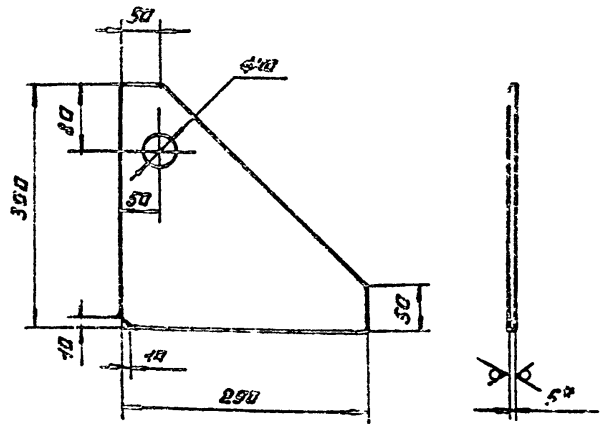

*1 размер для справок
2. технические требования по КЦМП-5.0.02.01.005 ТУ

КЦМП-5.0.02.01.005

Косынка

Лист	Масса	Масш.
1	2,18	1:5
Лист 1 из 1		
ГОСТ 19903-74 СТ.3 ГОСТ 14637-79		
ГОСТРОИ СССР ЛЕНИНГРАДСКИЙ ПРОМСТРОЙПРОЕКТ		
Формат А4		

КЦМП-5.0.02.01.006

R_z 250 (✓)

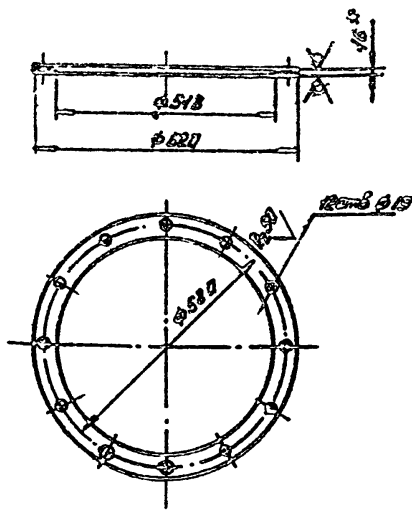

*1 размер для справок
2. технические требования по КЦМП-5.0.02.01.006 ТУ

КЦМП-5.0.02.01.006

Фланец

Лист	Масса	Масш.
1	11,4	1:10
Лист 1 из 1		
ГОСТ 19903-74 СТ.3 ГОСТ 14637-79		
ГОСТРОИ СССР ЛЕНИНГРАДСКИЙ ПРОМСТРОЙПРОЕКТ		
Формат А4		

КЦМП-5.0.02.01.007

№ 200 (✓)

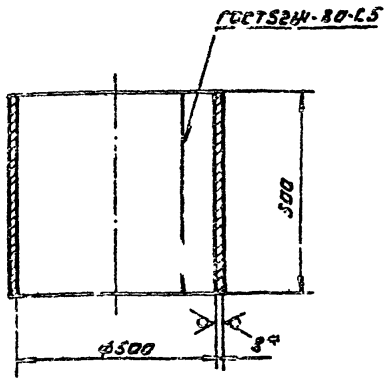

№ 1 размер для справок
2. Технические требования по КЦМП-5.0.02.01.007

КЦМП-5.0.02.01.007

Исполн.	Машук	Проф.	Иван
Разраб.	Валкова	Инж.	Иван
Проб.	Чепурной	Инж.	Иван
Инж. пр.	Чепурной	Инж.	Иван
Инсп.	Иванов	Инж.	Иван
Инж. пр.	Чепурной	Инж.	Иван
Читб.	Иванов	Инж.	Иван

Лист 58 ГОСТ 19903-74
СТ.3 ГОСТ 14639-79

ГОСПРОЕКТ ССР
ЛЕНИНГРАДСКИЙ
ПРОМСТРОЙПРОЕКТ

Формат А4

КЦМП-5.0.02.01.008

№ 200 (✓)

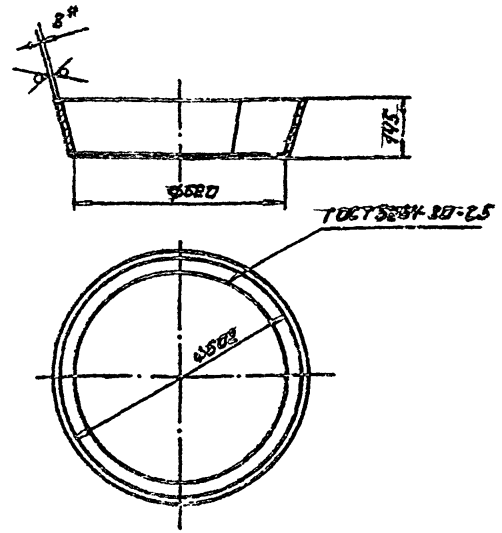

№ 1 размер для справок
2. Технические требования по КЦМП-5.0.02.01.008

КЦМП-5.0.02.01.008

Исполн.	Машук	Проф.	Иван
Разраб.	Валкова	Инж.	Иван
Проб.	Чепурной	Инж.	Иван
Инж. пр.	Чепурной	Инж.	Иван
Инсп.	Иванов	Инж.	Иван
Инж. пр.	Чепурной	Инж.	Иван
Читб.	Иванов	Инж.	Иван

Лист 58 ГОСТ 19903-74
СТ.3 ГОСТ 14639-79

ГОСПРОЕКТ ССР
ЛЕНИНГРАДСКИЙ
ПРОМСТРОЙПРОЕКТ

Формат А4

КЦМП-5.0.02.01.009

№ 1 (✓)

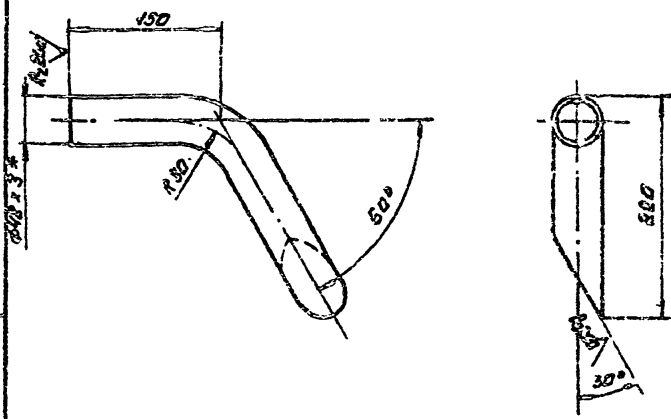

№ 1 размер для справок
2. Технические требования по КЦМП-5.0.02.01.009

КЦМП-5.0.02.01.009

Исполн.	Машук	Проф.	Иван
Разраб.	Валкова	Инж.	Иван
Проб.	Чепурной	Инж.	Иван
Инж. пр.	Чепурной	Инж.	Иван
Инсп.	Иванов	Инж.	Иван
Инж. пр.	Чепурной	Инж.	Иван
Читб.	Иванов	Инж.	Иван

Лист Трубка

Трубка 40x35
ГОСТ 3262-75

ГОСПРОЕКТ ССР
ЛЕНИНГРАДСКИЙ
ПРОМСТРОЙПРОЕКТ

Формат А4

КЦМП-5.0.02.01.010

№ 200 (✓)

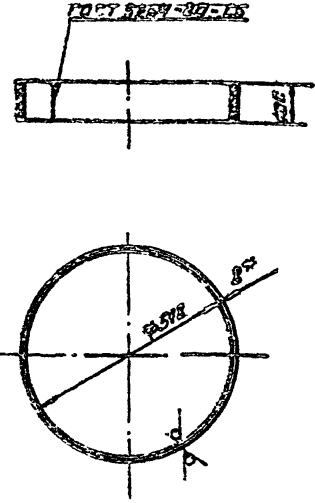

№ 1 размер для справок
2. Технические требования по КЦМП-5.0.02.01.010

КЦМП-5.0.02.01.010

Исполн.	Машук	Проф.	Иван
Разраб.	Валкова	Инж.	Иван
Проб.	Чепурной	Инж.	Иван
Инж. пр.	Чепурной	Инж.	Иван
Инсп.	Иванов	Инж.	Иван
Инж. пр.	Чепурной	Инж.	Иван
Читб.	Иванов	Инж.	Иван

Лист Кольцо

Кольцо

58 ГОСТ 19903-74
СТ.3 ГОСТ 14639-79

ГОСПРОЕКТ ССР
ЛЕНИНГРАДСКИЙ
ПРОМСТРОЙПРОЕКТ

Формат А4

КЦМП-5.0.02.01.011

№ 209 ✓ (✓)

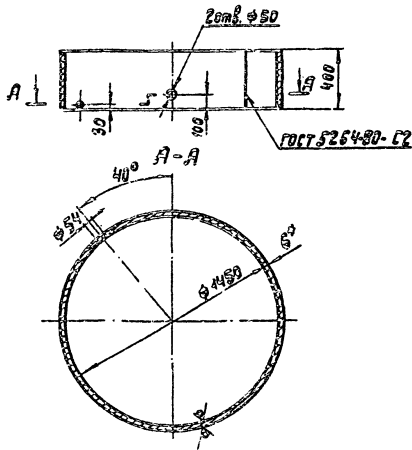

1. *Размер для справок.
2. Технические требования по КЦМП-5.0.00.00.000ТУ.

КЦМП-5.0.02.01.011

Кольцо

Лист 5.5 ГОСТ 19903-74
Ст.3 ГОСТ 14637-79

Лит. Масса Массов
И 86,1 1:20
Лист Листов 7
ГОСТРОЙ ССР
ЛЕНИНГРАДСКИЙ
ПРОМСТРОЙПРОЕКТ
Формат А4

КЦМП-5.0.02.02.000С6

23

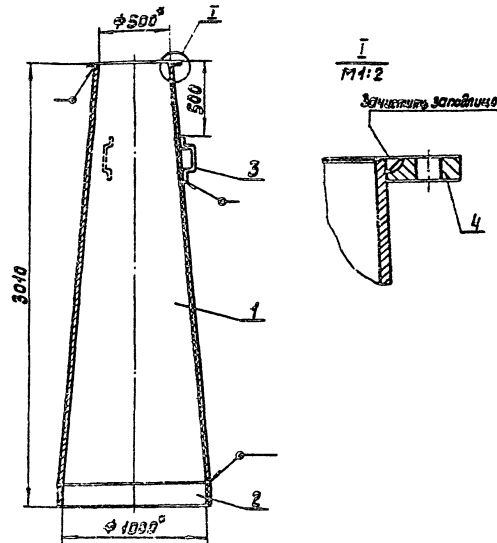

1. *Размер для справок.
2. Сборные швы по ГОСТ 5264-80.
3. Технические требования по КЦМП-5.0.00.00.000ТУ.

КЦМП-5.0.02.02.000С6

Диффузор с кольцом
Сборочный чертеж

Лит. Масса Массов
И 23,3 1:20
Лист Листов 7
ГОСТРОЙ ССР
ЛЕНИНГРАДСКИЙ
ПРОМСТРОЙПРОЕКТ
Формат А4

КЦМП-5.0.02.02.001

№ 209 ✓ (✓)

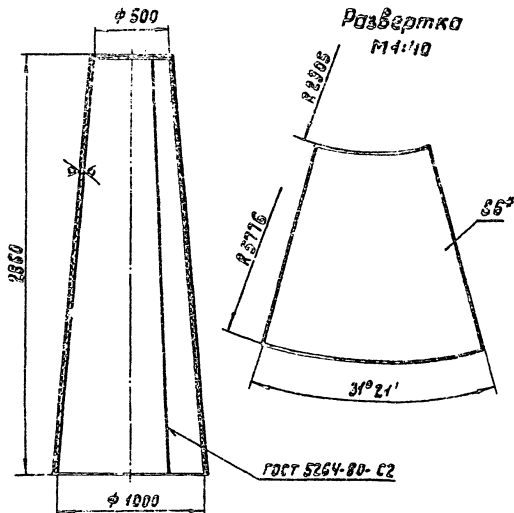

1. *Размер для справок.
2. Технические требования по КЦМП-5.0.00.00.000ТУ.

КЦМП-5.0.02.02.001

Диффузор

Лист 5.6 ГОСТ 19903-74
Ст.3 ГОСТ 14637-79

Лит. Масса Массов
И 32,4 1:20
Лист Листов 7
ГОСТРОЙ ССР
ЛЕНИНГРАДСКИЙ
ПРОМСТРОЙПРОЕКТ
Формат А4

КЦМП-5.0.02.02.002

№ 209 ✓ (✓)

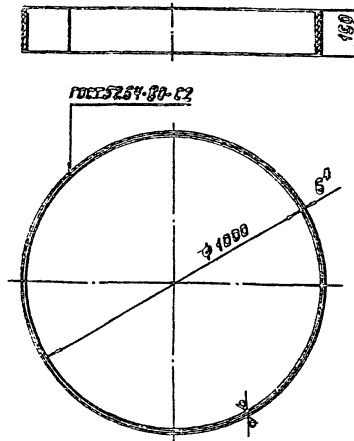

1. *Размер для справок.
2. Технические требования по КЦМП-5.0.00.00.000ТУ.

КЦМП-5.0.02.02.002

Кольцо

Лист 5.6 ГОСТ 19903-74
Ст.3 ГОСТ 14637-79

Лит. Масса Массов
И 22,3 1:20
Лист Листов 7
ГОСТРОЙ ССР
ЛЕНИНГРАДСКИЙ
ПРОМСТРОЙПРОЕКТ
Формат А4

КЦМП-5.0.02.02.003 R_z 200 (✓)

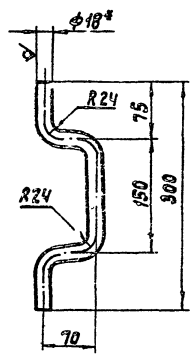

- *Размер для справок.
- Технические требования по КЦМП-5.0.02.02.003ТУ.

КЦМП-5.0.02.02.003

Скоба

Лит.	Масса	Масштаб
И	0,8	1:4
Лист Листов 1		
ГОСТРОЙ ССР		
ЛЕНИНГРАДСКИЙ		
ПРОМСТРОЙПРОЕКТ		
Формат А4		

Круг В 18 ГОСТ 2590-71
Ст.3 ГОСТ 535-79

КЦМП-5.0.03.00.004 R_z 50 (✓) 24

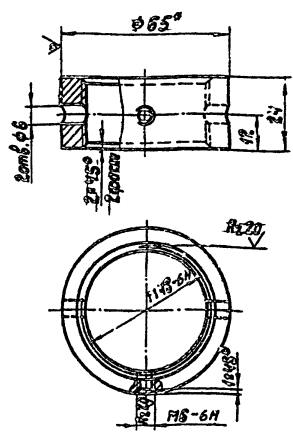

- *Размер для справок
- Технические требования по КЦМП-5.0.03.00.004ТУ.

КЦМП-5.0.03.00.004

Гайка

Лит.	Масса	Масштаб
И	0,2	1:1
Лист Листов 1		
ГОСТРОЙ ССР		
ЛЕНИНГРАДСКИЙ		
ПРОМСТРОЙПРОЕКТ		
Формат А4		

Круг В 65 ГОСТ 2590-71
Ст.3 ГОСТ 535-79

КЦМП-5.0.03.00.000 СБ

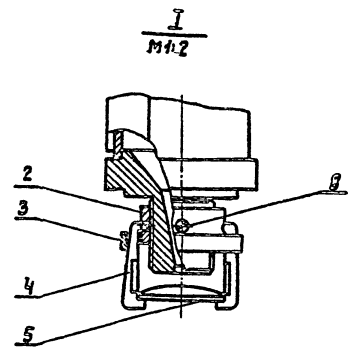
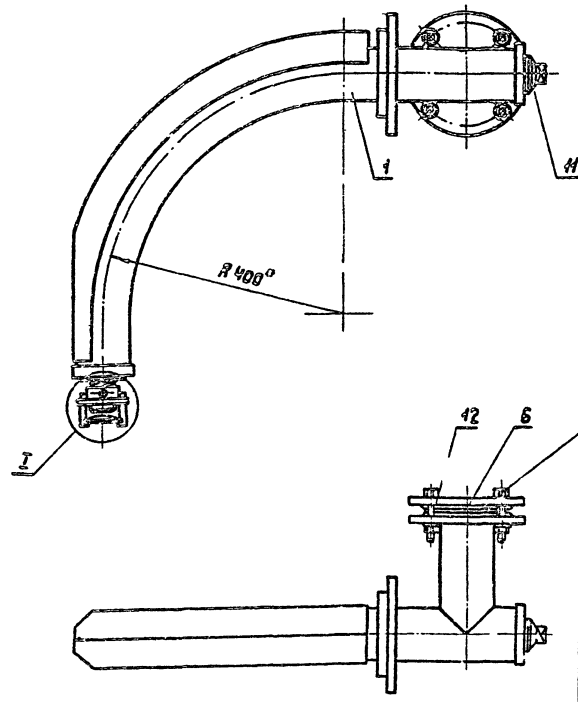

- *Размер для справок.
- Технические требования по КЦМП-5.0.03.00.000ТУ.

КЦМП-5.0.03.00.000 СБ

Сопло центральное
Сборочный чертёж

Лит.	Масса	Масштаб
И	29,2	1:5
Лист Листов 1		
ГОСТРОЙ ССР		
ЛЕНИНГРАДСКИЙ		
ПРОМСТРОЙПРОЕКТ		
Формат А3		

Исполнит. И.В.Семин, Проф. А.С.С. Разрад. Волкова, Проф. Маншина, Инж. Чирков, Инж. Ирмаев, Инж. Усачев, Инж. Гутан

Серия 5.904-24 Выпуск 7

КЦМП-5.0.03.01.003

R_z 200 ✓ (✓)

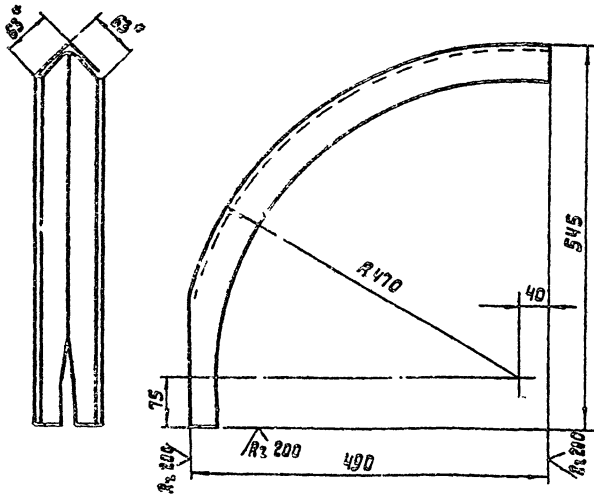

1. Размер для справок.
2. Технические требования по КЦМП-5.0.00.00.000ТУ.

КЦМП-5.0.03.01.003

Изм.	Лист	№ док-та	Подп.	Дата	Лит.	Масса	Масштаб
					У	3,8	1:5
Разработ.	Волкова				Лист 1 Листов 1		
Проб.	Мамыкина				ГОСТРОЙ ООП ЛЕНИНГРАДСКИЙ ПРОМСТРОЙПРОЕКТ		
Рис. гр.	Челурной				Формат А4		
Ил. спец.	Абрамочкин				Уголок 63x63 ГОСТ 8509-72		
Н. контр.	Челурной				Ст. 3 ГОСТ 535-79		
Удк.	Гутан						

КЦМП-5.0.03.01.004

R_z 50 ✓ (✓)

27

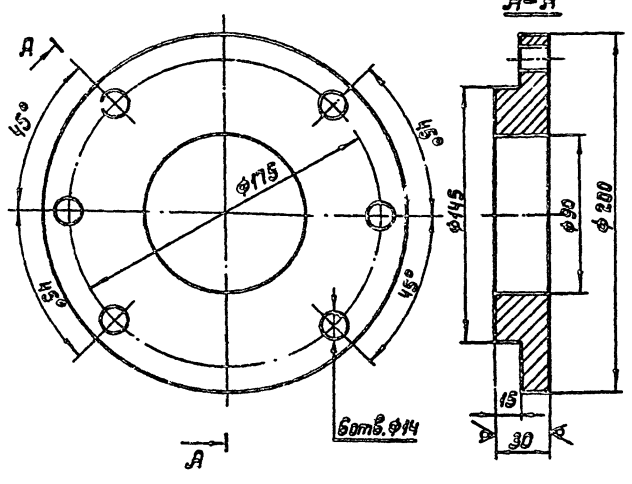

1. Размер для справок.
2. Технические требования по КЦМП-5.0.00.00.000ТУ.

КЦМП-5.0.03.01.004

Изм.	Лист	№ док-та	Подп.	Дата	Лит.	Масса	Масштаб
					У	5,5	1:2
Разработ.	Волкова				Лист 1 Листов 1		
Проб.	Мамыкина				ГОСТРОЙ ООП ЛЕНИНГРАДСКИЙ ПРОМСТРОЙПРОЕКТ		
Рис. гр.	Челурной				Формат А4		
Ил. спец.	Абрамочкин				Лист 6.30 ГОСТ 19903-74		
Н. контр.	Челурной				Ст. 3 ГОСТ 14637-79		
Удк.	Гутан						

КЦМП-5.0.03.01.005

R_z 200 ✓ (✓)

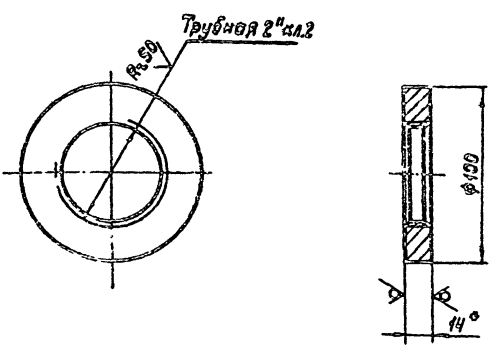

1. Размер для справок
2. Технические требования по КЦМП-5.0.00.00.000ТУ

КЦМП-5.0.03.01.005

Изм.	Лист	№ док-та	Подп.	Дата	Лит.	Масса	Масштаб
					У	0,55	1:2
Разработ.	Волкова				Лист 1 Листов 1		
Проб.	Мамыкина				ГОСТРОЙ ООП ЛЕНИНГРАДСКИЙ ПРОМСТРОЙПРОЕКТ		
Рис. гр.	Челурной				Формат А4		
Ил. спец.	Абрамочкин				Лист 8.14 ГОСТ 19903-74		
Н. контр.	Челурной				Ст. 3 ГОСТ 14637-79		
Удк.	Гутан						

КЦМП-5.0.03.01.006

R_z 200 ✓ (✓)

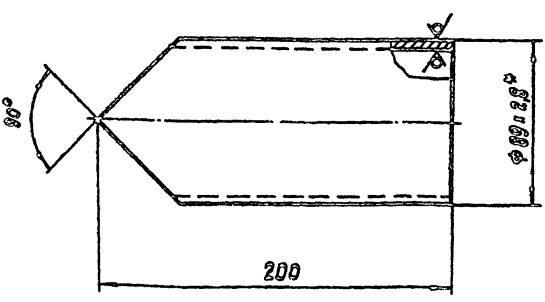

1. Размер для справок.
2. Технические требования по КЦМП-5.0.00.00.000ТУ.

КЦМП-5.0.03.01.006

Изм.	Лист	№ док-та	Подп.	Дата	Лит.	Масса	Масштаб
					У	0,92	1:2
Разработ.	Волкова				Лист 1 Листов 1		
Проб.	Мамыкина				ГОСТРОЙ ООП ЛЕНИНГРАДСКИЙ ПРОМСТРОЙПРОЕКТ		
Рис. гр.	Челурной				Формат А4		
Ил. спец.	Абрамочкин				Лист 6.9.2 ГОСТ 19903-74		
Н. контр.	Челурной				Ст. 3 ГОСТ 14637-79		
Удк.	Гутан						

КЦМП-5.0.04.00.000 СБ

Серия 5.904-24 Выпуск 7

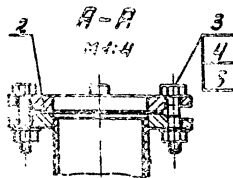
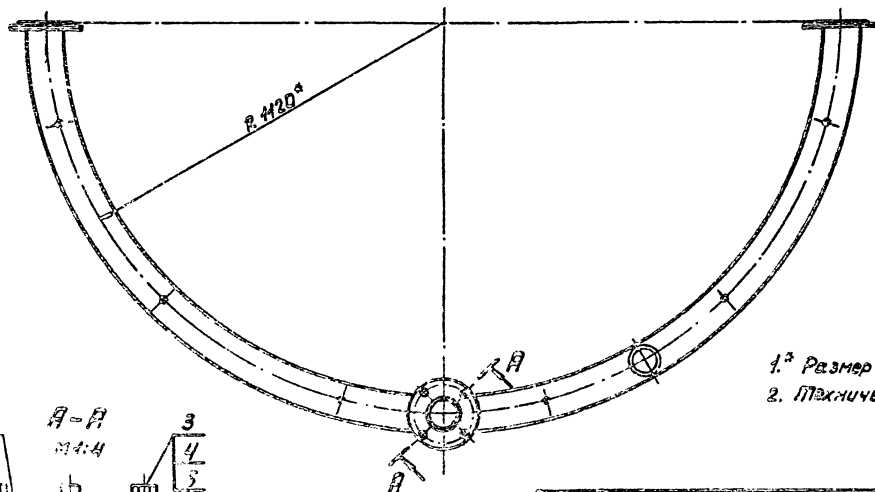
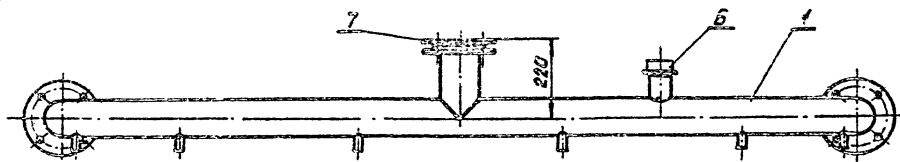

1. Размер для справок.
2. Технические требования по КЦМП-5.0.00.00.000 ТУ.

КЦМП-5.0.04.00.000 СБ			
Исполн.	Провер.	Дата	Лист
В.А.С.	В.А.С.	1974	1
Коллектор		Масса	Масштаб
Сборочный чертёж		33,1	1:10
Лист 1 из 1			
ГОССТРОЙ СССР ЛЕНИНГРАДСКИЙ ПРОМСТРОЙПРОЕКТ			
Формат А3			

КЦМП-5.0.04.01.000 СБ

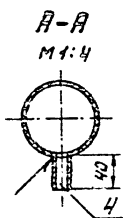
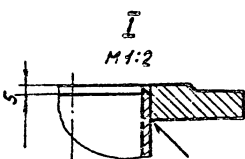
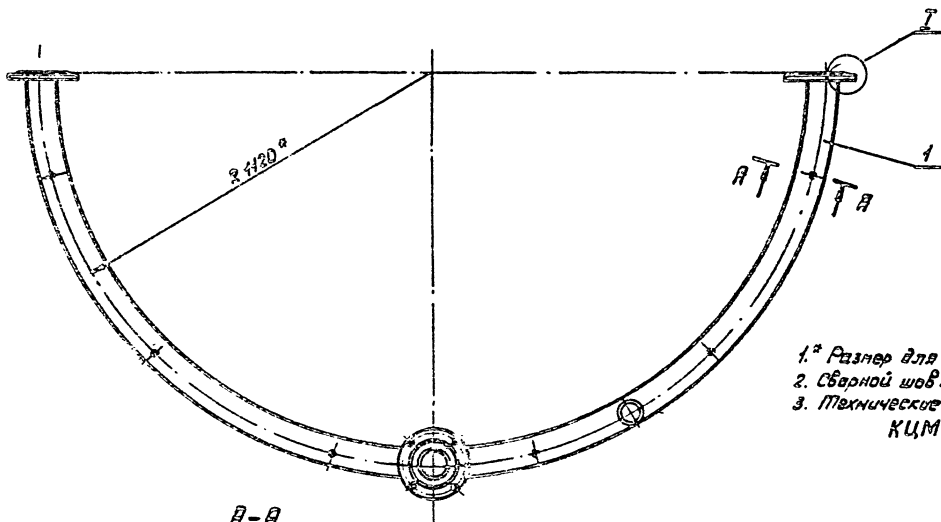
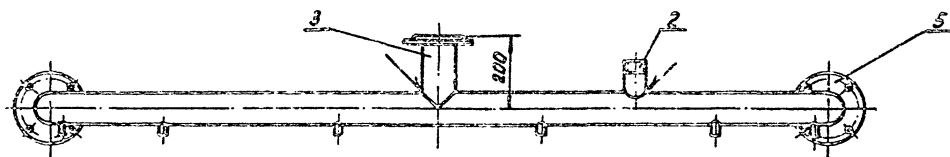

1. Размер для справок.
2. Сборный шов: Т1-А2 по ГОСТ 5254-80.
3. Технические требования по КЦМП-5.0.00.00.000 ТУ.

КЦМП-5.0.04.01.000 СБ			
Исполн.	Провер.	Дата	Лист
В.А.С.	В.А.С.	1974	1
Коллектор		Масса	Масштаб
Сборочный чертёж		29,5	1:10
Лист 1 из 1			
ГОССТРОЙ СССР ЛЕНИНГРАДСКИЙ ПРОМСТРОЙПРОЕКТ			
Формат А3			

Серия 5.904-24 Выпуск 7

КЦМП-5.0.04.01.001

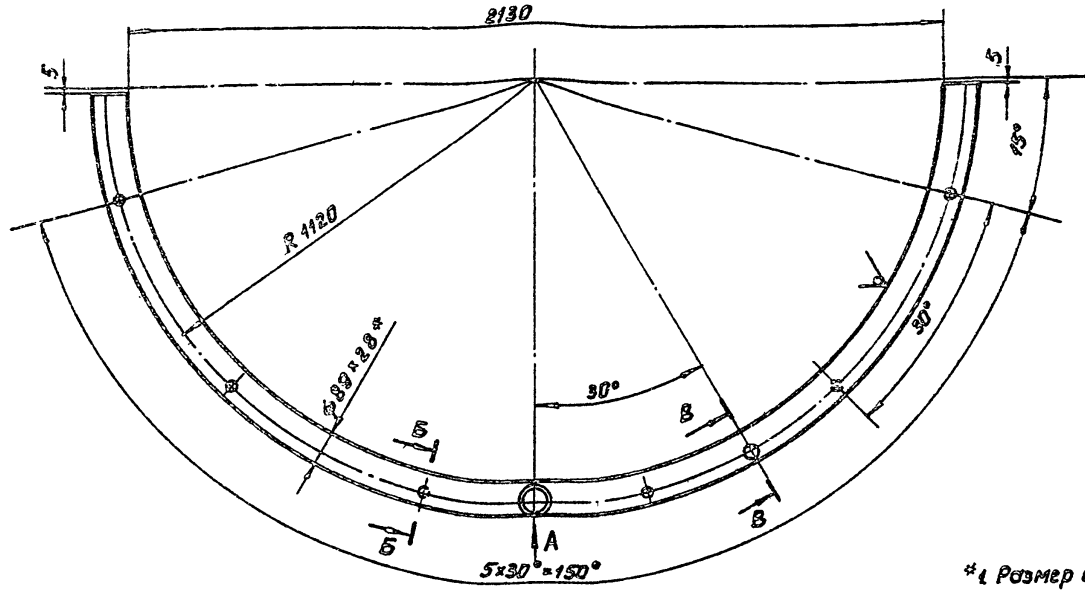

*1 Размер для справок
2. Технические требования по КЦМП-5.0.04.01.001

Вид А
М 1:5

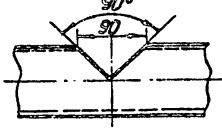

Б-Б
М 1:5

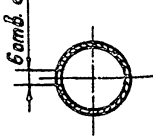

В-В
М 1:5

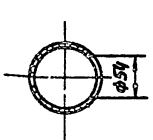

КЦМП-5.0.04.01.001

Изм. лист	Исполн.	подп.	Дата	Труба	лит.	масса	масса
Разр. Волкова	А.И.				У	2,9	1:10
Провер. Маньшина	В.И.			лист	лист 1		
Рук. гр. Чепурной	В.И.			Труба	59 * 2,8 ГОСТ 10704-76	ГОСТРП СССР	
И. спец. Воробьев	В.И.				5 * 3,5 ГОСТ 10706-76	ЛЕНИНГРАДСКИЙ	
И. конт. Чепурной	В.И.					ПРОЕКТОПРОЕКТ	
Утв. Гутан	В.И.					ФОРМАТ А3	

Имя, И.П.Ф., подпись и дата

КЦМП-5.0.04.01.002

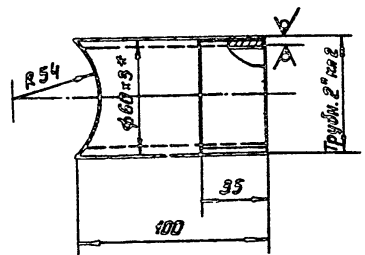

*1 Размер для справок
2. Технические требования по КЦМП-5.0.04.01.002

КЦМП-5.0.04.01.002

Изм. лист	Исполн.	подп.	Дата	Потрубок	лит.	масса	масса
Разр. Волкова	А.И.				У	0,4	1:2
Провер. Маньшина	В.И.			лист	лист 1		
Рук. гр. Чепурной	В.И.			Труба	50 * 3,5	ГОСТРП СССР	
И. спец. Воробьев	В.И.				ГОСТ 3262-75	ЛЕНИНГРАДСКИЙ	
И. конт. Чепурной	В.И.					ПРОЕКТОПРОЕКТ	
Утв. Гутан	В.И.					ФОРМАТ А4	

Имя, И.П.Ф., подпись и дата

КЦМП-5.0.04.01.003

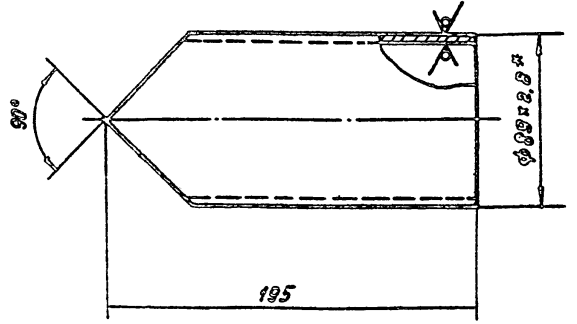

*1 Размер для справок
2. Технические требования по КЦМП-5.0.04.01.003

КЦМП-5.0.04.01.003

Изм. лист	Исполн.	подп.	Дата	Потрубок	лит.	масса	масса
Разр. Волкова	А.И.				У	0,89	1:2
Провер. Маньшина	В.И.			лист	лист 1		
Рук. гр. Чепурной	В.И.			Труба	89 * 2,8 ГОСТ 10704-76	ГОСТРП СССР	
И. спец. Воробьев	В.И.				5 * 3,5 ГОСТ 10706-76	ЛЕНИНГРАДСКИЙ	
И. конт. Чепурной	В.И.					ПРОЕКТОПРОЕКТ	
Утв. Гутан	В.И.					ФОРМАТ А4	

Имя, И.П.Ф., подпись и дата

КЦМП-5.0.05.00.000 - изображено
 КЦМП-5.0.05.00.000-01 - зеркальное отражение

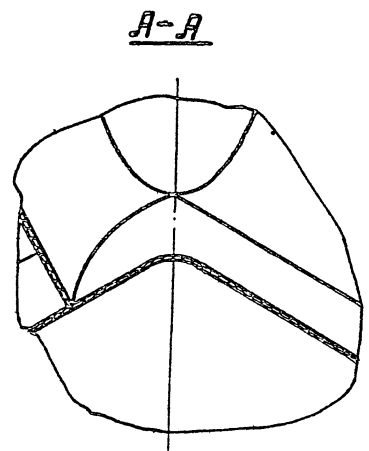
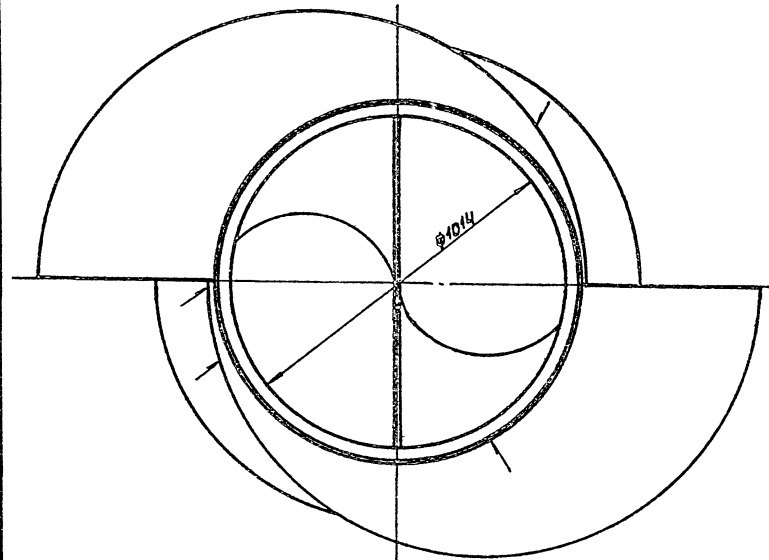
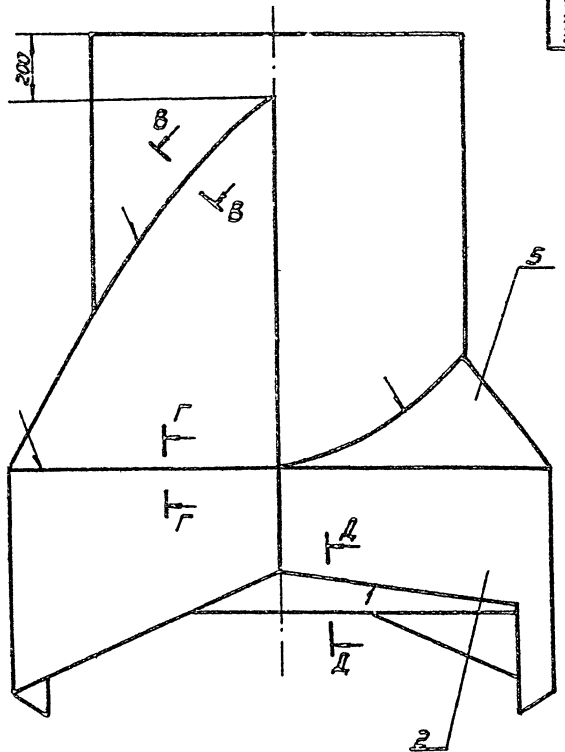
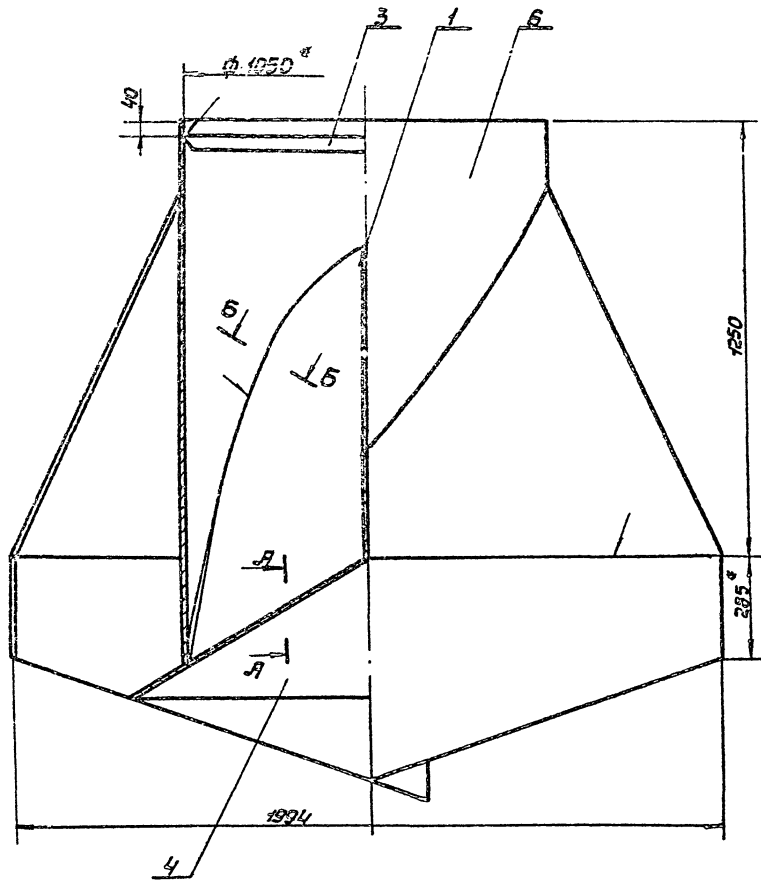

- *1. Размер для справок.
- 2. Сварные швы по ГОСТ 5264-80
- 3. Технические требования по КЦМП-5.0.00.00.000ТУ

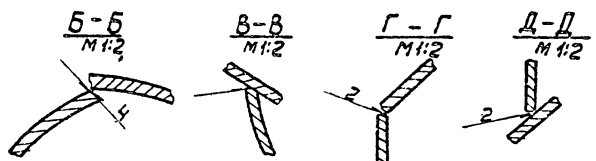

КЦМП-5.0.05.00.000СБ			
Закручиватель.		Лист	Масштаб
Сборочный чертеж.		540.0	1:10
Изм. Лист	№ докум.	Листы	Место
Создан	Исполнитель	Провер.	Масштаб
Рис. грав.	Человек	Экз.	Лист
Исполн.	Исполн.	Исполн.	Исполн.
И. Кант	Челюцкий	И. Кант	Челюцкий
Исполн.	Исполн.	Исполн.	Исполн.

Инв. № подл. Подпись и дата (вместо подп. и даты)

Э0000705005-УИ7К

5,0.05.01.000 - изображено
 КЦМП-5,0.05.01.000-01 - зеркальное отражение
 Ø1050°

Серия 5.904.24 Выпуск 7

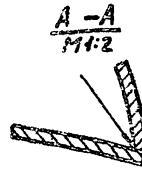
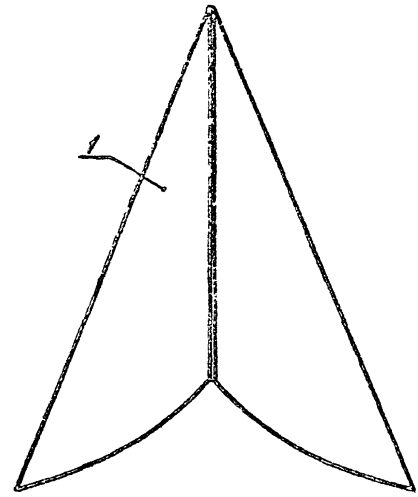
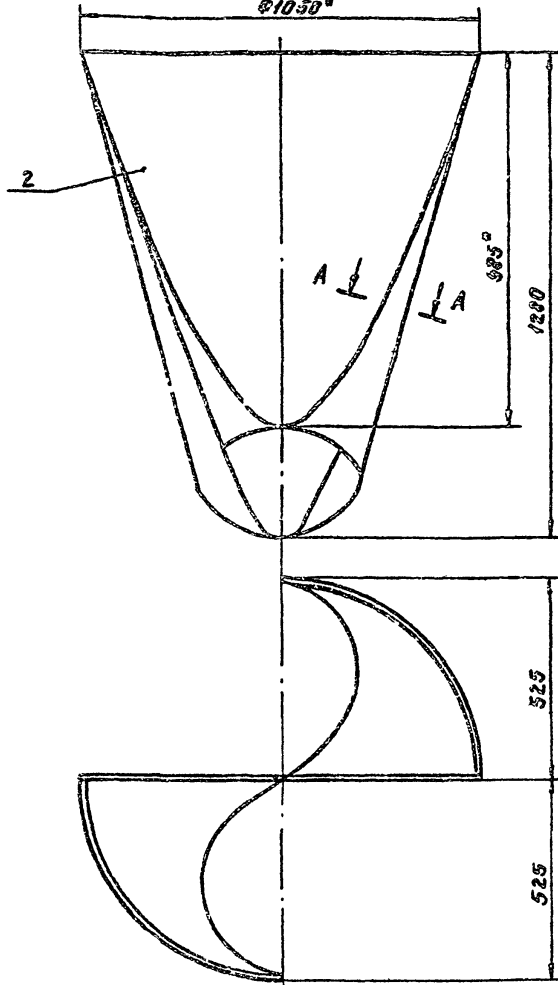

1. Размер для справок.
 2. Сварные швы по ГОСТ 5264-80
 3. Технические требования по
 КЦМП-5,0.00.00.000ТУ

КЦМП-5,0.05.01.000СБ			Лист	Масса	Масштаб
Рассекатель			и	76,0	1:10
Сборочный чертеж			Лист	Листов 1	
			ГОСТРОЙ СССР ЛЕНИНГРАДСКИЙ ПРОМСТРОЙПРОЕКТ		
			Формат А3		

Имя, № подл. Подл. дата
 Подл. дата
 Имя, № подл. Подл. дата

100105005-УИ7К

КЦМП - 5,0.05.01.001 - изображено
 КЦМП - 5,0.05.01.001-01 - зеркальное отражение

Развертка
 1:10

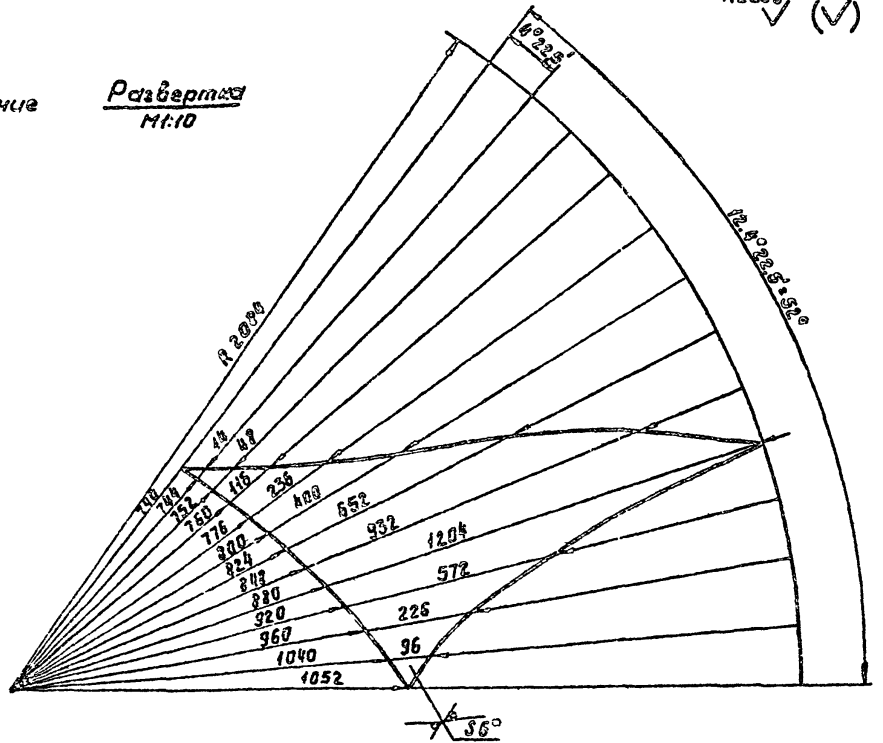
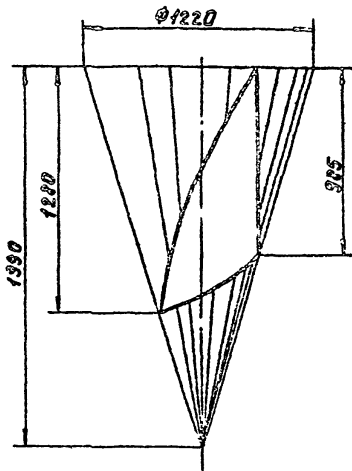

1. Размер для справок
 2. Технические требования по КЦМП-5,0.00.00.000ТУ

КЦМП - 5,0.05.01.001			Лист	Масса	Масштаб
Лопасть			и	22,0	1:20
Лист 66 ГОСТ 19593-74			ГОСТРОЙ СССР ЛЕНИНГРАДСКИЙ ПРОМСТРОЙПРОЕКТ		
Лист 17.3 ГОСТ 4037-79			Формат А3		

Имя, № подл. Подл. дата
 Подл. дата
 Имя, № подл. Подл. дата

КЦМП-5.05-01.002

R_z 200 (✓)

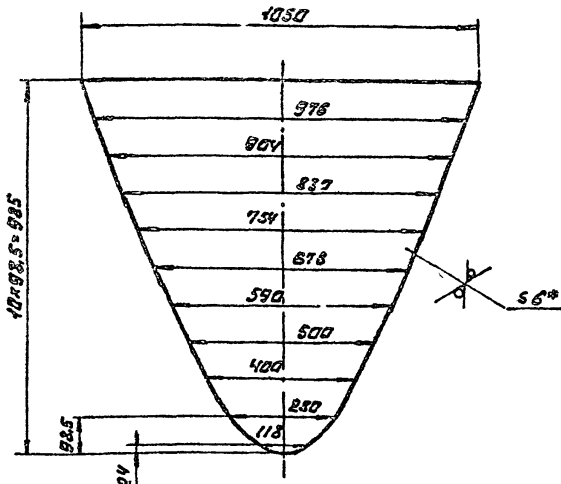

*1. размер для справок
2. технические требования по КЦМП-5.0.00.00.0007

КЦМП - 5.0.05.01.002

Изм.	Лист	И.О.Докум.	Подп.	Дата
Разраб.	Валкова			
Проб.	Чепурной			
Рук.пр.	Чепурной			
Гл. спец.	Абрамов			
И.конт.	Чепурной			
Чтв.	Гутман			

Лист	32.0	1:10
Лист	Листов 1	
Лист	Б 6 ГОСТ 19903-74 СТ.3 ГОСТ 14637-79	

ГОСТРОЙ ССР
ЛЕНИНГРАДСКИЙ
ПРОЕКТПРОЕКТ
формат А4

100.00.50.05 УМТН

R_z 200 (✓)

КЦМП - 5.0.05.00.001 - изобретено
КЦМП - 5.0.05.00.001-01 - специальное оформление

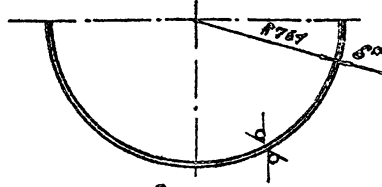
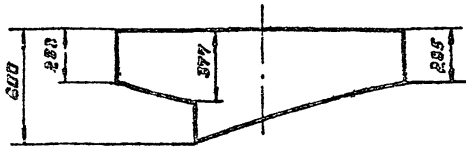

РАЗВЕРТКА

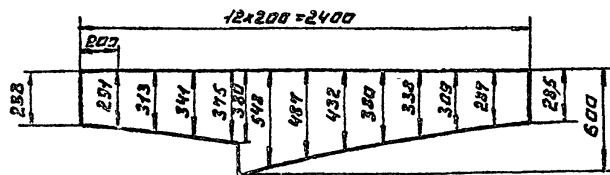

*1. размер для справок
2. технические требования по КЦМП-5.0.00.00.0007

КЦМП - 5.0.05.00.001

Изм.	Лист	И.О.Докум.	Подп.	Дата
Разраб.	Валкова			
Проб.	Чепурной			
Рук.пр.	Чепурной			
Гл. спец.	Абрамов			
И.конт.	Чепурной			
Чтв.	Гутман			

Лист	43.0	1:20
Лист	Листов 1	
Лист	Б 6 ГОСТ 19903-74 СТ.3 ГОСТ 14637-79	

ГОСТРОЙ ССР
ЛЕНИНГРАДСКИЙ
ПРОЕКТПРОЕКТ
формат А4

КЦМП-5.0.00.002

R_z 200 (✓)

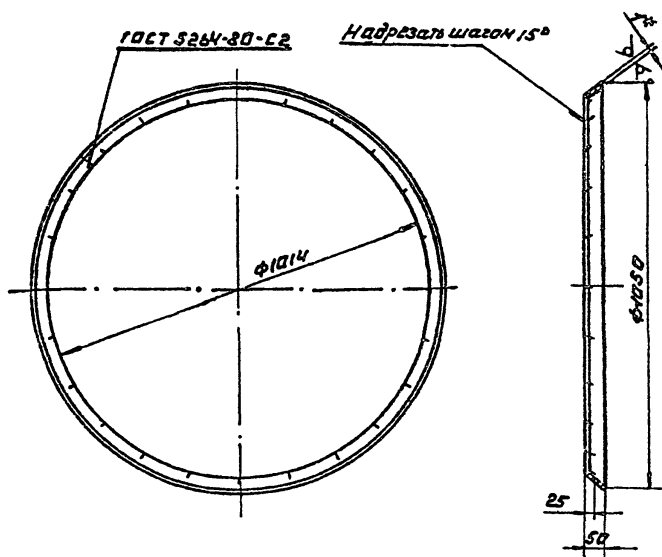

*1. размер для справок
2. технические требования по КЦМП-5.0.00.00.0007

КЦМП - 5.0.00.00.002

Изм.	Лист	И.О.Докум.	Подп.	Дата
Разраб.	Валкова			
Проб.	Чепурной			
Рук.пр.	Чепурной			
Гл. спец.	Абрамов			
И.конт.	Чепурной			
Чтв.	Гутман			

Лист	1,3	1:10
Лист	Листов 1	
Лист	Б 4 ГОСТ 19904-74 СТ.3 ГОСТ 16523-70	

ГОСТРОЙ ССР
ЛЕНИНГРАДСКИЙ
ПРОЕКТПРОЕКТ
формат А4

КЦМП-5.0.05.00.003

R_z 200 (✓)

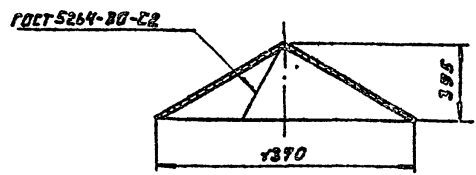

РАЗВЕРТКА

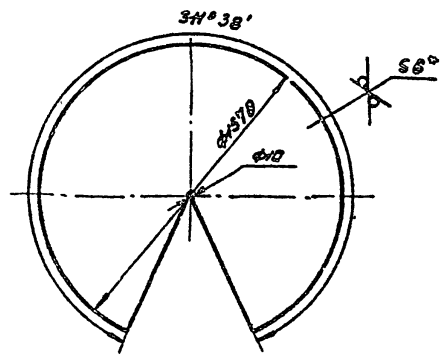

*1. размер для справок
2. технические требования по КЦМП-5.0.00.00.0007

КЦМП - 5.0.05.00.003

Изм.	Лист	И.О.Докум.	Подп.	Дата
Разраб.	Валкова			
Проб.	Чепурной			
Рук.пр.	Чепурной			
Гл. спец.	Абрамов			
И.конт.	Чепурной			
Чтв.	Гутман			

Лист	81.5	1:20
Лист	Листов 1	
Лист	Б 6 ГОСТ 19903-74 СТ.3 ГОСТ 14637-79	

ГОСТРОЙ ССР
ЛЕНИНГРАДСКИЙ
ПРОЕКТПРОЕКТ
формат А4

5.0.05.00.004-УМТН

КЦМП-5.0.05.00.004 - изобретено
 КЦМП-5.0.05.00.004-01 - зарегистрированное отклонение

Серия 5.004-24 Витус-7

Имя, фамилия, инициалы, должность, дата

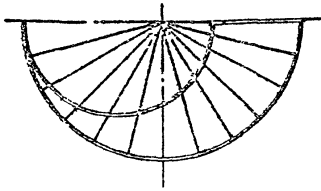
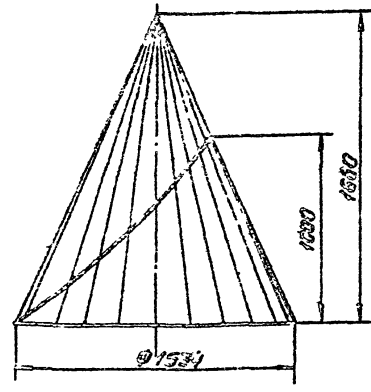

Развертка

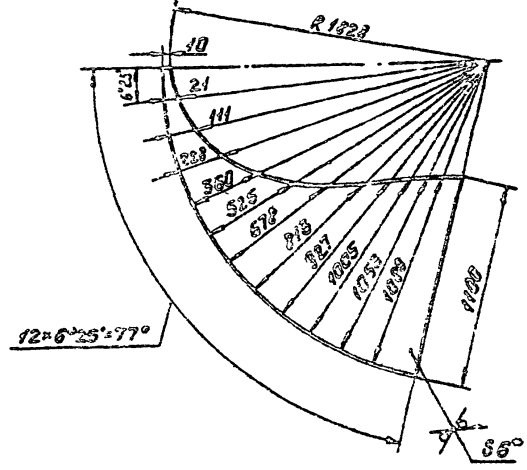

1. Размер для справок.
 2. Технические требования по КЦМП-5.0.05.00.004

КЦМП-5.0.05.00.004		Лист 1	Масштаб
Аппарат		М	50.0 1:20
66 ГОСТ 19903-74 Ст.3 ГОСТ 14637-79		Лист 1	Формат А3

5.0.05.00.005-УМТН

КЦМП-5.0.05.00.005 - изобретено
 КЦМП-5.0.05.00.005-01 - зарегистрированное отклонение

Имя, фамилия, инициалы, должность, дата

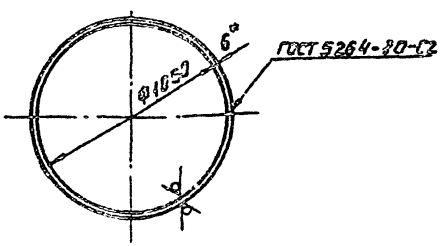
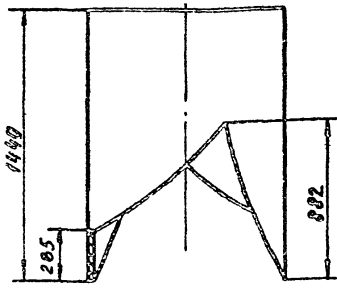

Развертка

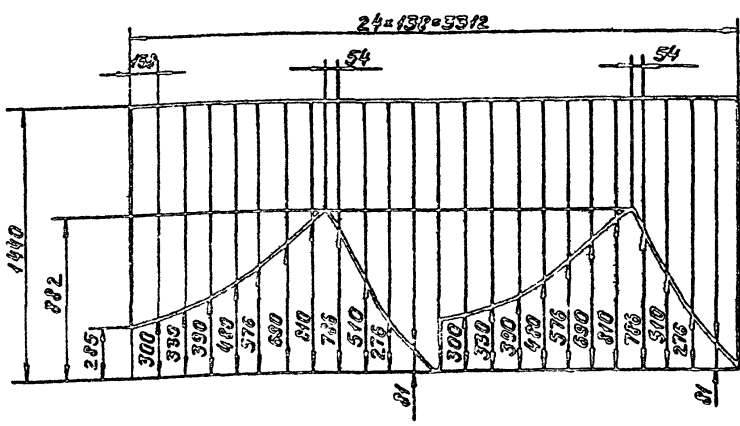

1. Размер для справок.
 2. Технические требования по КЦМП-5.0.05.00.005

КЦМП-5.0.05.00.005		Лист 1	Масштаб
Цилиндр		М	149.0 1:20
66 ГОСТ 19903-74 Ст.3 ГОСТ 14637-79		Лист 1	Формат А3

КЦМП - 5.0.05.00.000 - изобретено
 КЦМП - 5.0.05.00.000-01 - зеркальное отражение

311
 01
 КЦМП-5.0.05.00.000/0001

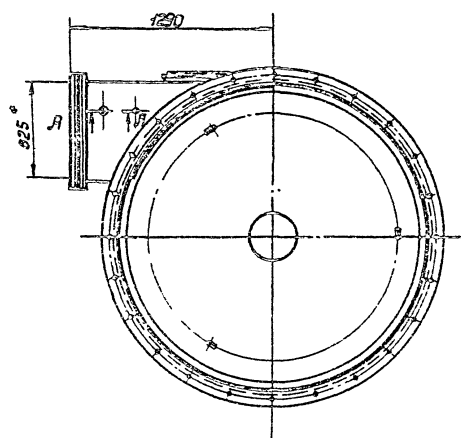
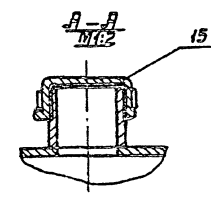
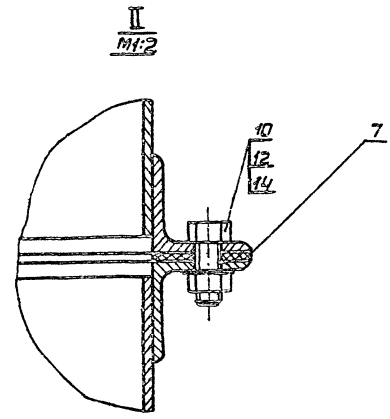
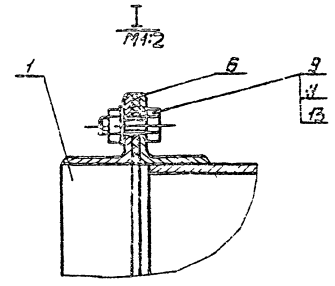
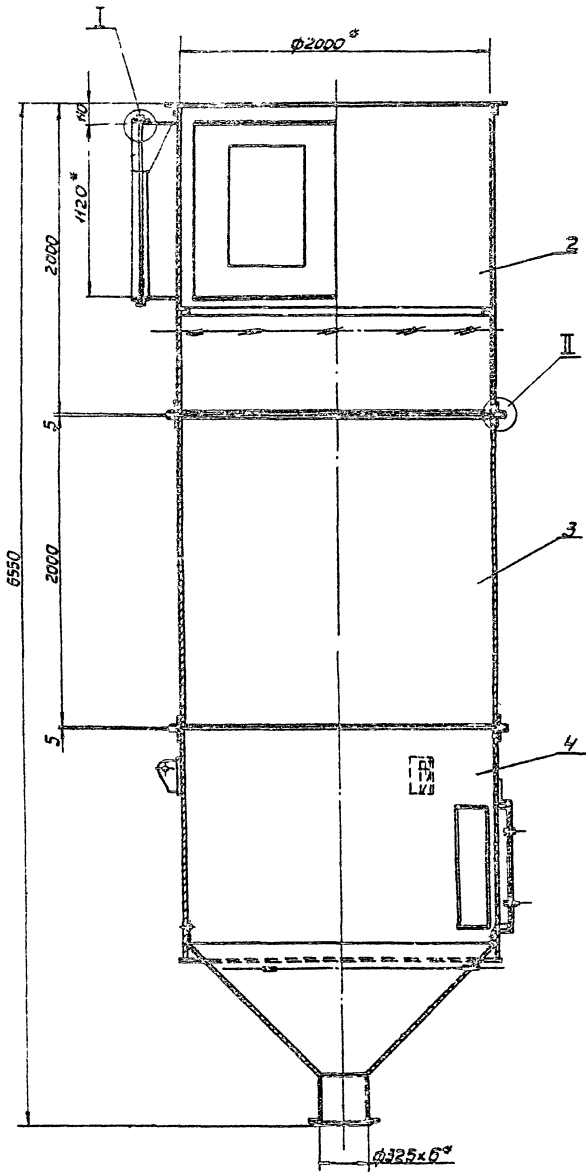

*1. Размер для справок.
 2. Технические требования по КЦМП-5.0.05.00.000/01

Лист "Сборочный чертеж" и "Сборочный чертеж" (Сборочный чертеж и сборочный чертеж)

КЦМП - 5.0.05.00.000СБ				Лист	Масштаб
Коплеулубитель.				И	1968.3
Сборочный чертеж.				Лист	1:20
				Лист	1
ГОСТРОМ СССР ЛЕНИНГРАДСКИЙ ПРОМСТРОЙПРОЕКТ					
Формат А2					

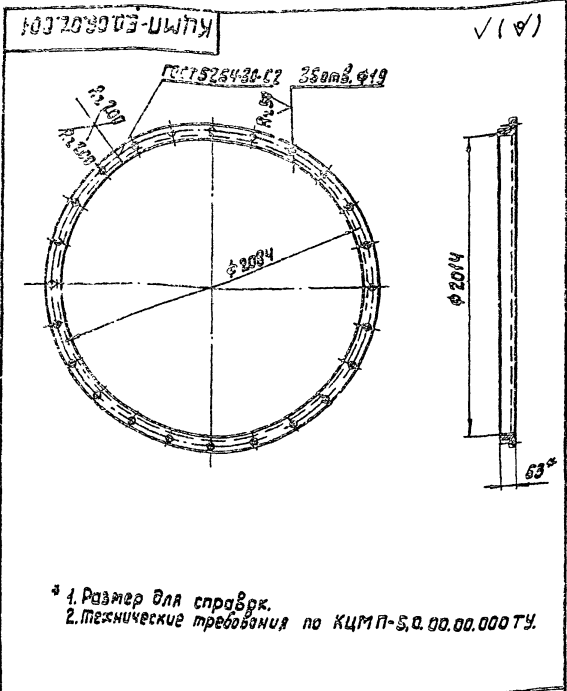

1. Размер для справок.
2. Технические требования по КЦМП-5.0.00.00.000ТУ.

КЦМП-5.0.06.02.001		Лист	Масса	Макш. ш.
Фланец		И	31,3	1:20
Узелок Б-Б ГОСТ 19903-74 Ст.3 ГОСТ 535-79		Лист	Листов 1	
		ГОСТРОИ СССР ЛЕНИНГРАДСКИЙ ПРОМСТРОЙПРОЕКТ		
Формат А4				

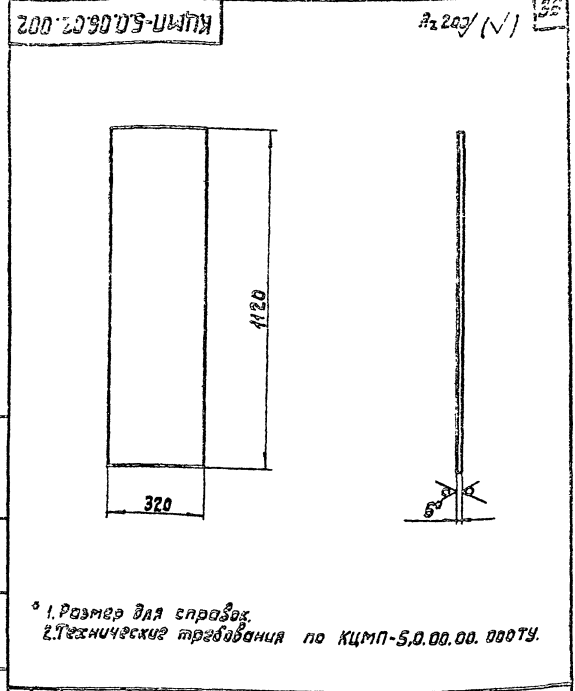

1. Размер для справок.
2. Технические требования по КЦМП-5.0.00.00.000ТУ.

КЦМП-5.0.06.02.002		Лист	Масса	Макш. ш.
Лист		И	15,9	1:10
Лист Б-Б ГОСТ 19903-74 Ст.3 ГОСТ 14637-79		Лист	Листов 1	
		ГОСТРОИ СССР ЛЕНИНГРАДСКИЙ ПРОМСТРОЙПРОЕКТ		
Формат А4				

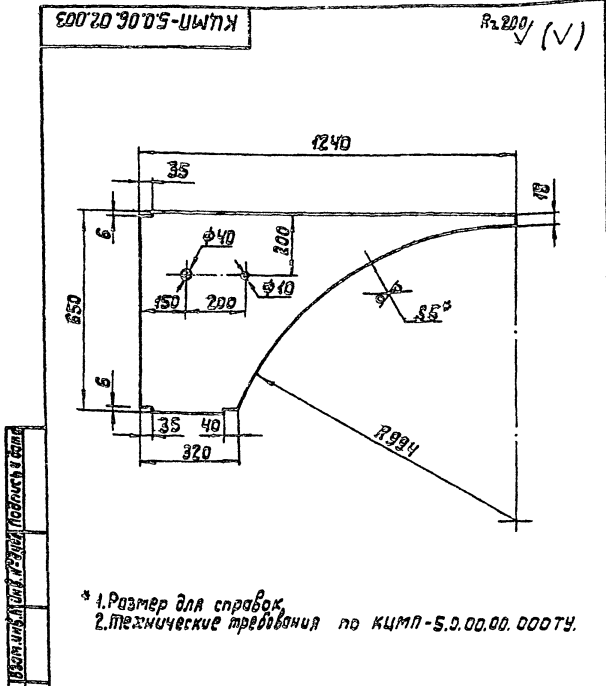

1. Размер для справок.
2. Технические требования по КЦМП-5.0.00.00.000ТУ.

КЦМП-5.0.06.02.003		Лист	Масса	Макш. ш.
Лист		И	17,0	1:10
Лист Б-Б ГОСТ 19903-74 Ст.3 ГОСТ 14637-79		Лист	Листов 1	
		ГОСТРОИ СССР ЛЕНИНГРАДСКИЙ ПРОМСТРОЙПРОЕКТ		
Формат А4				

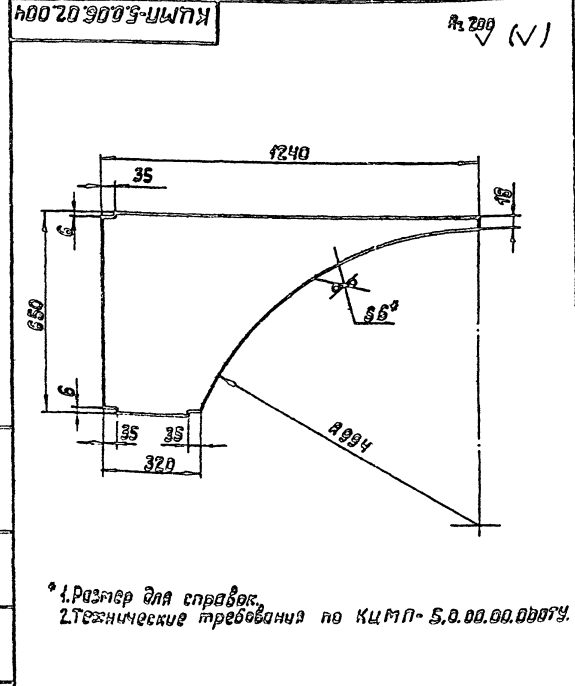

1. Размер для справок.
2. Технические требования по КЦМП-5.0.00.00.000ТУ.

КЦМП-5.0.06.02.004		Лист	Масса	Макш. ш.
Лист		И	17,0	1:10
Лист Б-Б ГОСТ 19903-74 Ст.3 ГОСТ 14637-79		Лист	Листов 1	
		ГОСТРОИ СССР ЛЕНИНГРАДСКИЙ ПРОМСТРОЙПРОЕКТ		
Формат А4				

КЦМП-5.0.06.02.005

Rz 200 (✓)

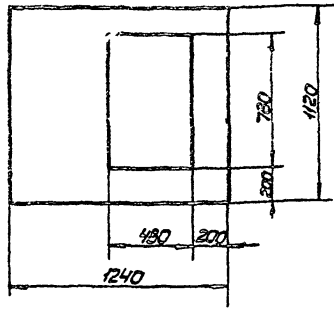

1. Размер для справок
2. Технические требования по КЦМП-5.0.06.02.005

КЦМП-5.0.06.02.005

Изм.	Лист	№ докум.	Подпись	Дата
1	1	47.8	1:20	
Лист				
5 ГОСТ 19903-74				
Ст. 3 ГОСТ 14637-79				
ГОСТРОЙ СССР				
ЛЕНИНГРАДСКИЙ				
ПРОМСТРОЙПРОЕКТ				
Формат А4				

КЦМП-5.0.06.02.006

Rz 200 (✓)

57

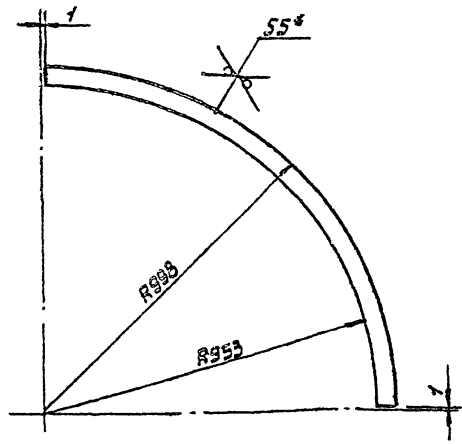

1. Размер для справок
2. Технические требования по КЦМП-5.0.06.02.006

КЦМП-5.0.06.02.006

Изм.	Лист	№ докум.	Подпись	Дата
1	1	2.7	1:10	
Лист				
5 ГОСТ 19903-74				
Ст. 3 ГОСТ 14637-79				
ГОСТРОЙ СССР				
ЛЕНИНГРАДСКИЙ				
ПРОМСТРОЙПРОЕКТ				
Формат А4				

КЦМП-5.0.06.02.007

Rz 200 (✓)

КЦМП-5.0.06.02.007 - изобразительно
КЦМП-5.0.06.02.007-01 - зеркальное отражение

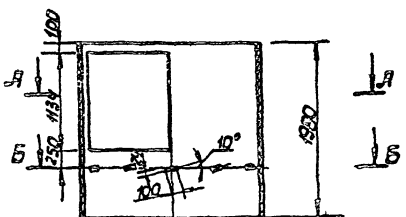

А-А

Б-Б

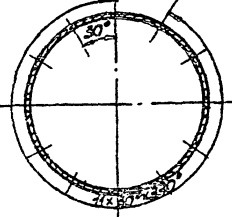
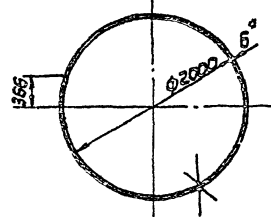

1. Размер для справок.
2. Технические требования по КЦМП-5.0.06.02.007

КЦМП-5.0.06.02.007

Изм.	Лист	№ докум.	Подпись	Дата
1	1	52.20	1:40	
Лист				
5 ГОСТ 19903-74				
Ст. 3 ГОСТ 14637-79				
ГОСТРОЙ СССР				
ЛЕНИНГРАДСКИЙ				
ПРОМСТРОЙПРОЕКТ				
Формат А4				

КЦМП-5.0.06.02.008

(✓)

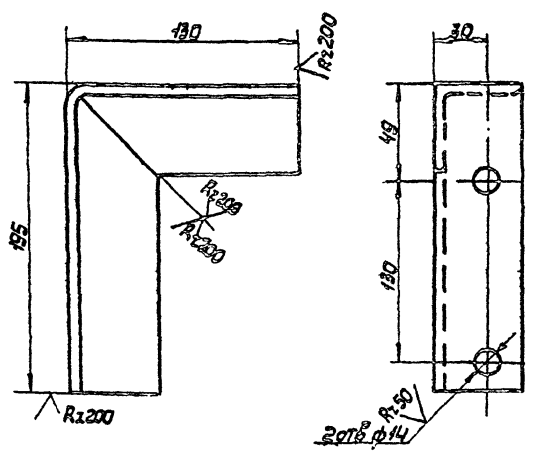

1. Размер для справок
2. Технические требования по КЦМП-5.0.06.02.008

КЦМП-5.0.06.02.008

Изм.	Лист	№ докум.	Подпись	Дата
1	1	1.2	1:2	
Лист				
5 ГОСТ 19903-74				
Ст. 3 ГОСТ 535-79				
ГОСТРОЙ СССР				
ЛЕНИНГРАДСКИЙ				
ПРОМСТРОЙПРОЕКТ				
Формат А4				

5000000005-УИПН

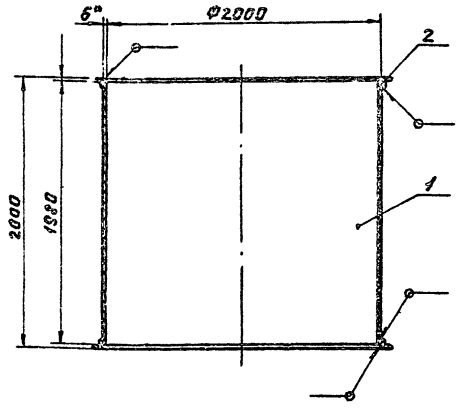

- 1. Размер для справок.
- 2. Сварные швы по ГОСТ 5264-80
- 3. Технические требования по КЦМП-5.0.00.00.000ТУ

КЦМП-5.0.06.03.000СБ

Средняя часть каплеуловителя. Сварочный чертеж.		Лист	Риски	Масштаб
И	359,6	1:25		
		Лист	Листов 1	
ГОСТРОЙ ССР ЛЕНИНГРАДСКИЙ ПРОМСТРОЙПРОЕКТ формат А4				

1000000005-УИПН

R2200 ✓ (✓) 38

КЦМП-5.0.06.04.001 - изображено
КЦМП-5.0.06.04.001-01 - зеркальное отражение

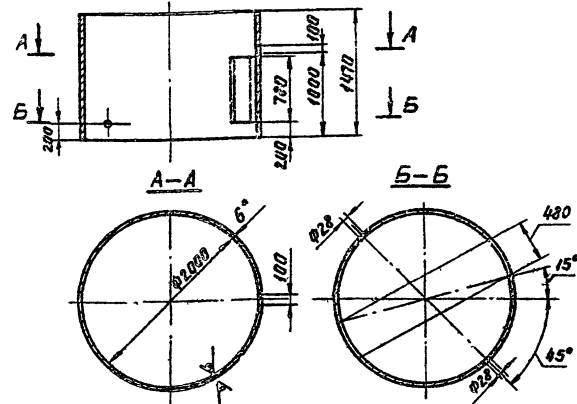

- 1. Размер для справок.
- 2. Технические требования по КЦМП-5.0.00.00.000ТУ

КЦМП-5.0.06.04.001

Карпус		Лист	Риски	Масштаб
И	418,0	1:40		
		Лист	Листов 1	
ГОСТРОЙ ССР ЛЕНИНГРАДСКИЙ ПРОМСТРОЙПРОЕКТ формат А4				

5000000005-УИПН

КЦМП-5.0.06.04.000 - изображено
КЦМП-5.0.06.04.000-01 - зеркальное отражение

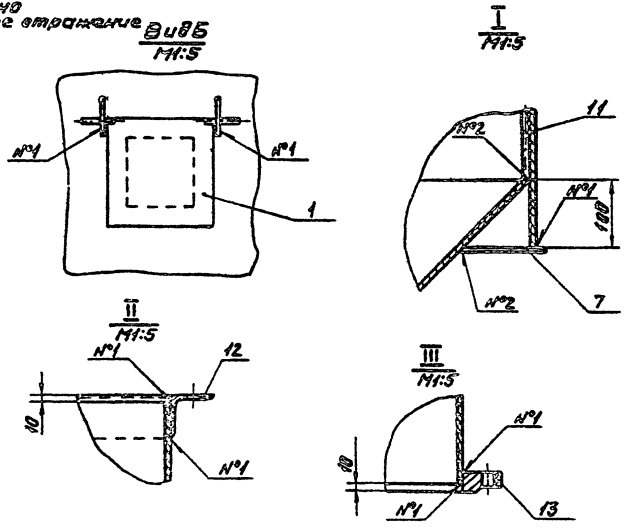
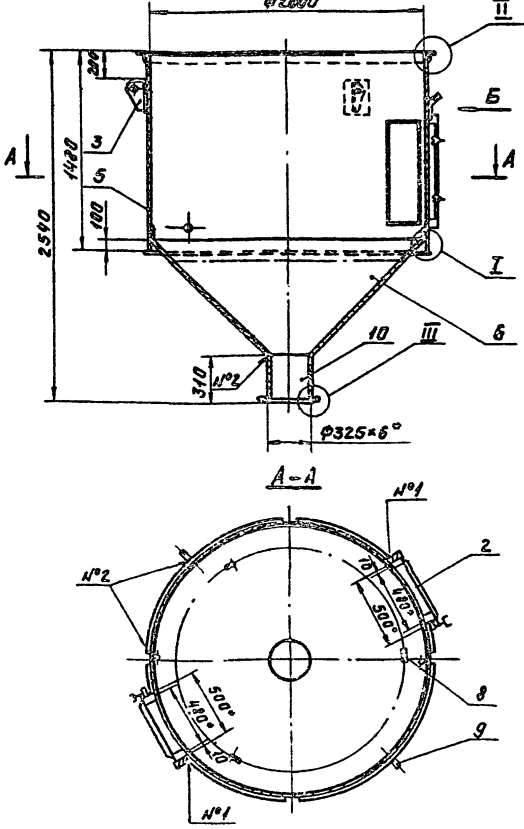

- 1. Размер для справок.
- 2. Сварные швы №1-13 по ГОСТ 5264-80
- №2 - сварка ручная электродуговая
- 3. Технические требования по КЦМП-5.0.00.00.000ТУ

КЦМП-5.0.06.04.000СБ

Нижняя часть каплеуловителя. Сварочный чертеж.		Лист	Риски	Масштаб
И	787,1	1:25		
		Лист	Листов 1	
ГОСТРОЙ ССР ЛЕНИНГРАДСКИЙ ПРОМСТРОЙПРОЕКТ формат А3				

КЦМП-5.0.06.04.002

Rz 200 (✓)

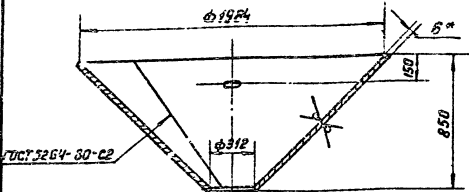

Развертка
M 1:40
252°26'

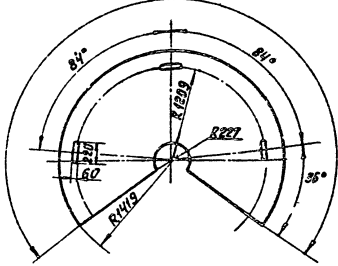

* 1. Размер для справок
2. Технические требования по КЦМП-5.0.00.00.000ТУ

КЦМП-5.0.06.04.002

Конус

Лит. Масса Масштаб

И 203.4 1:20

Лист Листов 1

Лист 56 ГОСТ 19903-74
Ст 3 ГОСТ 14637-74

ГОСТРОМ СССР
ЛЕНИНГРАДСКИЙ
ПРОМСТРОЙПРОЕКТ
Формат А4

Изм.	Лист	Исполн.	Подп.	Дата
Разработ.	Валкова	Лом.		
Проб.	Меньшиков	Маш.		
Инж.пр.	Челурной	Э		
Инж.инж.	Аврамиди	Э		
Инж.пр.	Челурной	Э		
Инж.пр.	Гутан	Э		

КЦМП-5.0.06.04.003

Rz 200 (✓)

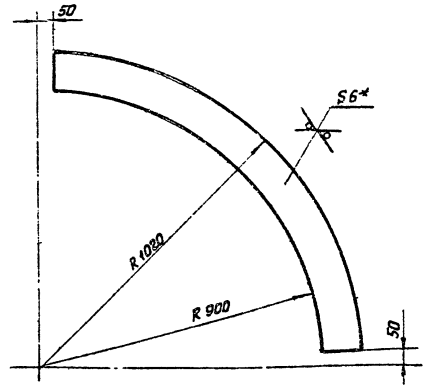

* 1. Размер для справок
2. Технические требования по КЦМП-5.0.00.00.000ТУ

КЦМП-5.0.06.04.003

Лист

Лит. Масса Масштаб

И 7.9 1:40

Лист Листов 1

Лист 56 ГОСТ 19903-74
Ст 3 ГОСТ 14637-79

ГОСТРОМ СССР
ЛЕНИНГРАДСКИЙ
ПРОМСТРОЙПРОЕКТ
Формат А4

Изм.	Лист	Исполн.	Подп.	Дата
Разработ.	Валкова	Лом.		
Проб.	Меньшиков	Маш.		
Инж.пр.	Челурной	Э		
Инж.инж.	Аврамиди	Э		
Инж.пр.	Челурной	Э		
Инж.пр.	Гутан	Э		

