

ТИПОВОЙ ПРОЕКТ
903-1-281.90

КОТЕЛЬНАЯ С 4 КОТЛАМИ Е-10-1,4Р
ЗОЛОШЛАКОУДАЛЕНИЕ ПНЕВМАТИЧЕСКОЕ
ТОПЛИВО - КАМЕННЫЕ И БУРЫЕ УГЛИ
СИСТЕМА ТЕПЛОСНАБЖЕНИЯ ЗАКРЫТАЯ

АЛЬБОМ 2

РЕШЕНИЯ ТЕПЛОМЕХАНИЧЕСКИЕ
ЧАСТЬ 5

ТП ТОПЛИВОПОДАЧА

СТР. 116-122

ЗШ ЗОЛОШЛАКОУДАЛЕНИЕ

СТР. 123-146

Лист 2 из 5

Ведомость рабочих чертежей основного комплекта марки ТП

Лист	Наименование	Примеч.
1	Общие данные	
2	Механизация топливобойки при доставке топлива железнодорожным транспортом. План.	
3	Механизация топливобойки при доставке топлива железнодорожным транспортом. Разрез 1-1.	
4	Приемно-дробильное отделение. Установка дробилки ВДП-15. Вид А. Узел Г.	
5	Приемно-дробильное отделение. Установка дробилки ВДП-15. Вид Б. Разрез 1-1.	
6	Галерея топливобойки. Установка электромагнитного железоразделителя. Разрез в-в.	
7	Галерея топливобойки. Установка электромагнитного железоразделителя. Вид В.	

Обозначение	Наименование	Примеч.
Каталог 1-87	Конвейеры ленточные	
	ГКК, Союзпротмеханизация	
<u>Прилагаемые документы</u>		
903-1-281.90 Альбом 1	Пояснительная записка	
903-1-281.90 Альбом 13 ч.1,2	Монтажные изделия	
903-1-281.90 Альбом 16 ч.1,2	Конструкторская документация	
903-1-281.90 Альбом 17	Спецификация оборудования	
903-1-281.90 Альбом 17	Поставка заказчику	
903-1-281.90 Альбом 19	Спецификация оборудования	
903-1-281.90 Альбом 19	Поставка подрядчику	
	Ведомости потребности в материалах	

Общие указания

1. За нулеву отметку для сооружений условно принята отметка чистого пола здания котельной.
2. Описание работы механизмов топливобойки и другие технические данные приведены в пояснительной записке (альбом 1).
3. В графе «Обозначение» указаны наименования заводов-изготовителей оборудования по состоянию на 1.01.90г.
4. Производство и приелку работ по монтажу оборудования выполнять в соответствии со СНиП 3.05.05-84.
5. Указания по поставке проекта:
 - при установке в котельной количества котлов отличного от принятого в проекте, следует соответственно скорректировать длину ленточного конвейера;
 - эстакада на эвголина сооружается по чертежам типового проекта 709-9-100.89;
 - габариты открытого склада угля и рекомендации по его размещению на генплане принимаются по материалам данного проекта.

Ведомость ссылочных и прилагаемых документов

Обозначение	Наименование	Примеч.
<u>Ссылочные документы</u>		
ГОСТ 5264-80	Швы сварные соединений. Ручная электродуговая сборка. Основные типы конструктивных элементы	
ГОСТ 11534-75	Ручная дуговая сварка. Соединения сварные под острыми и тупыми углами. Основные типы конструктивных элементы	

Марка, поз.	Обозначение	Наименование	кол.	Масса ед. кр.	Примеч.
Т1	Кузнецкий машиностроительный завод	винтовая дробилка -питатель ВДП-15	2	1500,0	
Т2	Б15М.100.000	Варанка тип I	2	63,5	
Т3	Б15М.101.000	Варанка тип II	1	114,0	
Т4	Б15М.102.000	Варанка тип III	1	121,0	
Т5	Завод угольного машиностроения им. Пархоменко г. Луганск	железобетонный подвесной электромеханический П-100 м	1	1500,0	
Т6	Красногвардейский крамовый завод	Таль передвижная ручная штеревая П-20Т	1	65,0	
Т7	Красногвардейский крамовый завод	Таль ручная передвижная червячная Пп-10г	2	40,0	
Т8	Б4Ч1.064.000	Конвейер ленточный В=500	1	8800,0	

Типовой проект разработан в соответствии с действующими нормами и правилами и предусматривает мероприятия, обеспечивающие пожарную безопасность при эксплуатации сооружений.
 Главный инженер проекта *Левонтин* /Левонтин/

Привязан:		
Шифр:		
903-1-281.90 ТП		
Котельная с котлами Е-10-1,4р. Силомеханизация пневматическое		
Главный корпус топливобойки.		Р 1 7
Общие данные		Старковский синтезпроект

РАЗРЕЗ 1-1

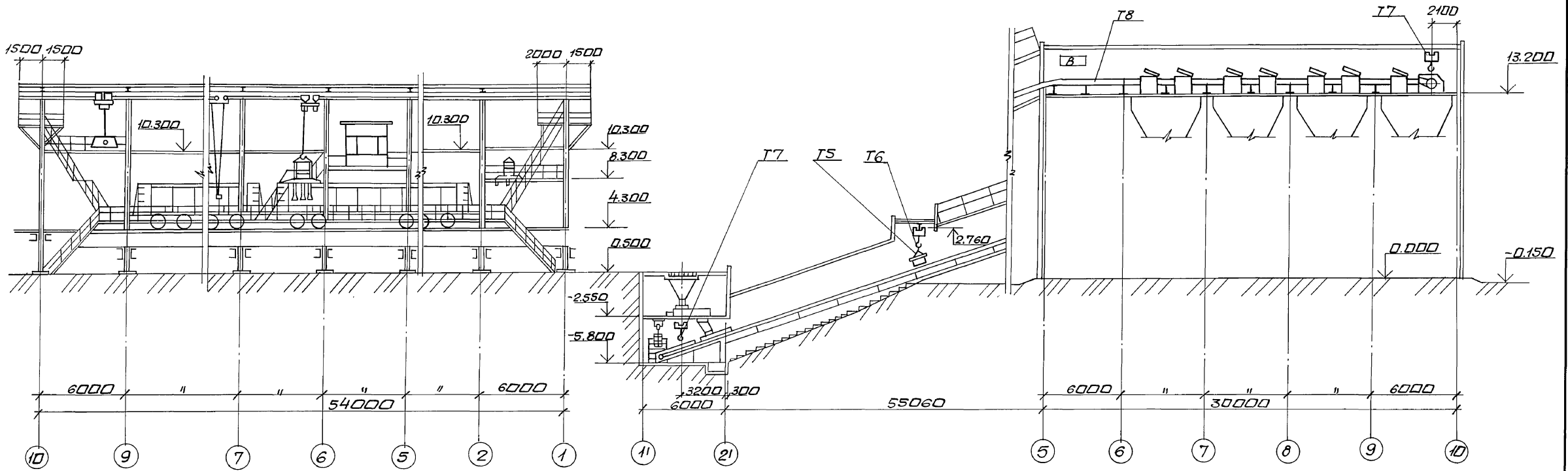

Инв. № подл. Лист 1 из 1

		903-1-281.90 ТП	
		Котельная с 4 котлами Е-10-1,4Р. Залашлакоудаление пневматическое	
Привязан:		Главный корпус. Топливоподача.	Стация Лист Листов Р 3
Инв. №		Механизация топливо- подачу при востановке топлива железноорудным транспортом. Разрез 1-1	
		Харьковский Сантехпроект 24566-06 4 формат А2	

Нач. отд. Каверченко
Н. контр. Григорьяни
Пл. спец. Григорьяни
Руч. гр. Кривко

Альбом 2 часть 5

Вид А

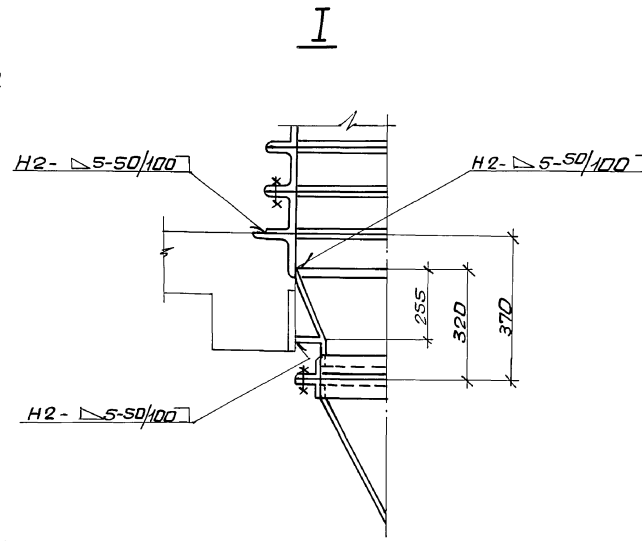
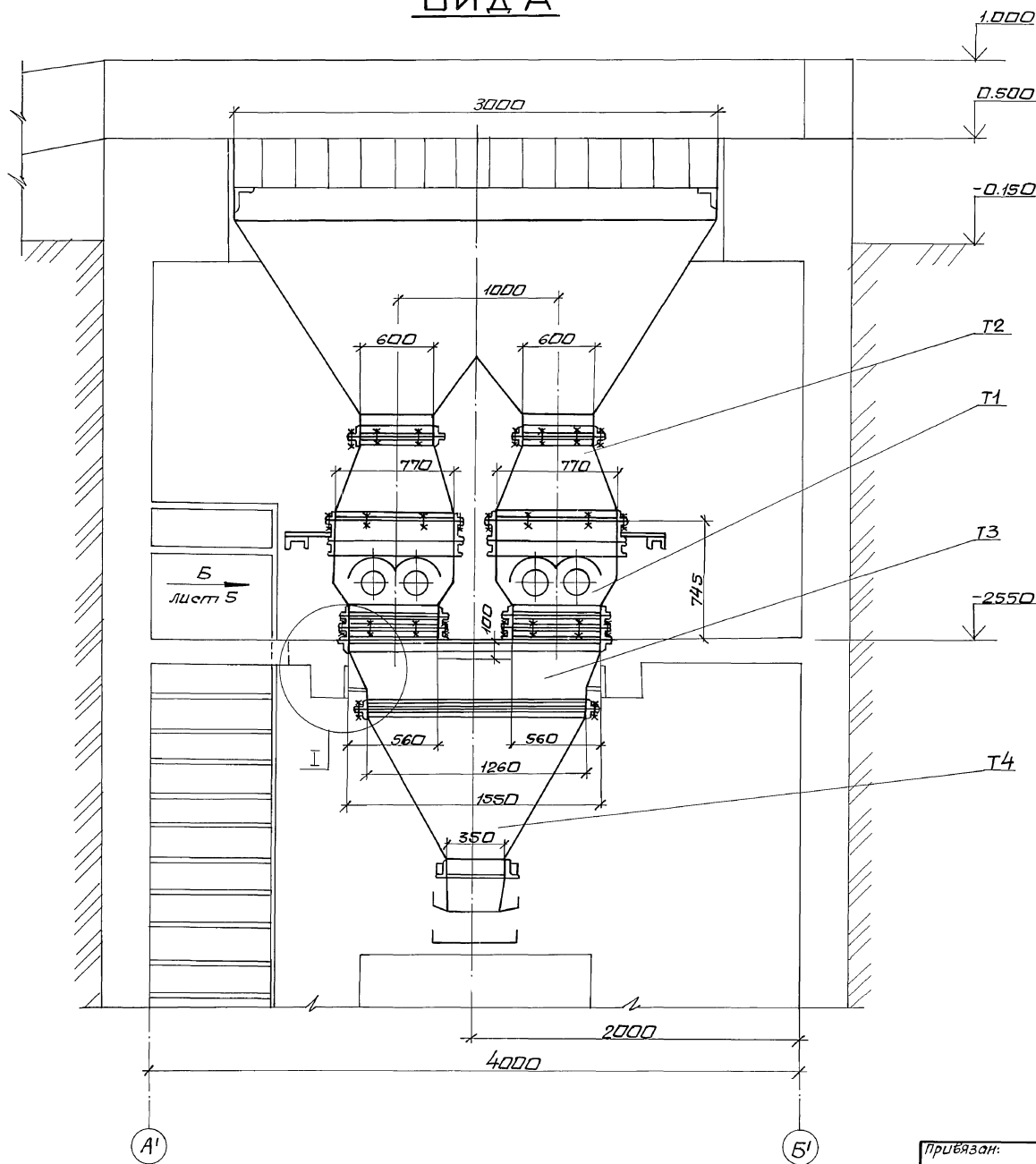

1. Затвор штыковой входит в комплект поставки дробилки ВДП-15.
2. Монтаж оборудования производить в соответствии с инструкциями заводоизготовителей.

Шиб. № 108 Д. 1700 Д. 1.0 В. 0.100 В. 0.100 Д. 1.0

Привязан:		Инв. №		903-1-281.90 ТП	
Уч. п. 108		К. 0.100		Котельная с 4 котлами Е-10-1,4Р.	
Н. Кантор		Григорьянц		Залашлакоудаление пневматическое.	
П. Спец.		Григорьянц		Главный корпус.	
Рук. гр.		Крибко		Приемно-дробильное отделение.	
Инв. №		Инв. №		Установка дробилки ВДП-15.	
				Вид А. Узел I.	
				Харьковский сантехпроект	
				24566-06 5 формат А2	

Альбом 2 40смх5

Разрез 2-2

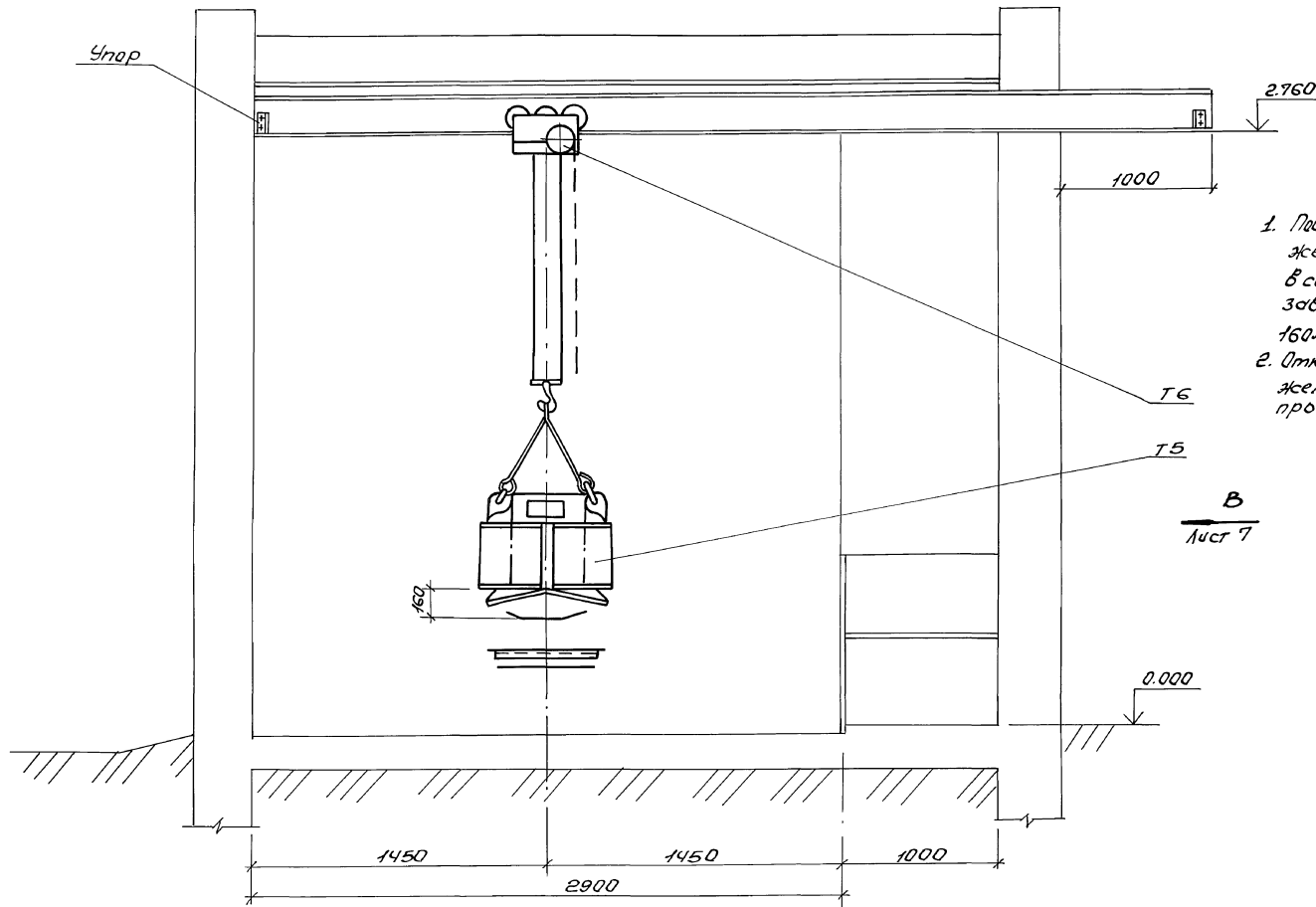

1. Подвесной электромагнитный железобетонный установить в соответствии с инструкцией завода-изготовителя на высоте 160мм от ленты конвейера.
2. Отключение электромагнитного железобетонного для его разгрузки производить вне ленточного конвейера.

В
Лист 7

Шиб. №1000, 1000 и 1000 40смх5

								903-1-281.90 ТП	
								Котельная с 4 котлами Е-10-14Р.	
								Зона складирования пневматическое	
								Главный корпус	
								Итого листов	
								Р 6	
								Установка электро-	
								магнитного железн-	
								отделителя, Разрез 2-2.	
								Зарьковский	
								сантехпроект	
								24566-06 7	
								Формат А2	

Привязки:

Исх. №1 Коваленко-ИИ
И.контр. Коляевич
П.спец. Коляевич
Рук.зв. Кривко

Инд. №

Альбом 2 часть 5

Вид В

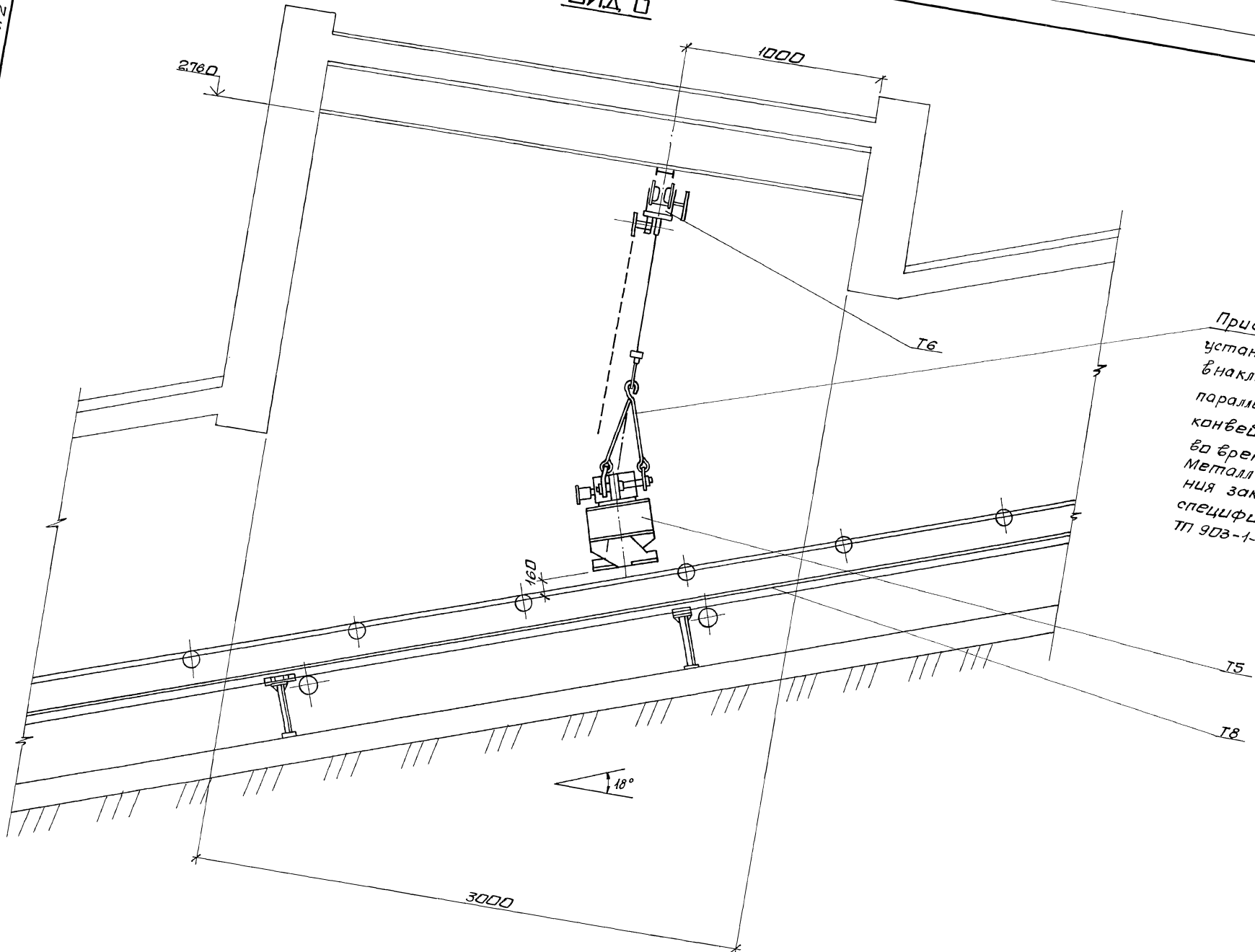

Приспособление для
установки железотделителя
в наклонном положении
параллельно ленте
конвейера, выполнить
во время монтажа.
Металл для его выполне-
ния заказан в
спецификации оборудования
ТП 903-1-281.90 ТП.С02

Инв. № 001
Град. и. Витос
Инв. № 001

Привязан:

Инв. №

Нач. отд. Кибурченко
И. Кондр. Григорьянц
С. Степ. Григорьянц
Руч. ср. Кричко

903-1-281.90 ТП

Котельная с 4 котлами Е-10-1,4Р.
Залашлакоудаление пневматическое
Глабный корпус.
Галерея топливоподачи.

Стандарт	Монтаж	Монтаж
Р	7	

Установка электро-
магнитного железо-
отделителя. Вид В.

Харьковский
сантехпроект

24566-06 8

формат А2

Листов 2 из 5

Марка паз.	Обозначение	Наименование	Кол.	Масса ед., кг.	Примечание
41	Б15М118.000СБ	Бункер шлока, емк. 120 м³	4	610,0	
42	903-1-281.90.3ш.Л.1	Затвор ременный 400х400	4	118,0	
43	"	Л.2 Затвор чугунный ременный 500х600	4	186,0	
44	"	Л.3 Арабика шлокабоя трехвалковая 150 ⁷ /4 ДШЗ-2х250х320	4	1630,0	
45	"	Л.4 Насадка концевая 150	4	55,0	
46	Б15М112.000СБ	Бункер пробола, емк. 13 м³	8	114,0	
48	903-1-281.90.3ш.Л.5	Плакка заводская 200х125	16/12	18,0	
49	"	Л6 Насадка регулируемая Ø 125	16/12	55,0	
410	Б15М.115.000СБ	Бункер заны, емк. 0,3 м³	8/4	138,5	
417	903-1-281.90.3ш.Л.7	Дисквал затвор Ø 200	4	155,0	
419	черт. № 03106-110СБ	Шнек смачивающий Ø 37М	2	1350,0	
420	903-1-281.90.3ш.Л.8	Камера осадительная Ø 2600	2	3172,0	
421	"	Л.9 Циклон Ø 530	2	270,0	
422	"	Л.10 Циклон Ø 426	2	200,0	
423	"	Л.11 Шорник пыли Ø 600, L=1830	2	190,0	
424	"	Л.12 Шорник пыли Ø 600, L=1480	2	130,0	
425	"	Л.13 Клапан-мигалка Ø 200	2	40,0	
426	"	Л.14 Клапан-мигалка Ø 150	2	24,0	
427	Бессоновский компрессорный завод	Насос вакуумный ВВН1-12	3	890,0	
428	Красногвардейский крановый завод	Таль ручная передвижная червячная 1/10	1	40,0	
429	903-1-281.90.3ш.Л.15	Опора под осадительную камеру	2	1571,0	
"	"	Л.16 Опора под сборник пыли	4	138,0	

Указания по изготовлению, монтажу, окраске.

- Изделия поставлять изготовленными из следующих материалов: детали трубопроводов А11, А12 из стали марки 30ХГС по ГОСТ 8732-78 в соответствии с техническими требованиями по ГОСТ 17380-83*, детали трубопроводов А13 по ГОСТ 17375-83*, сталь марки 20 по ГОСТ 1050-74 в соответствии с техническими требованиями по ГОСТ 17380-83; фланцы по ГОСТ 12820-80 сталь ВСтЗсп ГОСТ 380-71; болты по ГОСТ 7798-70 сталь 20 по ГОСТ 1050-74, гайки по ГОСТ 5915-70 сталь 20 по ГОСТ 1050-74; прокладки по ГОСТ 15180-86 паронит по ГОСТ 481-80.
- Обработку кромок и сварные соединения трубопроводов производить согласно ГОСТ 16037-80.
- Испытание трубопроводов на плотность производить в собранном виде вакуумом 0,1 МПа.
- Производство и приемку работ по монтажу оборудования и трубопроводов выполнять в соответствии со СНиП 3.05.05-84.
- Защиту наружной поверхности трубопроводов, оборудования и арматуры производить покрытиями, приведенными в указаниях по антикоррозионной защите на данном листе.
- Материалы основы и покрывного слоев теплоизоляционных конструкций приняты на основании серии 3.903-14, ч.2 и представлены в ведомости теплоизоляционных конструкций.
- Перечень видов работ, для которых необходимо составлять акты освидетельствования скрытых работ согласно СНиП 3.01.01-85:
 - Подготовка поверхностей оборудования и трубопроводов под защитные антикоррозионные покрытия.
 - Выполнение отдельных элементов антикоррозионного покрытия.
 - Прокладка трубопроводов во втулках через ограждающие конструкции здания.

Ведомость теплоизоляционных конструкций

Наименование элемента, диаметр или размеры, мм.	Кол.	температ. теплонос. °С	Изоляционные конструкции						обозначен. применен. чертежей	Примечание		
			основной теплоизоляционный слой		Покрывной слой							
			Макс.	Средн. год.	материал	толщ. мм.	объем м³	материал			толщ. мм.	объем покрыв. м²
Опора под осадительную камеру 2772х2620х3510	2	+20			Листы минераловатные прошивные на металлической сетке КТПК-Ш-ММС-А1-1040-1360-80	60,0	4,7	Лист оломиниевый А1	1,0	78,0	серия 3.903-14 ч.2 с 341-343	
Опора под сборник пыли 700х700х1250	4	+20°			Листы минераловатные прошивные на металлической сетке КТПК-Ш-ММС-А1-1040-1360-80	60,0	0,84	Лист оломиниевый А1	1,0	14,0	То же	

Шиб. м.м.м.л. 1/200 п. ч. дата 1980.08.12

903-1-281.90.3ш

Ген.пр. Левинский
 Нач.пр. Зверев
 Нач.отд. Каверина
 Инженер Гурьев
 Инженер Кривко
 Инженер Гаврилова

Привезен:

Инв.№

Котельная с 4 котлами Е-10-14Р
 Золотилово-Заволжье пнеблестическое
 Лобный корпус.
 Завошлакоудаление. Р 2

Общие данные (продолжение)

Завошково-Солнцеспроект

Лист 2 из 5

Указания по антикоррозионной защите

Наименование технологического аппарата, газопровода, трубопровода, газифицируемые разветвления, номер позиции	Условия эксплуатации (состав среды, температура, давление; режим работы, коэффициент заполнения, места установки и др.)	Конструкция антикоррозионного покрытия	Технологические требования по производству работ
1. Бункер шлака емк. 1,2 м ³ поз. 44	Вода 40°C; P=0,15 МПа, в помещении	Наружная поверхность Эмаль ПФ-133 в 2 слоя по двум слоям грунтовки ГФ-021	Премилку и подготовку поверхностей под антикоррозионную защиту, выполнение химзащитных работ и
2. Затворы ф300/ф200 400х400, 500х600, поз. 42; 43; 48; 417	Шлак 400°C, в помещении	Наружная поверхность Эмаль ПФ-133 в 2 слоя по двум слоям грунтовки ГФ-021	контроль качества покрытия производить согласно требованиям СНиП III-23-76, сборника конструкций по защите от коррозии ВСН 214-82
3. Дробилка шлаковая трехбарабанная ф150-2х250х320 ф=150/14, поз. 44	t=30°C, в помещении	Наружная поверхность Эмаль ПФ-133 в 2 слоя по двум слоям грунтовки ГФ-021	химзащитные работы производить в теплый период года при температуре воздуха не ниже +10°C.
4. Насадки ф150, ф125 поз. 45; 48	Шлак, зола, провал t=40°C, P=0,08 МПа, в помещении	Наружная поверхность Эмаль ПФ-133 в 2 слоя по двум слоям грунтовки ГФ-021	Лакокрасочные покрытия подлежат систематическому контролю не реже одного раза в полугодие и своевременному восстановлению на поврежденных участках
5. Бункера провала и золы емк. 0,3 м ³ поз. 46; 410	Зола, провал t=45°C, P=0,08 МПа, в помещении	Наружная поверхность Эмаль ПФ-133 в 2 слоя по двум слоям грунтовки ГФ-021	
6. Камера осадительная ф2600, поз. 420	Шлак, зола, провал t=90°C, P=0,08 МПа вне помещения	Наружная поверхность Эмаль ПФ-133 в 2 слоя по двум слоям грунтовки ГФ-021	
7. Циклоны ф530, ф426 поз. 421; 422	Шлак, зола, провал t=40°C, P=0,08 МПа вне помещения	Наружная поверхность Эмаль ПФ-133 в 2 слоя по двум слоям грунтовки ГФ-021	
8. Воронки пыли ф600 поз. 423; 424	Зола, t=40°C, P=0,08 МПа вне помещения	Наружная поверхность Эмаль ПФ-133 в 2 слоя по двум слоям грунтовки ГФ-021	
9. Клапан-мгальки ф200; ф150 поз. 425; 426	Шлак, зола, провал t=40°C, P=0,08 МПа вне помещения	Наружная поверхность Эмаль ПФ-133 в 2 слоя по двум слоям грунтовки ГФ-021	
10. Аппараты подсадочные, камеры и сварники пыли поз. 428; 430	Вне помещения	Наружная поверхность Эмаль ПФ-133 в 2 слоя по двум слоям грунтовки ГФ-021	
11. Краны проходные ф200, ф150, ф125 поз. 1, 2, 3	Шлак, зола, провал t=40°C, P=0,08 МПа в помещении	Наружная поверхность Эмаль ПФ-133 в 2 слоя по двум слоям грунтовки ГФ-021	
12. Колена литьевые сварные ф150, ф125 поз. 4÷10	Шлак, зола, провал t=40°C, P=0,08 МПа в помещении	Наружная поверхность Эмаль ПФ-133 в 2 слоя по двум слоям грунтовки ГФ-021	

Указания по антикоррозионной защите (окончание)

13. Колена литьевые сварные ф150, ф125 поз. 5, 8, 9, 10	Шлак, зола, провал, t=40°C, P=0,08 МПа, в помещении	Наружная поверхность Эмаль ПФ-133 в 2 слоя по двум слоям грунтовки ГФ-021	
14. Точки, засосы, переходы поз. 49, 412-416, 418	Шлак, зола, провал, t=40°C, P=0,08 МПа, в помещении	Наружная поверхность Эмаль ПФ-133 в 2 слоя по двум слоям грунтовки ГФ-021	
15. Трубопроводы: А13 ф219х7 А13, А14 ф133х4	В помещении, t=40°C	Наружная поверхность Эмаль ПФ-133 в 2 слоя по двум слоям грунтовки ГФ-021	
16. Трубопроводы: А12 ф168х12 А12 ф146х12	В помещении, t=45°C	Наружная поверхность Эмаль ПФ-133 в 2 слоя по двум слоям грунтовки ГФ-021	
17. Трубопроводы: А11 ф168х12 А11 ф146х12	В помещении, t=200°C	Наружная поверхность Эмаль ПФ-133 в 2 слоя по двум слоям грунтовки ГФ-021	
18. Трубопроводы: А13 ф219х7 А13 ф108х4	Вне помещения, t=40°C	Наружная поверхность Эмаль ПФ-133 в 2 слоя по двум слоям грунтовки ГФ-021	
19. Трубопроводы: А11 ф168х12	Вне помещения, t=200°C	Наружная поверхность Эмаль ПФ-133 в 2 слоя по двум слоям грунтовки ГФ-021	

Лист 3 из 5

Ген. директор: Левонтий И.И.		903-1-281.90 ЗШ	
Начальник: Зиренко В.И.		Котельная с участками Е-70-14Р	
Инженер: Каверин В.И.		Защитно-изоляционное пневматическое	
Инженер: Гавришвили Г.И.		Главный корпус	
Инженер: Кризко Р.И.		Золышлакоудаление.	
Инженер: Редькин А.И.		Рабочий лист	
Инженер: Редькин А.И.		Р 3	
Инженер: Редькин А.И.		Общие данные (окончание)	
Инженер: Редькин А.И.		Харьковский сантехпроект	

Лист 2 из 5

Разрез 1-1

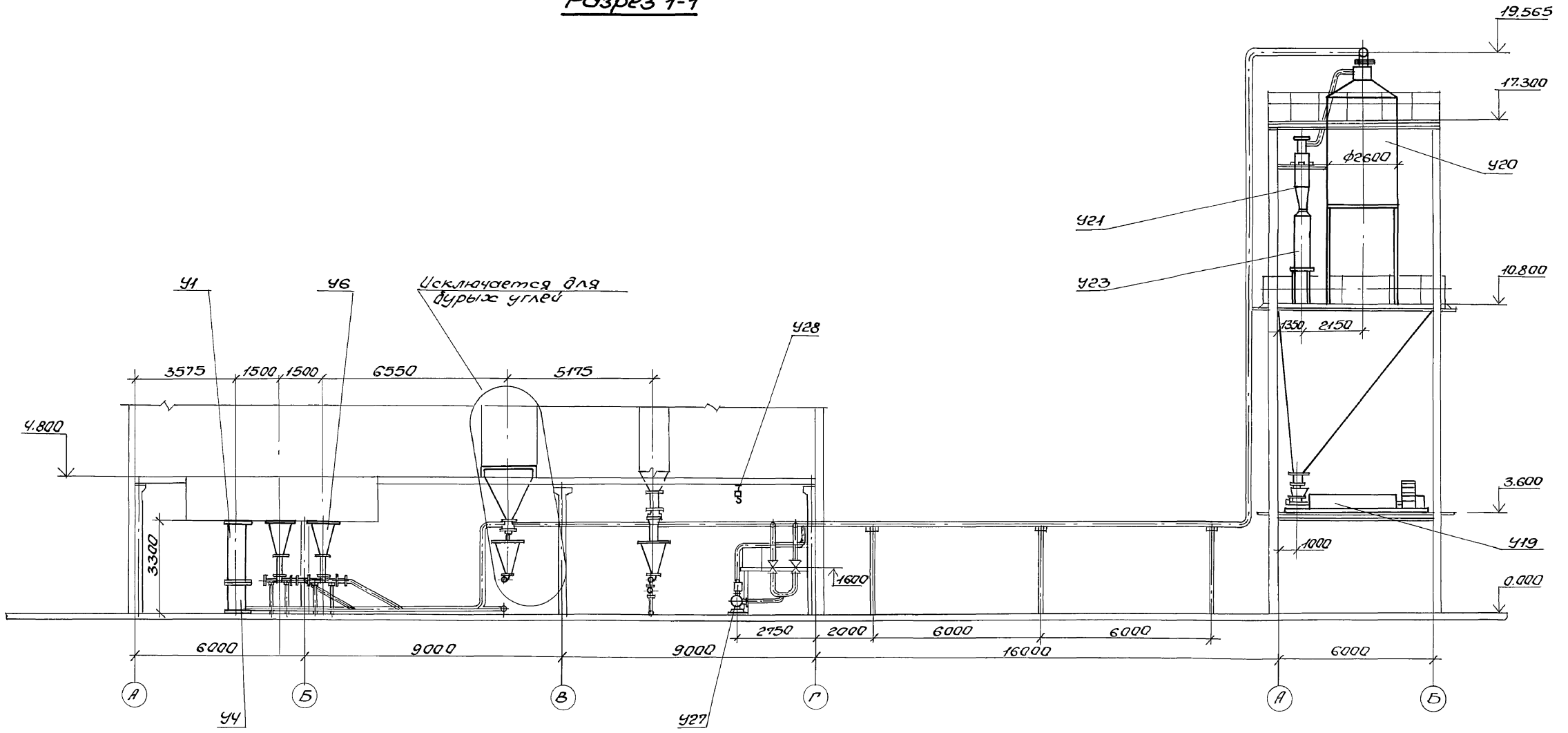

Лист 2 из 5

		903-1-281.90. 3ш	
		Котельная с 4 котлами Е-10-1,4Р.	
		Золотокоудоление пневматическое	
Привязан:		Главный корпус.	
		Золотокоудоление.	
		Разрез 1-1	
		Тарьковский Синтехпроект	
Ш.№		24566-06 14 Формат А2	

Вид А
М 1:20

Вид Б
М 1:20

Узел I
М 1:2

Узел II

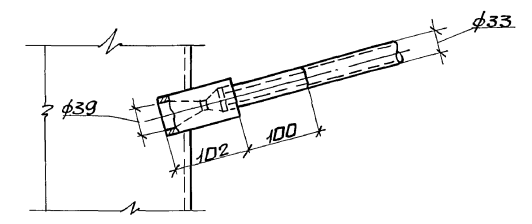
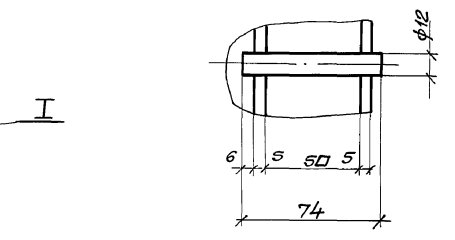
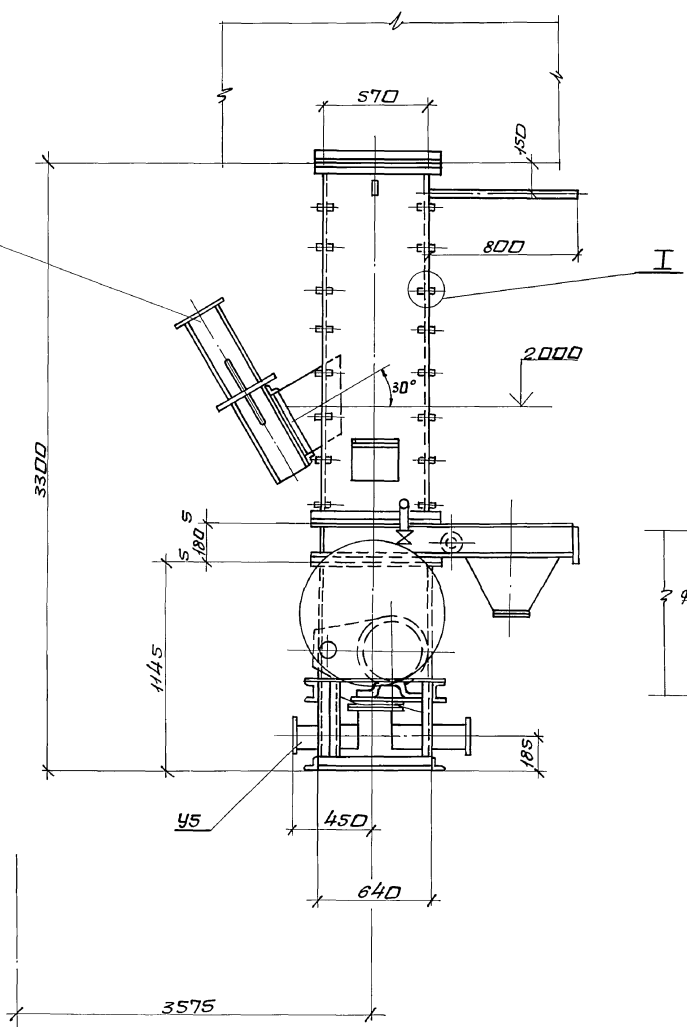
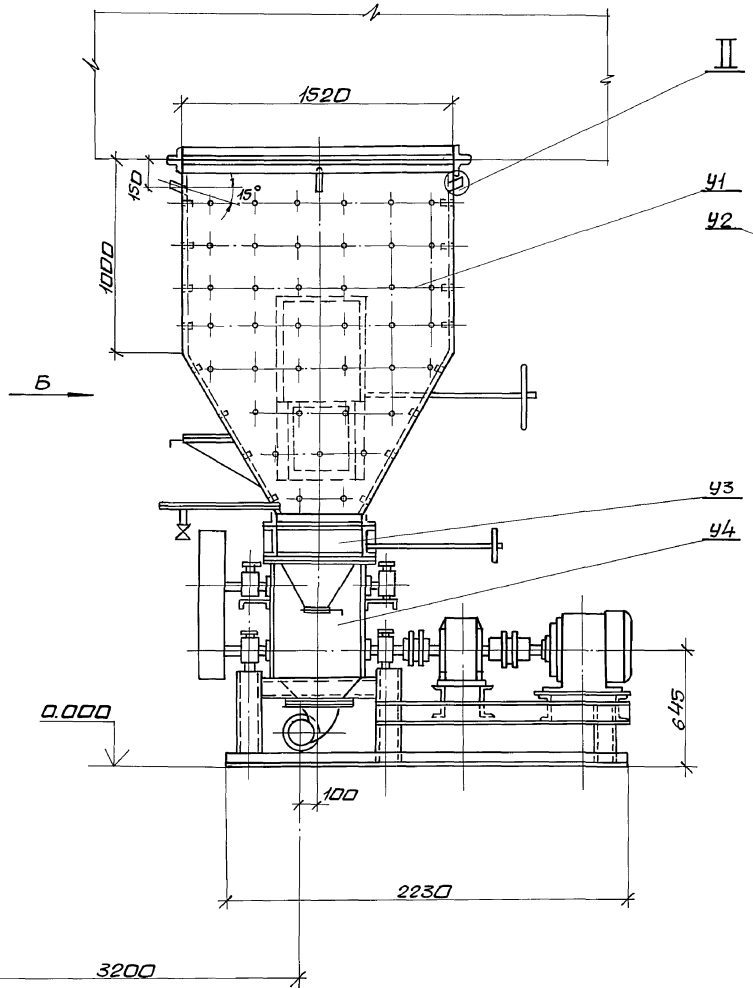

Инв. № подл. Подп. и дата Взам. инв. №

- 6
- 7
- 8
- 9

А

903-1-281.90 3Ш		
Котельная с 4 котлами Е-10-1,4Р. Залашлакоудаление пневматическое.		
Главный корпус. Залашлакоудаление.		Таблица Лист Листов Р 7
Виды А; Б. Узлы I, II.		Харьковский Сантехпроект
24566-06 15 формат А2		

Привязан:	
Исполн. Коверченко	Иск
Гл. спец. Григорьяк	Иск
Н. контр. Григорьяк	Иск
Рук. гр. Кривко	Иск
Вед. инж. Равкина	Иск
Инв. №	

Вид В | Д

Вид Г

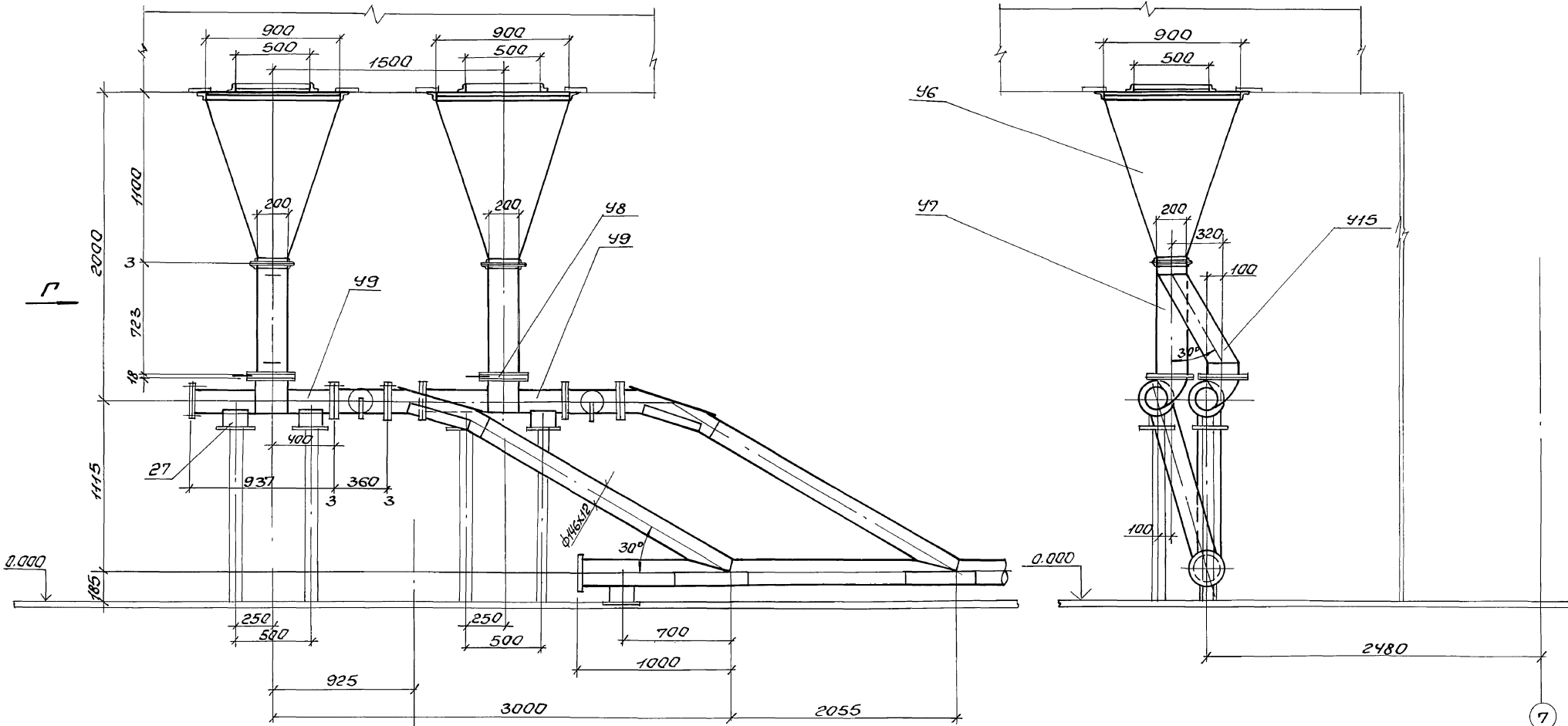

Вид Д

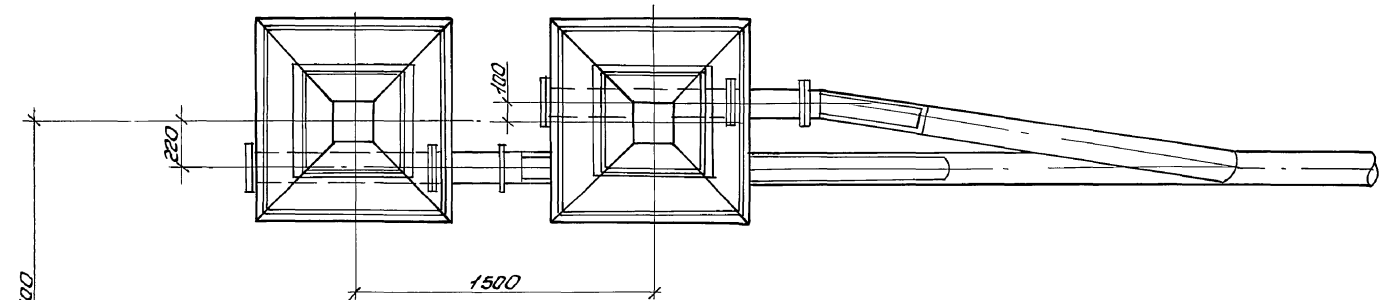

Медон 2 чисть 5

Инв. № 24566-06 16

Инв. №		903-1-281.90 3Ш	
Произв. №		Котельная с котлами Е-10-1,4 Р Золотшакоудаление мнелотическое	
Нач. отд. Ковбичко		Главный корпус. Золотшакоудаление.	
Гл. спец. Григорьяни		Р 8	
Ин. контр. Григорьяни		Жерьковский	
Рис. гр. Кривко		Синтез проект	
Вед. инж. Рабхино		Фаб.	

Деталь 2 часть

ВИДЕ

Ж

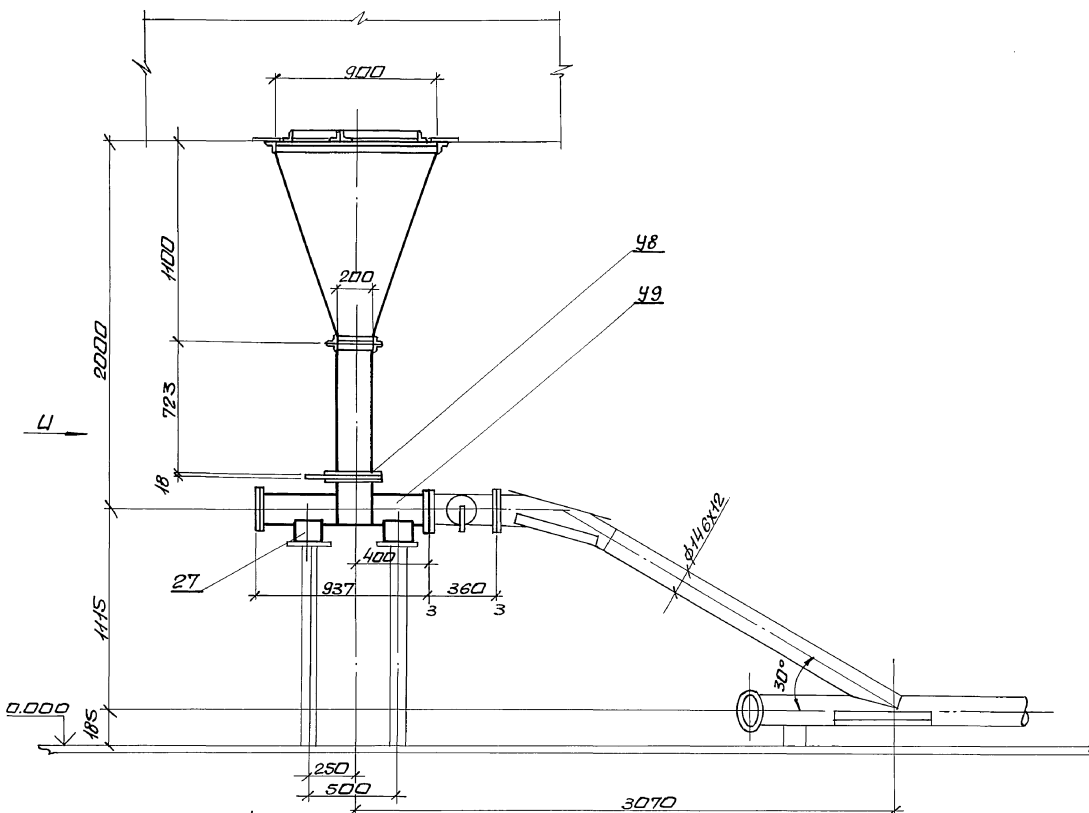

ВИДИ

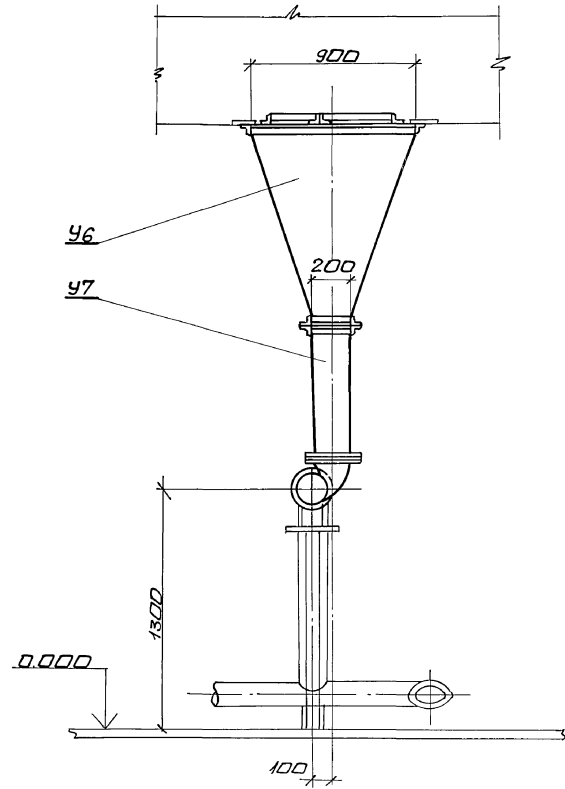

ВИДЖ

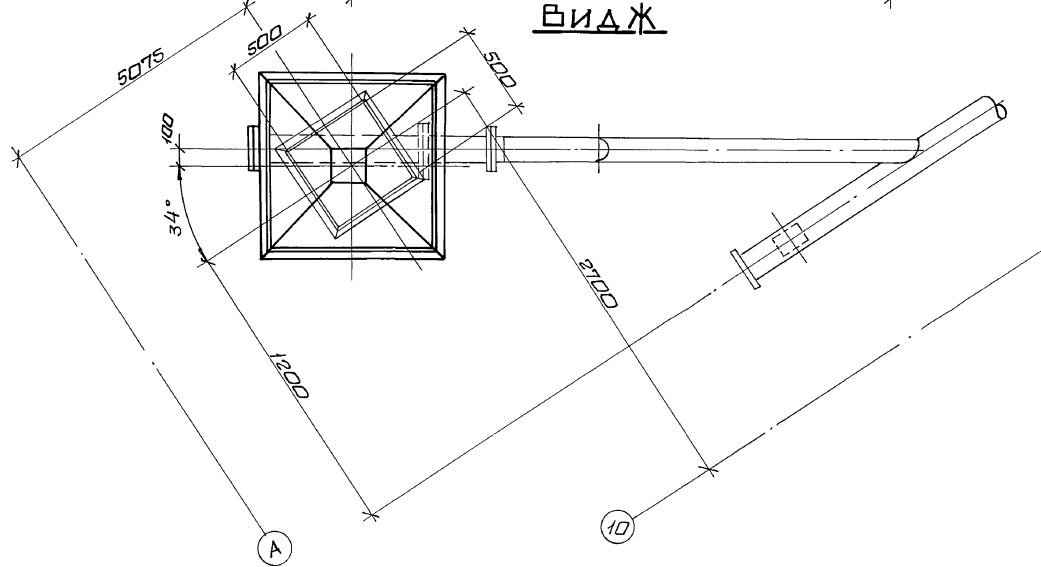

				903-1-281.90 3Ш		
				Котельная с 4 котлами Е-10-1,4Р. Залашлакоудаление пневматическое		
				Главный корпус.		Сталь
				Залашлакоудаление		Лист
				ВИДЫ Е; И; Ж.		9
				Харьковский Сантехпроект		

Привязан:	
Инв. №	

Нач. отд.	Каверченко	И.И.
Гл. спец.	Григорьянц	И.И.
Инж. констр.	Григорьянц	И.И.
Руч. гр.	Крибко	И.И.
Вед. инж.	Рабыкина	И.И.

ВИД К

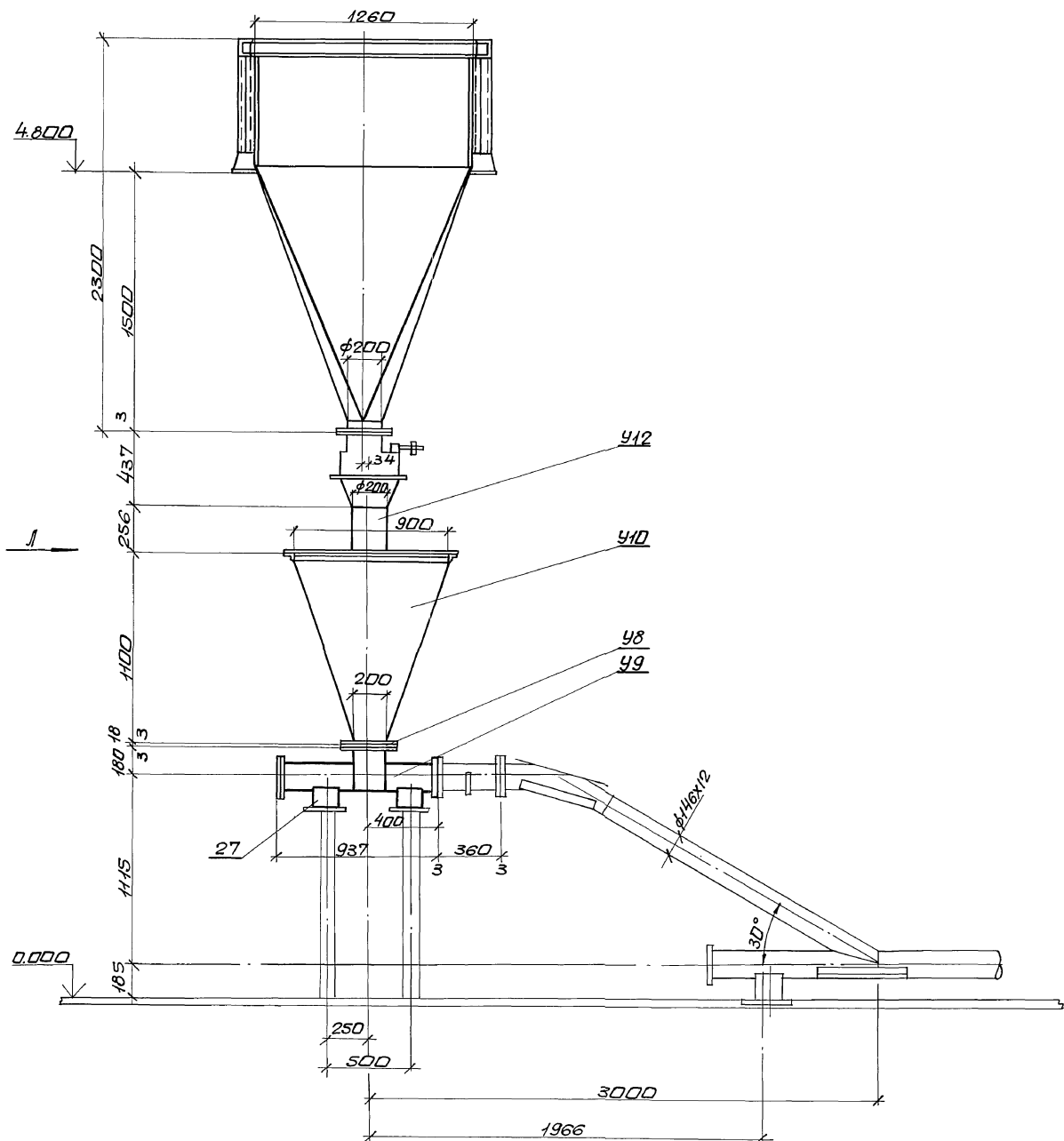

ВИД Л

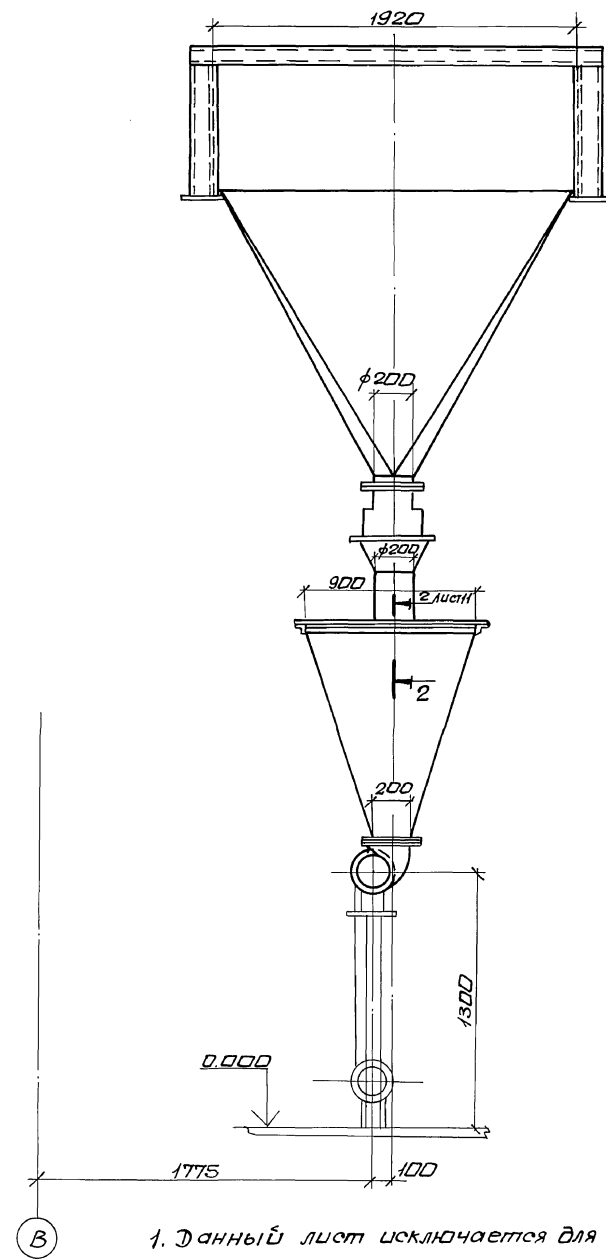

1. Данный лист исключается для бурых углей.

Альбом 2 часть 5

Инв. № подл. Подл. и Востп. в зам. инв. №

7
8
9

		903-1-281.90 3Ш	
		Котельная с 4 котлами Е-10-1,4Р. Залашлакоудаление пневматическое.	
Привязан:		Главный корпус Залашлакоудаление.	
		Р 10	
		ВИДЫ К, Л.	
Инв. №		Харьковский Сантехпроект	

Альбом 2 часть 5

Вид П

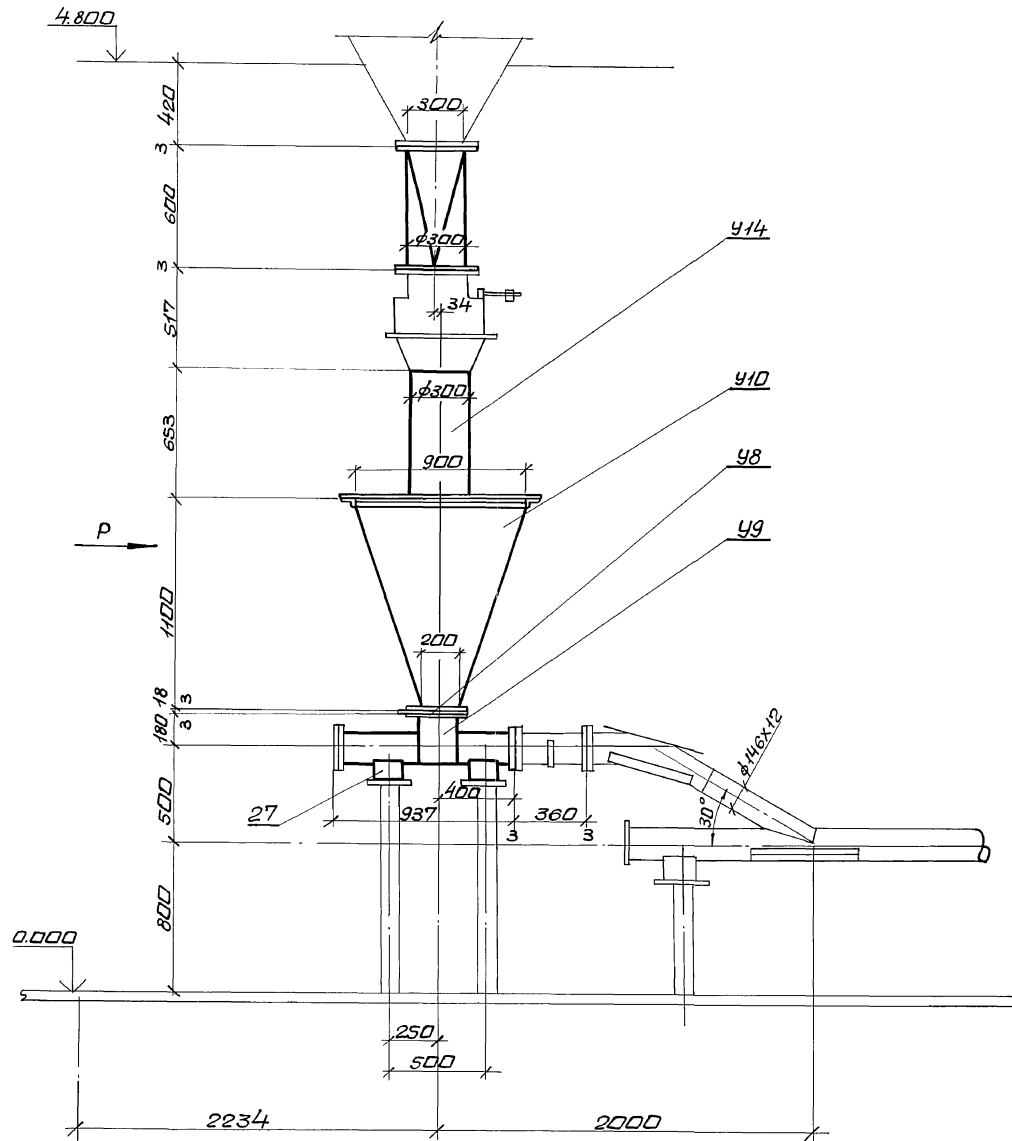

Вид Р

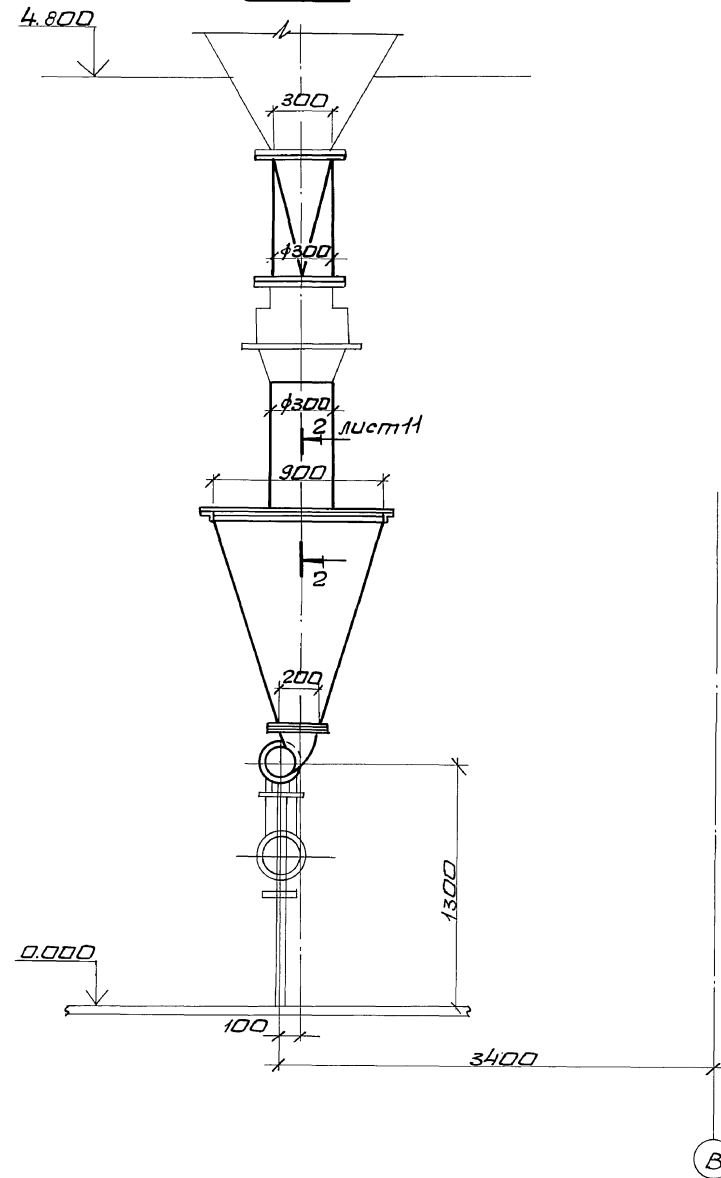

В

Шкала 1:1

6
7
8

								903-1-281.90 3Ш	
								Котельная с 4 котлами Е-10-1,4Р. Залашлакоудаление пневматическое.	
								Главный корпус.	
								Залашлакоудаление.	
								Р 12	
								Виды П, Р.	
								Харьковский Сантехпроект	
								24566-06 20 формат А2	

Привязан:

Исполн. Коверченко
Н.контр. Григорьянц
Рук.гр. Кривко
Вед.инж. Рабкина

Шк. №

Лист 2 часть 5

Вид X

Вид Ф

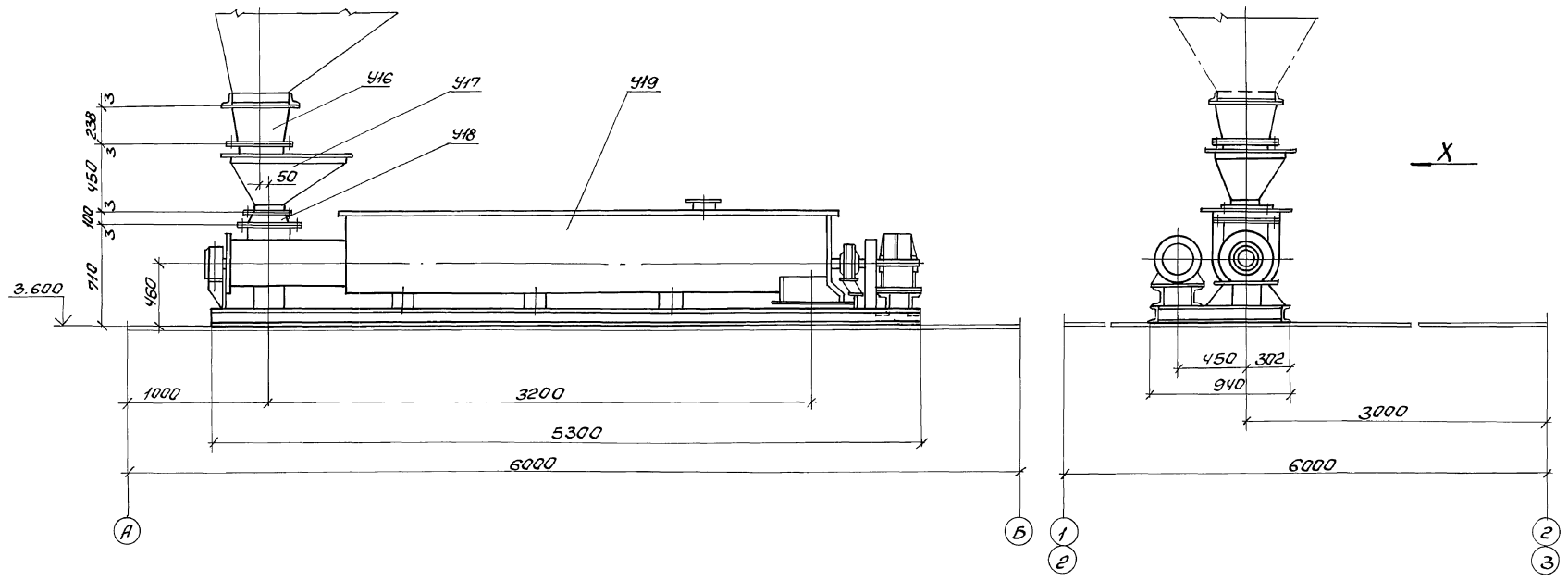

Инв. № 24566-06

										903-1-28190 ЗШ	
										Котельная с 4 котлами Е-10-14Р	
										Золотокоудаление плавотическое	
Привязан:		П. степ.		И. кант.		Р. к. зр.		В. инж.		Главный корпус	
		Каварченко Н. С.		Григорьев И. С.		Крыжко И. С.		Робкина И. С.		Рабочий лист № 08	
										Р 13	
										Виды X; Ф.	
Инв. №										Харьковский сантехпроект	

ПЛАН ПНЕВМОТРУБОПРОВОДОВ

Альбом 2 часть 5

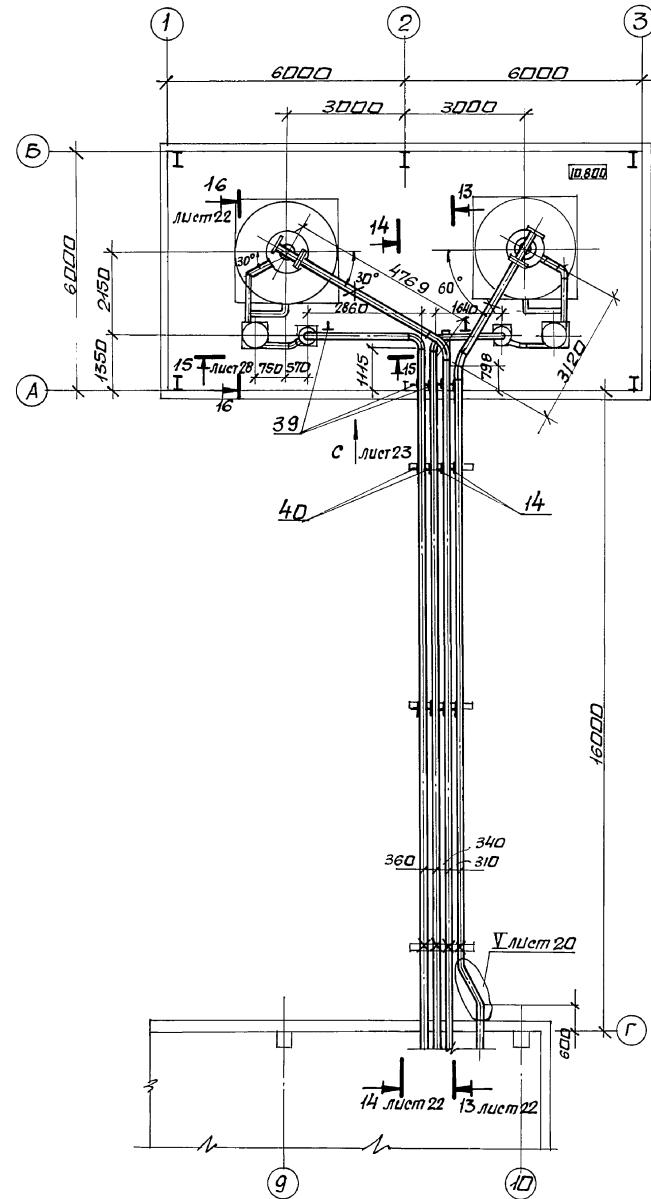
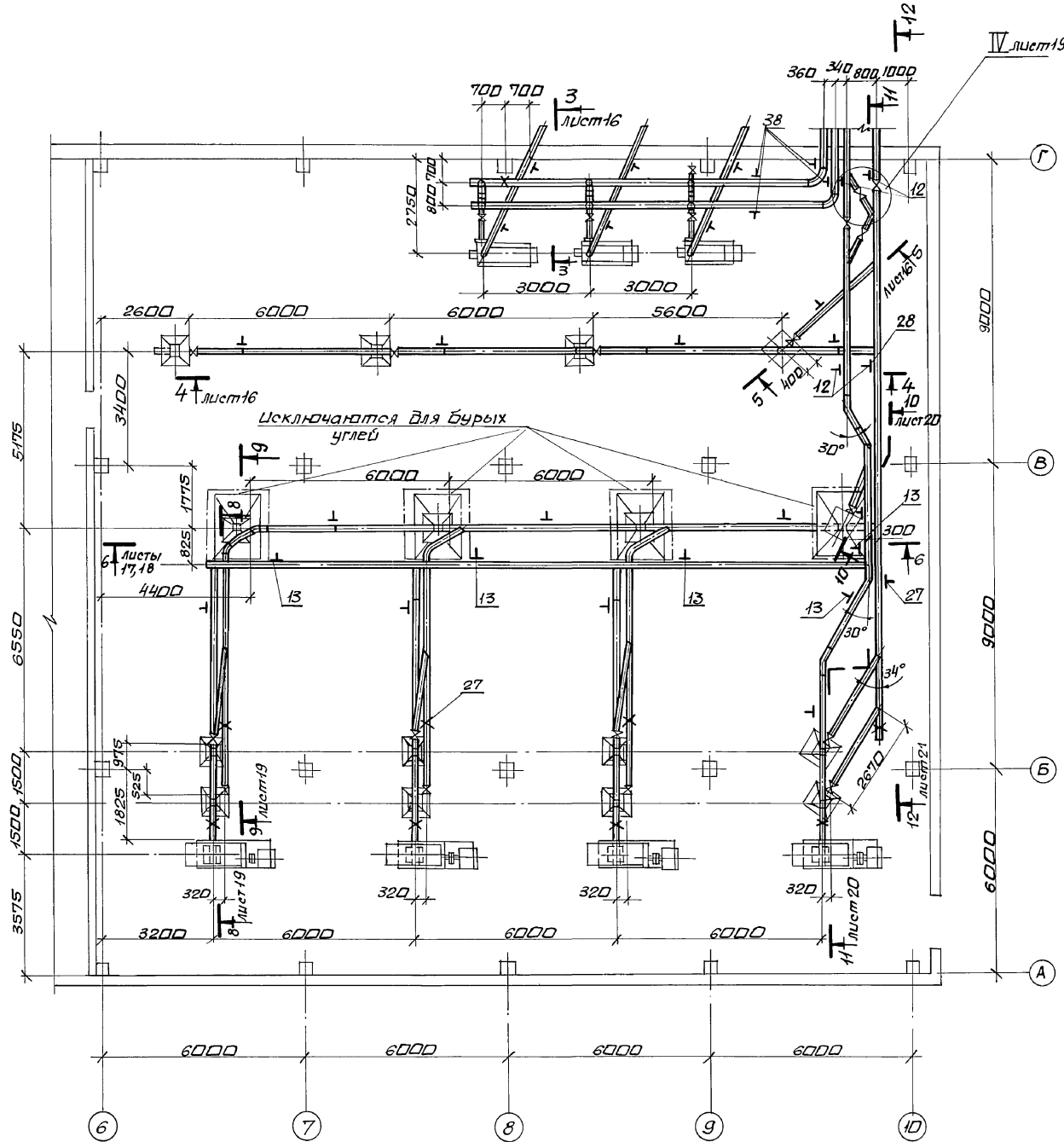

Инженер Л. П. Дубинин

		903-1-281.90 ЗШ	
		Котельная с 4 котлами Е-10-1,4Р. Золотошлакоудаление пневматическое.	
Привязан:		Главный корпус: Золотошлакоудаление.	Стадия Лист Листов Р 15
Инв. №		План пневмо- трубопровода	Харьковский Сантехпроект
		24566-06 23 формат А2	

Мельница 2 часть 5

Разрез 3-3
М1:20

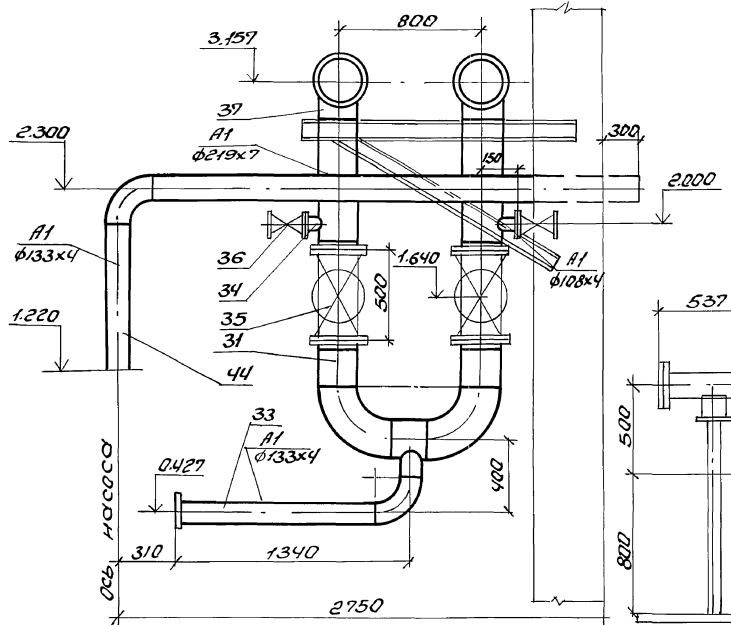

Разрез 4-4
М1:20

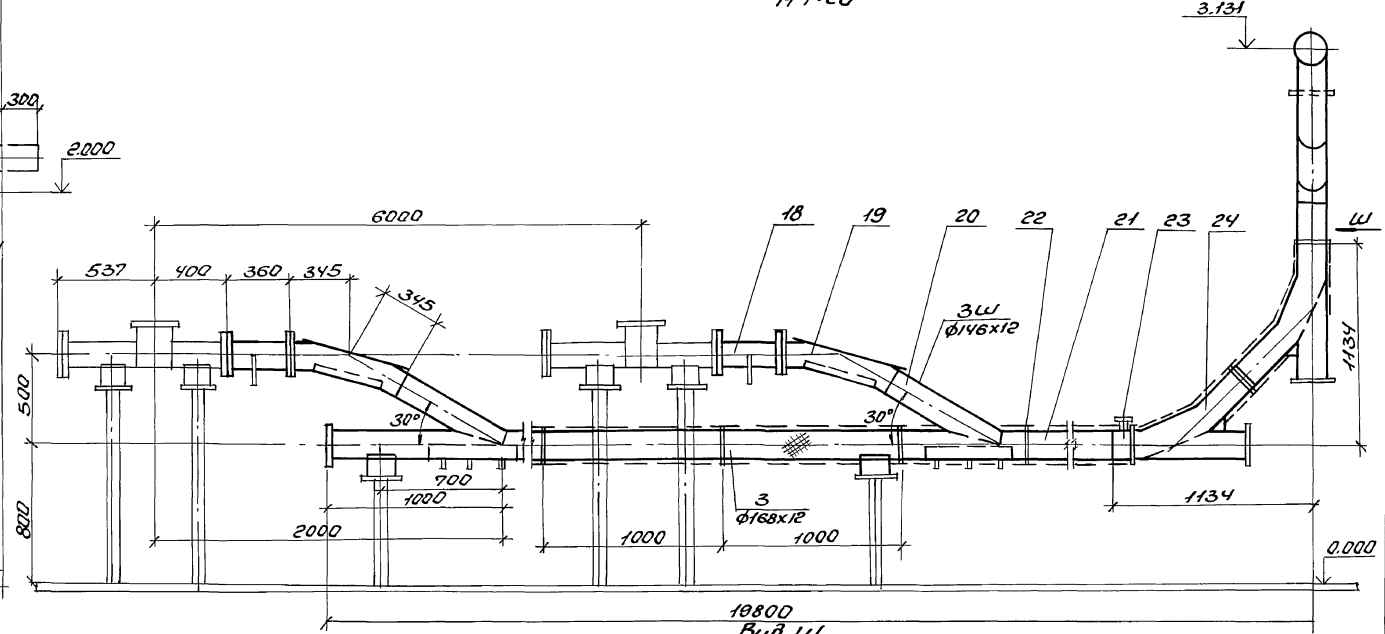

Разрез 5-5
М1:20

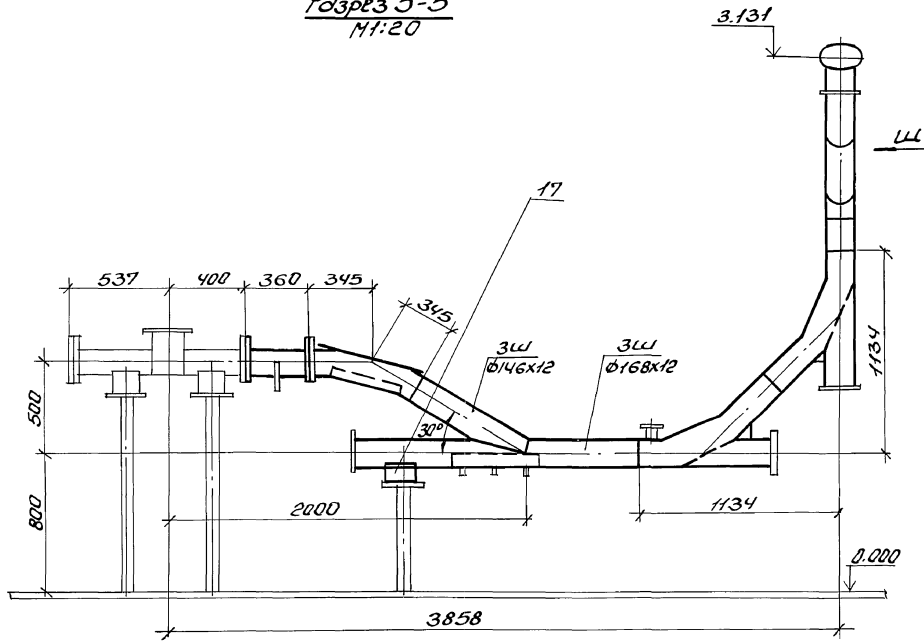

Вид Ш
М1:20

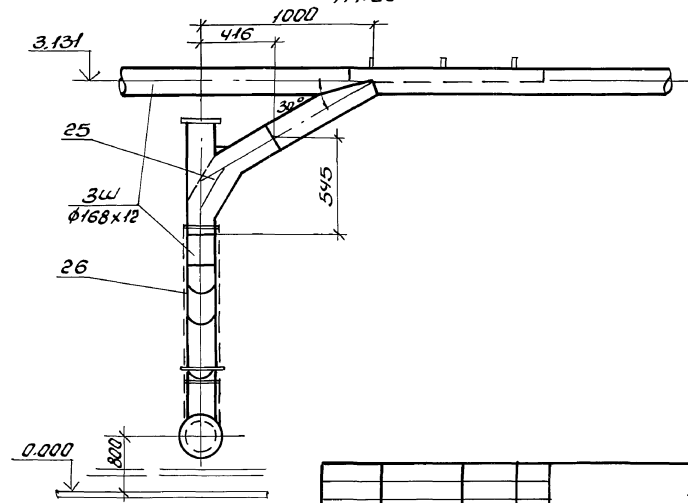

Инв. № подл. 1380000000

903-1-281.90. 3ш			
Котельная с 4 котлами Е-70-1,4 Р.			
Золотокоудаление пневматическое			
Лобный корпус.		Страницы листов	
Золотокоудаление.		Р 16	
Разрез 3-3; 4-4; 5-5.		Зарьковский	
Вид Ш		Сдизтехпроект	

Альбом 2 часть 5

РАЗРЕЗ 6-6

М 1:20

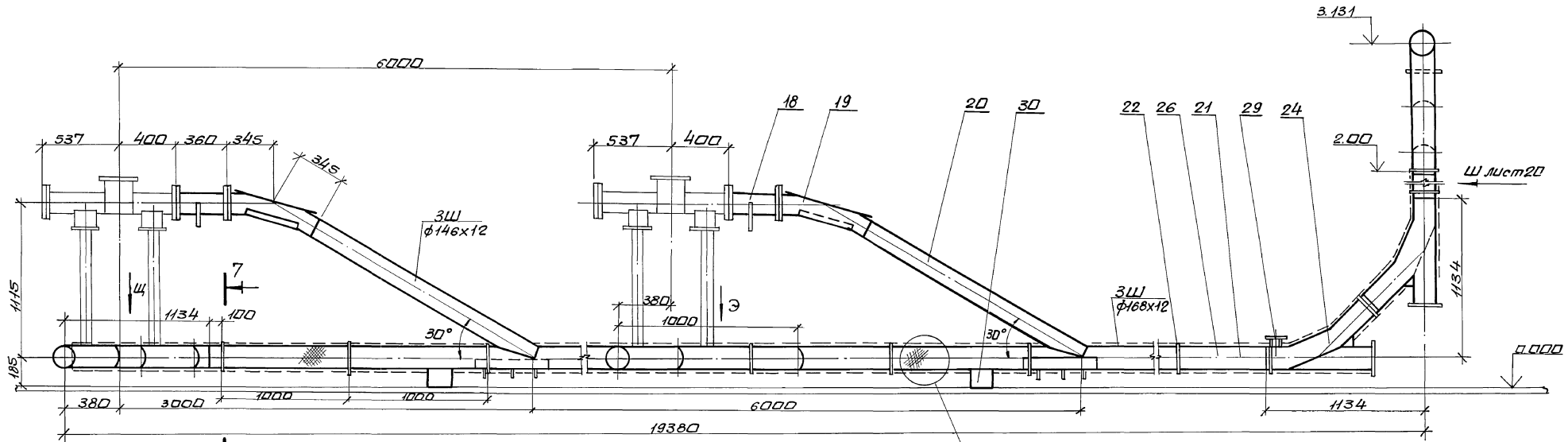

ВИД Ц
М 1:20

ВИД Э
М 1:20

РАЗРЕЗ 7-7

М 1:10

III
М 1:10

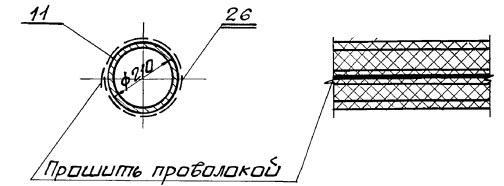
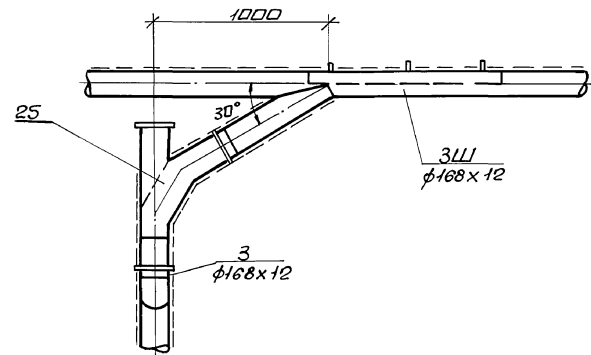
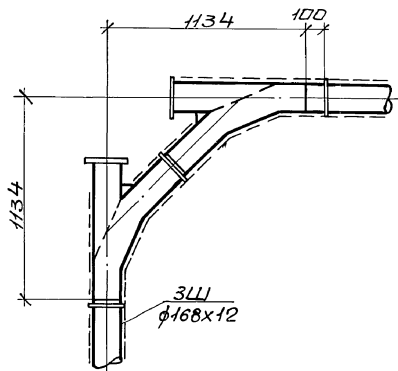

1. Данный лист исключается для бурых углей.

		903-1-281.90 3Ш	
		Котельная с 4 котлами Е-10-1, 4Р. Залашлакоудаление пневматическое.	
Начальн. Коваленко <i>Н.И.</i>		Главный корпус. Залашлакоудаление.	
Инженер Григорьянц <i>Н.И.</i>		Стандарт лист № 17	
Руч. гр. Крибко <i>В.И.</i>		Разрезы 6-6; 7-7. Виды Ц; Э. Узел III.	
Инж. Равкина <i>В.И.</i>		Харьковский сантехпроект	
Циф. №		24566-06 25 формат А2	

Инв. № 01/02/03/04/05/06/07/08/09/10/11/12/13/14/15/16/17/18/19/20/21/22/23/24/25/26/27/28/29/30/31/32/33/34/35/36/37/38/39/40/41/42/43/44/45/46/47/48/49/50/51/52/53/54/55/56/57/58/59/60/61/62/63/64/65/66/67/68/69/70/71/72/73/74/75/76/77/78/79/80/81/82/83/84/85/86/87/88/89/90/91/92/93/94/95/96/97/98/99/100

Лист 2 из 5

IV
M 1:20

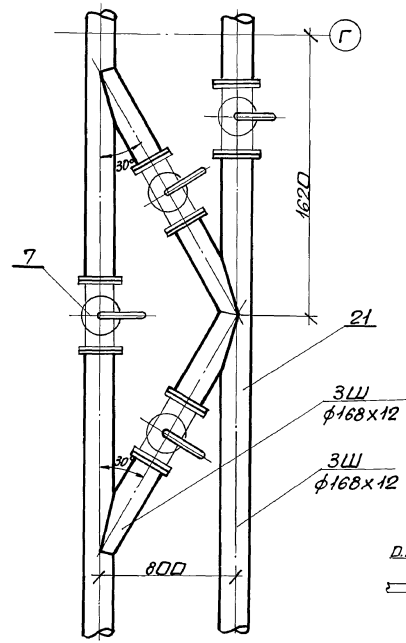

РАЗРЕЗ 8-8
M 1:20

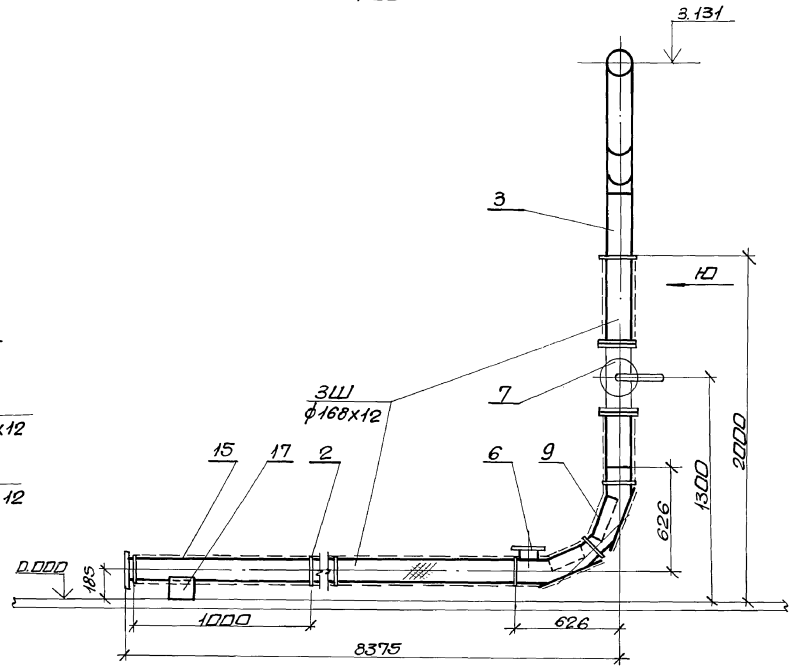

ВИД И
M 1:20

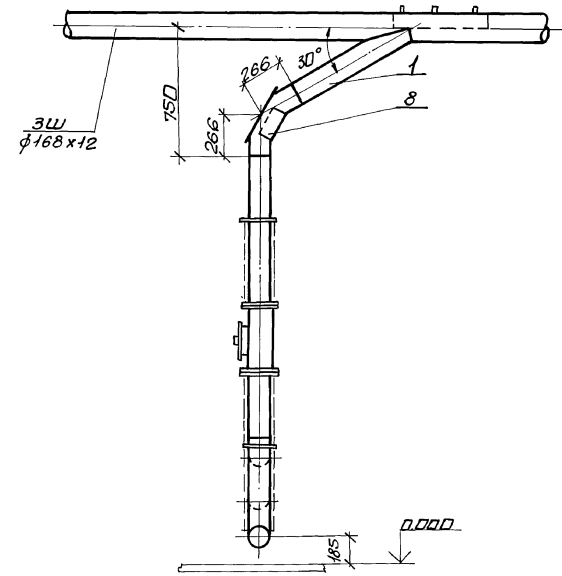

РАЗРЕЗ 9-9
M 1:20

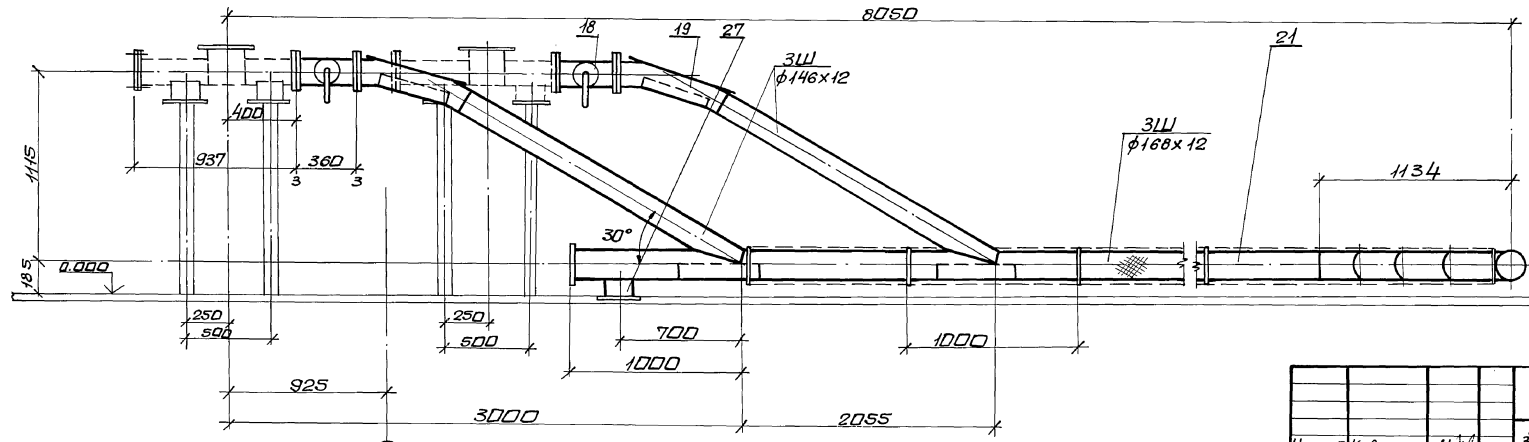

903-1-281.90 3Ш			
Котельная с 4 котлами Е-10-1,4Р. Золышлакоудаление пневматическое.			
Главный корпус.		Стация Лист Листов	
Золышлакоудаление.		Р 19	
Узел IV. Вид И.		Харьковский Сантехпроект	
Разрезы 8-8; 9-9.			

Прибаван:	
Инв. №	

Нач. отд. Каверченко Н.С.
 Пл. спец. Ригарьяни И.С.
 Рук. гр. Ригарьяни И.С.
 Вед. инж. Рибкина Р.В.

Лист 2 из 5

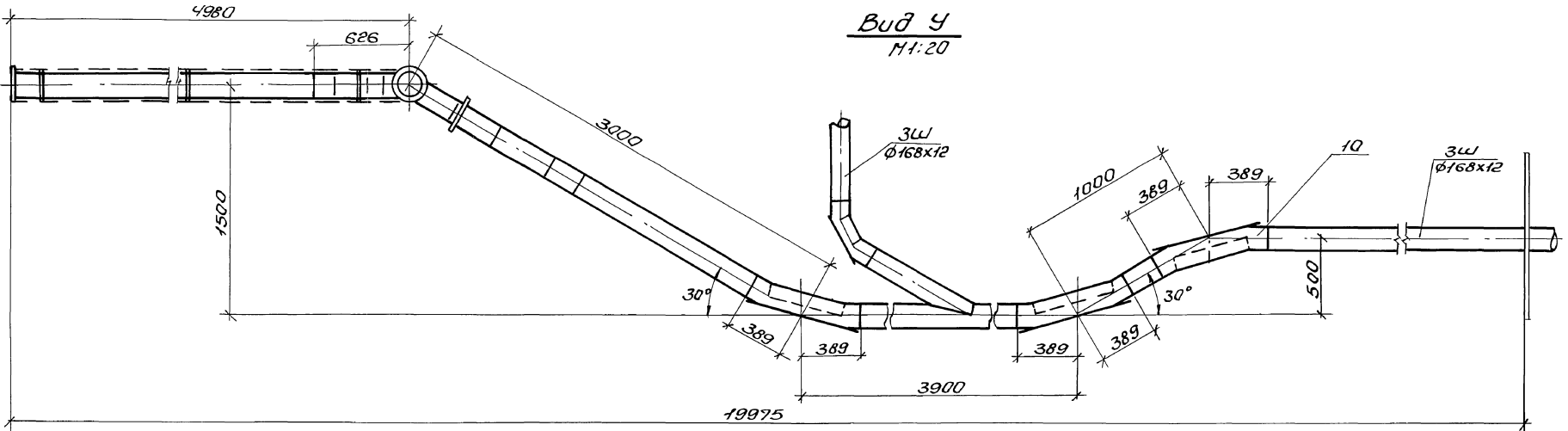

Разрез 12-12
М:20

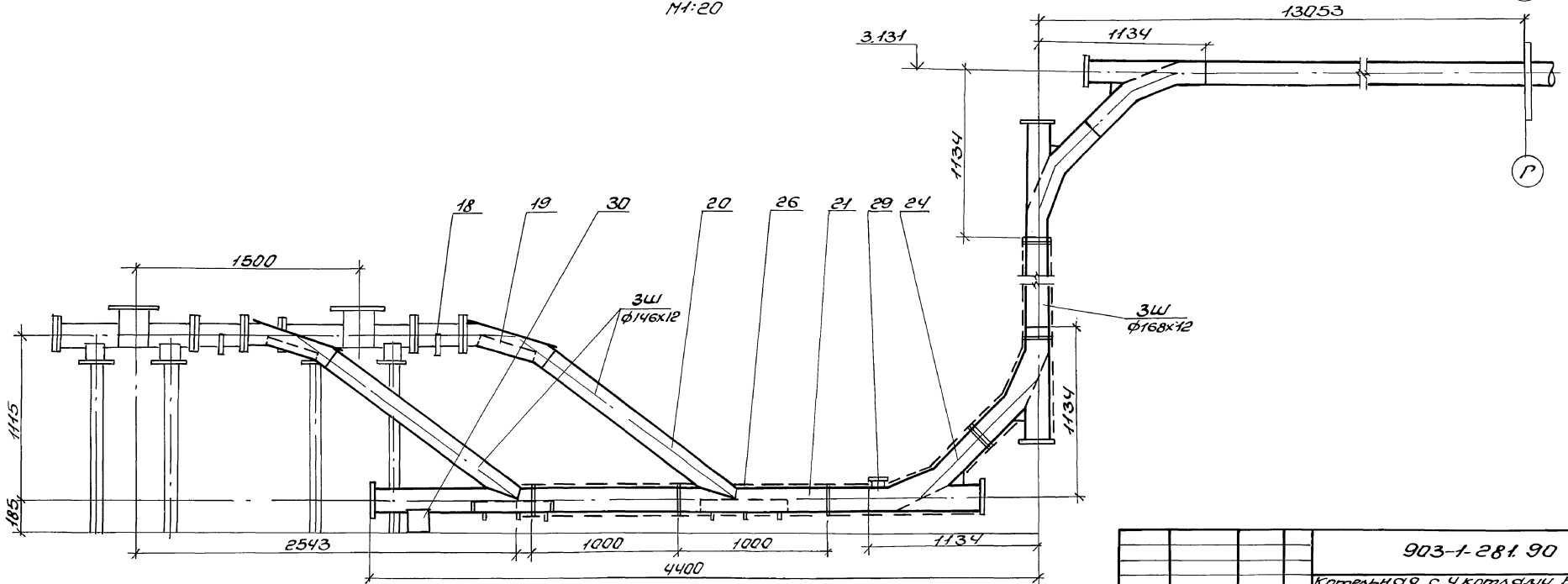

Лист 2 из 5

Привязки:

И.В.№

903-1-281.90 3W			
Котельная с 4 котлами Е-10-1,4Р.			
Золотошакоудаление пневматическое.			
Глобный корпус.		Исполн	Исполн
Золотошакоудаление.		Р	21
Вид У.		Харьковский	
Разрез 12-12.		Сантехпроект	
24566-06 29 формат А2			

Листов 2 из 5

Марка поз.	Обозначение	Наименование	Кол.	Масса ед. кр.	Примечание
A11	Трубопровод золошлакоудаления $t=200^{\circ}\text{C}$; $P=0,08\text{ МПа}$				
1		Трубопровод из стальных бесшовных горячедеролированных труб ГОСТ 8732-78 $\phi 168 \times 12$	1550	46,17	
2	Б15Н119.000 СБ	Получальца	80	0,15	
3	903-1-281.90.3ш.н.л.19	Колена литые стальные под $\angle 45^{\circ}$ $\phi 150$	6	116,0	
4	903-1-281.90.3ш.н.л.20	Колена литые стальные под $\angle 60^{\circ}$ $\phi 150$	1	99,0	
5	ГОСТ 5936-80	Ветка РНВ-1,2	284	1,85	
6	903-1-281.90.3ш.н.л.23	Личек для осмотра трюбопроводов	4	110	
7	903-1-281.90.3ш.н.л.15	Кран пробковый $\phi 150$	8	78,0	
8	903-1-281.90.3ш.н.л.17	Колена сварные под $\angle 60^{\circ}$ $\phi 150$	3	34,0	
9	903-1-281.90.3ш.н.л.18	Колена сварные под $\angle 90^{\circ}$ $\phi 150$	4	61,0	
10	903-1-281.90.3ш.н.л.16	Колена сварные под $\angle 30^{\circ}$ $\phi 150$	6	53,0	
11	903-1-281.90.3ш.н.л.21	Колена литые стальные под $\angle 90^{\circ}$ $\phi 150$	2	75,0	
12	1594-Н ОСТ 34-42-725-85	Блок золощитовый	3	4,0	
13	159-22 ОСТ 34-42-723-85	Подвеска приверная золощитовая с прижимными фланцами $P=1,370$	5	8,0	
14	ОСТ 108.275.69-80 исп. 01	Блок прижимный для опор трюбопроводов	2	17,5	
15	159-40 ОСТ 34-42-723-85	Подвеска прижимная на опорной балке	4	13,0	
16	ТК4-127-90	Штуцер	2		куп3
17	ГОСТ 14911-82	Опора ОПП-2-100-165	15	1,97	

Листов 2 из 5

Марка поз.	Обозначение	Наименование	Кол.	Масса ед. кр.	Примечание
A12	Трубопровод золошлакоудаления $t=450^{\circ}\text{C}$; $P=0,08\text{ МПа}$				
18	903-1-281.90.3ш.н.л.15	Кран пробковый $\phi 125$	1/2	60,0	
19	903-1-281.90.3ш.н.л.16	Колена сборные под $\angle 30^{\circ}$ $\phi 125$	1/2	39,0	
20		Трубопровод из стальных бесшовных горячедеролированных труб ГОСТ 8732-78 $\phi 146 \times 12$	284	39,66	
21		Получальца $\phi 168 \times 12$	75,0	46,17	
22	Б15Н119.000 СБ	Получальца	120	0,15	
23	903-1-281.90.3ш.н.л.22	Пробка контрольная $\phi 50$	2	0,9	
24	903-1-281.90.3ш.н.л.19	Колена литые стальные под $\angle 45^{\circ}$ $\phi 150$	18	116,0	
25	903-1-281.90.3ш.н.л.20	Колена литые стальные под $\angle 60^{\circ}$ $\phi 150$	6	99,0	
26	ГОСТ 5936-80	Ветка РНВ-1,2	364	1,85	
27	ГОСТ 14911-82	Опора ОПП-2-100.140	32	1,62	
28	1594-Н ОСТ 34-42-725-85	Блок золощитовый $P=1,369$	2	4,0	
29	903-1-281.90.3ш.н.л.23	Личек для осмотра трюбопроводов	3	110	
30	ГОСТ 14911-82	Опора ОПП-2-100.165	12	1,97	
A13	Воздухопровод $t=40^{\circ}\text{C}$; $P=0,08\text{ МПа}$				
31		Трубопровод из стальных электросварных труб по ГОСТ 10704-76 $\phi 219 \times 6$	1064	36,6	
32		$\phi 180 \times 6$	3,6	2375	
33		$\phi 133 \times 4$	6,5	1272	
34		$\phi 108 \times 4$	16,3	10,26	
35	903-1-281.90.3ш.н.л.15	Кран пробковый $\phi 200$	6	103,0	
36	Каталог ЦБКЯ	Зайбиджская нормальная с выдвигными шпинделем фланцевая 304 600 $\phi 100$, $P_{\phi}=1,0$	2	39,3	
37	ГОСТ 14911-82	Опора ОПП-2-100.219	8	3,13	

Марка поз.	Обозначение	Наименование	Кол.	Масса ед. кр.	Примечание
38	2194-140 ОСТ 34-42-725-85	Блок золощитовый $P=1,343$	4	4,0	
39	2194-140 ОСТ 34-42-725-85	Блок золощитовый $P=1,072$	4	3,6	
40	ОСТ 108-275.69-80 исп. 01	Блок прижимный для опор трюбопроводов	2	17,5	
41	219-40 ОСТ 34-42-723-85	Подвеска прижимная на опорной балке $P=1,643$	2	13,0	
42	13К4-46-76	Штуцер	3		куп2
43	13К4-1-87	Бобышка	2		куп1
A14	Воздухопровод $t=40^{\circ}\text{C}$; $P=0,08\text{ МПа}$				
44		Трубопровод из стальных электросварных труб по ГОСТ 10704-76 $\phi 133 \times 4$	13,2	1272	
45	13К4-46-76	Штуцер	3		куп2

Привозим:

ИНВ. №

Нач. отд.	Коберченко	И.С.
И. контр.	Григорьевич	
И. спец.	Рыжович	
Рук. гр.	Кривко	
Вед. шиф.	Райкина	

903-1-281.90 3ш

Котельная с 4 котлами Е-10-1,4 Р Золошлакоудаление пневмотическое

Лазный корпус. Золошлакоудаление.

Трубопроводы.

Специпроект

Сарьковский Сибтехпроект