

ТИПОВЫЕ ПРОЕКТНЫЕ РЕШЕНИЯ

400 - 042. 91

УНИФИЦИРОВАННЫЕ ЗДАНИЯ ( МОДУЛИ )  
ПРОИЗВОДСТВЕННОГО НАЗНАЧЕНИЯ ПРОЛЕТОМ  
6; 9; 12 И 15 М ИЗ ЛЕГКИХ МЕТАЛЛИЧЕСКИХ  
КОНСТРУКЦИЙ

СТЕНЫ ИЗ ЛЕГКОБЕТОННЫХ ПАНЕЛЕЙ

А Л Б О М 8.

КЖ.И Строительные изделия. стр. 6...52.

ТИПОВЫЕ ПРОЕКТНЫЕ РЕШЕНИЯ

400 - 042. 91

УНИФИЦИРОВАННЫЕ ЗДАНИЯ ( МОДУЛИ )  
ПРОИЗВОДСТВЕННОГО НАЗНАЧЕНИЯ ПРОЛЕТОМ  
6; 9; 12 И 15 М ИЗ ЛЕГКИХ МЕТАЛЛИЧЕСКИХ  
КОНСТРУКЦИЙ

СТЕНЫ ИЗ ЛЕГКОВЕТОННЫХ ПАНЕЛЕЙ

А Л Б О М 8.

РАЗРАБОТАН:  
ПКИ Башкирский Промстройпроект  
Тулский комплексный отдел

Утвержден и введен в действие  
ПКИ Башкирский Промстройпроект  
Приказ от 25.12.91 г. № 12-91

Зам. директора института  Ю. А. Хайкин.

Главный инженер проекта  Ю. Г. Кондратьев.

ТТР 400-042.91, Альбом 8

## Содержание альбома № 8.

№ № листов	Наименование и обозначение документов. Наименование листа.	стр.
	Содержание альбома	2...5
1	400-042.91-КЖ.И.ПЗ Пояснительная записка.	6
1	-КЖ.И.01 Плита ПГ-2АТ\УТ-1	7
1	-КЖ.И.01СБ Плита ПГ-2АТ\УТ-1. Сборочный чертеж.	8
1	-КЖ.И.02 Плита ПГ-2АТ\УТ-2	9
1	-КЖ.И.02СБ Плита ПГ-2АТ\УТ-2. Сборочный чертеж.	10
1	-КЖ.И.03 Плита ПГ-2АТ\УТ-3	11
1	-КЖ.И.03СБ Плита ПГ-2АТ\УТ-3. Сборочный чертеж.	12
1	-КЖ.И.01РС Ведомость расхода стали на элемент.	13
1-2	-КЖ.И.04 Панель ПС 62,5.9.2,0 - 6.Л-1.1	14...15
	ПС 63.9.2,5 - 6.Л-1.1	
	ПС 63,5.9.3,0 - 6.Л-1.1	
1	-КЖ.И.04СБ Панель ПС 62,5.9.2,0 - 6.Л-1.1	16
	ПС 63.9.2,5 - 6.Л-1.1	
	ПС 63,5.9.3,0 - 6.Л-1.1. Сборочный чертеж.	
1-2	-КЖ.И.05 Панель ПС 62,5.9.2,0 - 6.Л-2.2	17...18
	ПС 63.9.2,5 - 6.Л-2.2	
	ПС 63,5.9.3,0 - 6.Л-2.2	
1	-КЖ.И.05СБ Панель ПС 62,5.9.2,0 - 6.Л-2.2	19
	ПС 63.9.2,5 - 6.Л-2.2	
	ПС 63,5.9.3,0 - 6.Л-2.2. Сборочный чертеж.	

Взамен инв.№

Подпись и дата

Инв.№ подл.

Прибязан

Инв. №

Формат А4

ТПР 400-042.91. АЛЬБОМ 8

## Содержание альбома № 8 (продолжение)

№ № листов	Наименование и обозначение документов. Наименование листа.		стр.
1-2	400-042.91-КЖ.И.06	Панель ПС30.18.2.0 - 6.Л-1 ПС30.18.2.5 - 6.Л-1 ПС30.18.3.0 - 6.Л-1	20...21
1	-КЖ.И.06СБ	Панель ПС30.18.2.0 - 6.Л-1 ПС30.18.2.5 - 6.Л-1 ПС30.18.3.0 - 6.Л-1 . Сборочный чертеж.	22
1-2	-КЖ.И.07	Панель ПС30.18.2.0 - 6.Л-2 ПС30.18.2.5 - 6.Л-2 ПС30.18.3.0 - 6.Л-2	23...24
1	-КЖ.И.07СБ	Панель ПС30.18.2.0 - 6.Л-2 ПС30.18.2.5 - 6.Л-2 ПС30.18.3.0 - 6.Л-2 . Сборочный чертеж.	25
1-2	-КЖ.И.08	Панель ПС30.12.2.0 - 6.Л-1 ПС30.12.2.5 - 6.Л-1 ПС30.12.3.0 - 6.Л-1	26...27
1	-КЖ.И.08СБ	Панель ПС30.12.2.0 - 6.Л-1 ПС30.12.2.5 - 6.Л-1 ПС30.12.3.0 - 6.Л-1 . Сборочный чертеж.	28
1-2	-КЖ.И.09	Панель ПС30.12.2.0 - 6.Л-2 ПС30.12.2.5 - 6.Л-2 ПС30.12.3.0 - 6.Л-2 .	29...30

Взамен инв.№

Подпись и дата  
15.07.2012Инв.№ подл.  
1572

Прибязан

Инв. №

Формат А4

ТПР 400-04.2.91, Альбом 8

## Содержание альбома № 8 (продолжение)

№ № листов	Наименование и обозначение документов. Наименование листа.	стр.
1	400-04.2.91-КЖ.И.09СБ Панель ПС30.12.2,0 - 6.Л-2 ПС30.12.2,5 - 6.Л-2 ПС30.12.3,0 - 6.Л-2. Сборочный чертеж.	31
1-2	-КЖ.И.10 Панель 2ПС17.18.2,0 - Л - 1 2ПС18.18.2,5 - Л - 1 2ПС18.3.18.3,0 - Л - 1	32...33
1	-КЖ.И.10СБ Панель 2ПС17.18.2,0 - Л - 1 2ПС18.18.2,5 - Л - 1 2ПС18.3.18.3,0 - Л - 1. Сборочный чертеж.	34
1-2	-КЖ.И.11 Панель 2ПС17.18.2,0 - Л - 2 2ПС18.18.2,5 - Л - 2 2ПС18.3.18.3,0 - Л - 2	35...36
1	-КЖ.И.11СБ Панель 2ПС17.18.2,0 - Л - 2 2ПС18.18.2,5 - Л - 2 2ПС18.3.18.3,0 - Л - 2. Сборочный чертеж.	37
1-2	-КЖ.И.12 Панель 2ПС17.12.2,0 - Л - 1 2ПС18.12.2,5 - Л - 1 2ПС18.3.12.3,0 - Л - 1	38...39
1	-КЖ.И.12СБ Панель 2ПС17.12.2,0 - Л - 1 2ПС18.12.2,5 - Л - 1 2ПС18.3.12.3,0 - Л - 1. Сборочный чертеж.	40

Взамен инв.№

Подпись и дата  
15.12.11Инв.№ подл.  
1574

Прибязан

Инв. №

Формат А4

ТТР 400-042.91, А/ЛБОМ 8

## Содержание альбома № 8 (окончание)

№ № листов	Наименование и обозначение документов. Наименование листа.		стр.
1-2	400-042.91-КЖ.И.13	Панель 2ПС17.12. 2,0 - Л - 2 2ПС18.12. 2,5 - Л - 2 2ПС18,3.12. 3,0 - Л - 2	41...42
1	-КЖ.И.13СБ	Панель 2ПС17.12. 2,0 - Л - 2 2ПС18.12. 2,5 - Л - 2 2ПС18,3.12. 3,0 - Л - 2 . Сборочный чертеж.	43
1-2	-КЖ.И.14	Панель 2ПС15.18. 2,0 - Л - 1 2ПС15.18. 2,5 - Л - 1 2ПС15.18. 3,0 - Л - 1	44...45
1	-КЖ.И. 14СБ	Панель 2ПС15.18. 2,0 - Л - 1 2ПС15.18. 2,5 - Л - 1 2ПС15.18. 3,0 - Л - 1 . Сборочный чертеж.	46
1-2	-КЖ.И. 15	Панель 2ПС15.12. 2,0 - Л - 1 2ПС15.12. 2,5 - Л - 1 2ПС15.12. 3,0 - Л - 1	47...48
1	-КЖ.И. 15СБ	Панель 2ПС15.12. 2,0 - Л - 1 2ПС15.12. 2,5 - Л - 1 2ПС15.12. 3,0 - Л - 1 . Сборочный чертеж.	49
1-3	-КЖ.И. 02РС	Ведомость расхода стали на элемент.	50...52

Инв.№ подл.	Взамен инв.№
КС-7	А/Л/И/С/М/С/...

Прибязан			
Инв. №			

Формат А4

ТПР 400-042.91, АЛБОМ 8

1. Плиты покрытия, марки которых имеют дополнительные цифровые индексы, отличаются от стандартных наличием дополнительных закладных изделий. Расход стали дан на дополнительные закладные изделия.
2. Стеновые панели, замаркированные дополнительными цифровыми индексами, отличаются от стандартных наличием закладных изделий. Расход стали дан на все закладные изделия.
3. Закладные изделия плит покрытия должны иметь защитное лакокрасочное покрытие из эмали ПФ-115 по ГОСТ 6465-76\* по грунтовке из лака ПФ-170 согласно СНиП 2.03.11-85.
4. Закладные изделия стеновых панелей должны иметь защитное цинковое покрытие толщиной 60мкм, получаемое горячим цинкованием согласно СНиП 2.03.11-85.

Инв.№ подл.	подпись и дата	взвешен инв.№
1001	11.04.1985	

Нач. отд	Кондратьев	<i>[Signature]</i>
Н.контр.	Кондратьев	<i>[Signature]</i>
Зав.гр.	Хруслоба	<i>[Signature]</i>
вед. инж.	Серикова	<i>[Signature]</i>
Инж.	Серикова	<i>[Signature]</i>

ТПР 400-042.91-КЖ.И.Пз

Пояснительная записка

Прибязан			
Инв. №			

Стандия	Лист	Листов
Р	1	1
"Росуралсбострой" ПКИ Башкирский Промстройпроект Тульский филиалский отдел		





Формат А4

ТПР 400-042.91, Альбом 8

### Спецификация элемента

Формат	Зона	Поз.	Обозначение	Наименование	Кол.	Примечание
				<b>Документация</b>		
			400-042.91-КЖ.И.Пз.	Пояснительная записка		
			400-042.91-КЖ.И.01 СБ	Сборочный чертеж		
			ГОСТ 22701.0-77*	Узлы установки закладных изделий		
			400-042.91-КЖ.И.01 РС	Ведомость расхода стали на элемент		
				<b>Сборочные единицы</b>		
			ГОСТ 22701.1-77*	Плита ПГ-2 АТУТ	1	без доп. закл. узд.
				<b>Изделие закладное</b>		Масса ед. кг.
	1		ГОСТ 22701.5-77*	М8	2	1.7

Инв.№ подл.	подпись и дата	взамен инв.№
1774	А.И.Васильев	

Нач. отд	Кондратьев	
Н.контр.	Кондратьев	
Зав.гр.	Хруслоба	
вед. инж.	Серикова	
Инж.	Сидорова	

## ТПР 400-042.91-КЖ.И.01

Плита ПГ-2АТУТ-1

Прибызан			
Инв. №			

Стадия	Лист	Листов
Р	1	1
Росгидроцентр ПКИ Башкирский Проектнопроект Тульский филиал отдел		

Формат А4



ТПР 400-042.91, АЛБОН 8

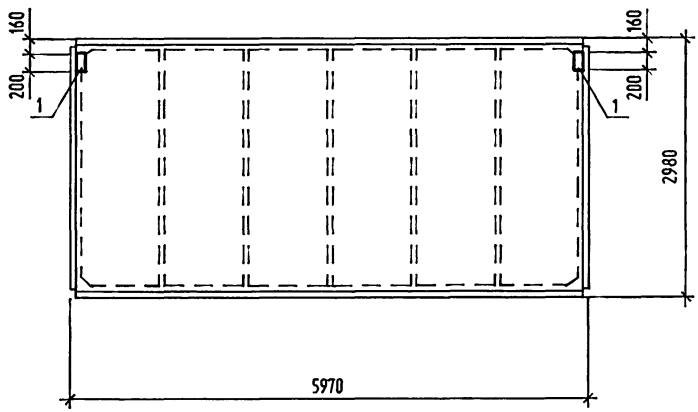

Инд.№	подпись и дата	Изначен инд.№
1074	<i>[Signature]</i> 12.04.12	
Нач. отд	Кондратьев	
Н.контр.	Кондратьев	
Зав.гр.	Хруслоба	
вед. инж.	Серикова	
Инж.	Сидорова	

ТПР 400-042.91-КЖ.И.01СБ

Плита ПГ-2АТУТ-1  
Сборочный чертеж

Приязан		
Инд. № 9		

Стадия	Масса	Масштаб
Р		
Лист 1	Листов 1	
Росуралсибстрой ПКН Башкирский Проектнопроект Тульский комплексный отдел		

Формат А4

ТПР 400-042.91. АЛЬБОМ 8

### Спецификация элемента

Формат	Зона	Поз.	Обозначение	Наименование	Кол.	Примечание
				<b>Документация</b>		
			400-042.91-КЖ.И.Пз.	Пояснительная записка		
			400-042.91-КЖ.И.02 СБ	Сборочный чертёж		
			ГОСТ 22701.0-77*	Узлы установки закладных изделий		
			400-042.91-КЖ.И.01 РС	Ведомость расхода стали на элемент		
				<b>Сборочные единицы</b>		
			ГОСТ 22701.1-77*	Плита ПГ-2АТУТ	1	без доп. закл. узд.
				<b>Изделия закладные</b>		Масса ед. кг.
	1		ГОСТ 22701.5-77*	М9	2	1.25
	2		ГОСТ 22701.5-77*	М8	4	1.7

Инв.№ подл.	подпись и дата	взамен инв.№
157-1	21.09.91. И.И.И.	

Нач. отд.	Кондратьев	<i>[Signature]</i>
Н.контр.	Кондратьев	<i>[Signature]</i>
Зав.гр.	Хрусллова	<i>[Signature]</i>
вед. инж.	Серикова	<i>[Signature]</i>
Инж.	Сидорова	<i>[Signature]</i>

## ТПР 400-042.91-КЖ.И.02

Плита ПГ-2АТУТ-2

Привязан			
Инв. № 0			

Стадия	Лист	Листов
Р	1	1
"Росуралсибстрой" ПКИ Башкирский Проектнопроект Тульский филиал отдел		

Формат А4

ТПР 400-04.2.91, АЛЬБОМ 8

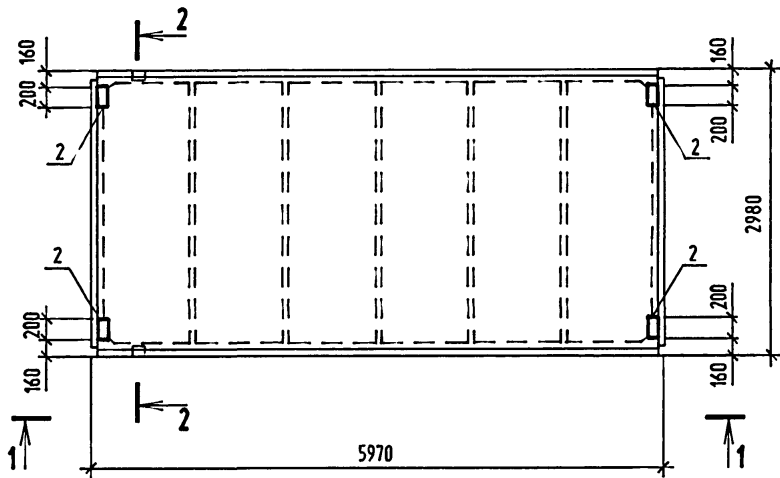

1-1

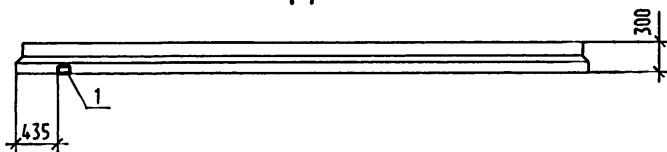

2-2

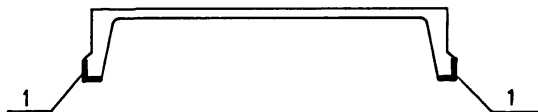

Прибызан	
Инб. №	

Инб.№ подл.	подпись и дата	взамен инб.№
1044	21/09/02	
Нач. отд.	Кондратьев	
Н.контр.	Кондратьев	
Зав.гр.	Хруслова	
вед. инж.	Серикова	
Инж.	Сидорова	

ТПР 400-04.2.91-КЖ.И.02СБ		
Плита ПГ-2АТVТ-2 Сборочный чертеж		
Стадия	Масса	Масштаб
Р		
Лист	1	Листов 1
Росуралсибстрой ПКН Башкирский Проектнопроект Тульский филиалский отдел		

ТПР 400-042.91. Альбом 8

Спецификация элемента

Формат	Зона	Поз.	Обозначение	Наименование	Кол.	Примечание
				Документация		
			400-042.91-КЖ.И.Пэ.	Пояснительная записка		
			400-042.91-КЖ.И.03СБ	Сборочный чертеж		
			ГОСТ 22701.0-77*	Узлы установки закладных изделий		
			400-042.91-КЖ.И.01 РС	Ведомость расхода стали на элемент		
				Сборочные единицы		
			ГОСТ 22701.1-77*	Плита ПГ-2АТVТ	1	без доп. закл. изд.
				Изделие закладное		Масса ед. кг.
	1		ГОСТ 22701.5-77*	М9	2	1.25

Привязан			
Инв. №			

Инв.№ подл.	подпись и дата	измен инв.№
1/74	11.07.81	11.07.81

Нач. отд	Кондратьев	<i>[Signature]</i>
Н.контр.	Кондратьев	<i>[Signature]</i>
Зав.гр.	Хруслова	<i>[Signature]</i>
Вед. инж.	Серикова	<i>[Signature]</i>
Инж.	Сидорова	<i>[Signature]</i>

ТПР 400-042.91-КЖ.И.03

Плита ПГ-2АТVТ-3

Лтадия	Лист	Листов
Р	1	1
"Росуралсбдстрой" ЛКП Башкирский Промстройпроект Тульский филиал отдел		

Формат А4



ТПР 400-042.91. АЛЬБОМ 8

Ведомость расхода стали на элемент , кг

Марка элемента	Изделия закладные								Общий расход	
	Арматура класса			Прокат марки						
	AIII			Вст3кп2						
	ГОСТ5781-82 *		Итого	ГОСТ 103-76 *		ГОСТ 8509-86		Итого		
	Ø10	Ø14		-8x100		L70x8				
ПГ-2АТVТ-1	0.8		0.8	2.6				2.6	3.4	3.4
ПГ-2АТVТ-2	2.22	0.2	2.42	5.2		1.68		6.88	9.3	9.3
ПГ-2АТVТ-3	0.62	0.2	0.82			1.68		1.68	2.5	2.5

Привязан			
Инв. №			

ТПР 400-042.91-КЖ.И.01 РС

Инв.№ подл.	подпись и дата	измен инв.№
1557	11.09.92	1557

Нач. отд	Кондратьев	
Н.контр.	Кондратьев	
Зав.гр.	Хрустова	
Вед. инж.	Серикова	
Инж.	Сидорова	

Ведомость расхода стали  
на элемент

Стадия	Лист	Листов
Р	1	1
"Росуралсудстрой" ЛКП Башкирский Промстройпроект Тульский филиалский отдел		

Формат А4

ТПР 400-042.91. АЛЪБОМ В

Спецификация элемента

Формат	Зона	Поз.	Обозначение	Наименование	Кол.	Примечание
				Документация		
			400-042.91-КЖ.И.Пэ.	Пояснительная записка		
			400-042.91-КЖ.И.04 СБ	Сборочный чертеж		
			1.030.1-1.0-3	Узлы установки закладных изделий		
			400-042.91-КЖ.И.02 РС	Ведомость расхода стали на элемент		
				Переменные данные для исполнения		
				ПС 62,5.9. 2,0-6.Л -1.1		
				Сборочные единицы		
			1.030.1-1.1-1	Панель ПС 62,5.9. 2,0-6.Л-1.	1	без закл. изд.
				Изделие закладное		Масса ед. кг.
	1		1.030.1-1.1-3	M2	2	2.14
	2		1.030.1-1.1-3	M15	5	2.13

Привязан			
Инв. №			

ТПР 400-042.91-КЖ.И.04

Инв.№ подл.	подпись и дата	объяснен инв.№
И.И.И.	И.И.И. 2000.04.04	
Нач. отд.	Кондратьев	
Н.контр.	Кондратьев	
Зав.гр.	Хруслева	
Вед. инж.	Серикова	
Инж.	Серикова	

Панель  
 ПС 62,5.9. 2,0-6.Л-1.1  
 ПС 63.9. 2,5-6.Л-1.1  
 ПС 63,5.9. 3,0-6.Л-1.1

Стадия	Лист	Листов
Р	1	2
"Расуралсибстрой" ПКЯ Башкирский Промстройпроект Тульский комплексный отдел		

Формат А4

ТПР 400-042.91, АЛБСОМ 8

Спецификация элемента

Формат	Зона	Поз.	Обозначение	Наименование	Кол.	Примечание
				ПС 63.9. 25-6Л -11		
				Сборочные единицы		
			1.030.1-1.1-1	Панель ПС 63.9. 2,5-6.Л -1.	1	без закл. изд.
				Изделие закладное		Масса ед. кг.
	1		1.030.1-1.1-3	M2	2	2.14
	2		1.030.1-1.1-3	M15	5	2.13
				ПС 63,5.9. 3,0-6.Л -11		
				Сборочные единицы		
			1.030.1-1.1-1	Панель ПС 63,5.9. 3,0-6.Л -1.	1	без закл. изд.
				Изделие закладное		Масса ед. кг.
	1		1.030.1-1.1-3	M2	2	2.14
	2		1.030.1-1.1-3	M16	5	2.56

Инд.№ подл.	подпись и дата	ИЗМЕН ИНО.№
1544	А.В.Иванов 10/09/06	

Прибязан			
Инд. № 9			

ТПР 400-042.91-КЖ.И.04 Лист 2





ТПР 400-042.91. АЛЬБОМ 8

## Спецификация элемента

Формат	Зона	Поз.	Обозначение	Наименование	Кол.	Примечание
				Документация		
			400-042.91-КЖ.И.Пз.	Пояснительная записка		
			400-042.91-КЖ.И.05СБ	Сборочный чертеж		
			1.030.1-1.0-3	Узлы установки закладных изделий		
			400-042.91-КЖ.И.02РС	Ведомость расхода стали на элемент		
				Переменные данные для исполнения		
				ПС 62.5.9. 2.0-6.Л -2.2		
				Сборочные единицы		
			1.030.1-1.1-1	Панель ПС 62.5.9. 2.0-6.Л -2.	1	без закл. изд.
				Изделие закладное		Масса ед. кг.
	1		1.030.1-1.1-3	M2	2	2.14
	2		1.030.1-1.1-3	M15	5	2.13

Инв.№ подл.	подпись и дата	Обозначен инв.№
1/1	18.04.2012	

Привязан			
Инв. №	9		

ТПР 400-042.91-КЖ.И.05

Нач. отд	Кондратьев	<i>[Подпись]</i>
Н.контр.	Кондратьев	<i>[Подпись]</i>
Зав.гр.	Хруслова	<i>[Подпись]</i>
вед. инж.	Серикова	<i>[Подпись]</i>
Инж.	Серикова	<i>[Подпись]</i>

Панель  
 ПС 62.5.9. 2.0-6.Л-2.2  
 ПС 63.9. 2.5-6.Л-2.2  
 ПС 63.5.9. 3.0-6.Л-2.2

Стадия	Лист	Листов
Р	1	2
"Росатомстрой" (ФН) Балтийский Проектнопроектно Тульский комплексный отдел		

Формат А4

ТТР 400-042.91, АЛБОМ 8

## Спецификация элемента

Формат	Зона	Поз.	Обозначение	Наименование	Кол.	Примечание
				<b>ПС 63.9. 2.5-6Л -2.2</b>		
				Сборочные единицы		
			1.030.1-1.1-1	Панель ПС 63.9. 2.5-6Л -2.	1	без закл. изд.
				Изделие закладное		Масса ед. кг.
	1		1.030.1-1.1-3	M2	2	2.14
	2		1.030.1-1.1-3	M15	5	2.13
				<b>ПС 63.5.9. 3.0-6Л -2.2</b>		
				Сборочные единицы		
			1.030.1-1.1-1	Панель ПС 63.5.9. 3.0-6Л -2.	1	без закл. изд.
				Изделие закладное		Масса ед. кг.
	1		1.030.1-1.1-3	M2	2	2.14
	2		1.030.1-1.1-3	M16	5	2.56

Инд.№ подл.	подпись и дата	значение инд.№
1574	21.09.91. 100%	

Привязан			
Инд. № 9			

ТТР 400-042.91-КЖ.И.05

Лист  
2



ТПР 400-042.91, А/Б/Б/ОМ 8

### Спецификация элемента

Формат	Зона	Поз.	Обозначение	Наименование	Кол.	Примечание
				<b>Документация</b>		
			400-042.91-КЖ.И.Пз.	Пояснительная записка		
			400-042.91-КЖ.И.06 СБ	Сборочный чертеж		
			1.030.1-1-0-3	Узлы установки закладных изделий		
			400-042.91-КЖ.И.02 РС	Ведомость расхода стали на элемент		
				<b>Переменные данные для исполнения</b>		
				<b>ПСЗО.18.2,0-6Л-1</b>		
				Сборочные единицы		
			1.030.1-1.1-1	Панель ПСЗО.18.2,0-6.Л	1	без закл. изд.
				Изделие закладное		Масса ед. кг.
	1		1.030.1-1.1-3	M2	2	2.14

Прибылан			
Инв. N 9			

Инв.№ подл.	подпись и дата	взамен инв.№
1541	21.09.99	1541
Нач. отд	Кондратьев	
Н.контр.	Кондратьев	
Зав.гр.	Хруслова	
вед. инж.	Серикова	
Инж.	Серикова	

### ТПР 400-042.91-КЖ.И.06

Панель  
 ПСЗО. 18. 2,0- 6.Л- 1  
 ПСЗО. 18. 2,5- 6.Л- 1  
 ПСЗО. 18. 3,0- 6.Л- 1

Стадия	Лист	Листов
Р	1	2
Росуралдэстрой (К) Башкирский проекторбпроект Тульский комплексный отдел		

Формат А4

ТПР 400-042.91, АЛББОМ 8

## Спецификация элемента

Формат	Зона	Поз.	Обозначение	Наименование	Кол.	Примечание
				ПС 30.18.2.5-6.Л-1		
				Сборочные единицы		
			1.030.1-1.1-1	Панель ПС 30.18.2.5-6.Л	1	без закл. изд.
				Изделие закладное		Масса ед. кг
	1		1.030.1-1.1-3	M2	2	2.14
				ПС 30.18.3.0-6.Л-1		
				Сборочные единицы		
			1.030.1-1.1-1	Панель ПС 30.18.3.0-6.Л	1	без закл. изд.
				Изделие закладное		Масса ед. кг
	1		1.030.1-1.1-3	M2	2	2.14

Инв.№ подл.	подпись и дата	Обозначен инв.№
7574	<i>А.В.В.А.А.А.</i>	-

Привязан			
Инв. №			

ТПР 400-042.91-КЖ.И.06

Лист  
2

Формат А4

ТПР 400-042.91, Альбом 8

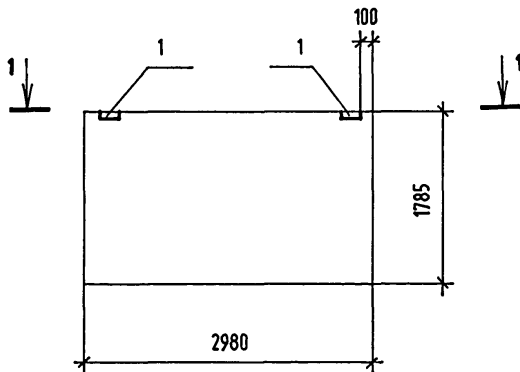

1-1

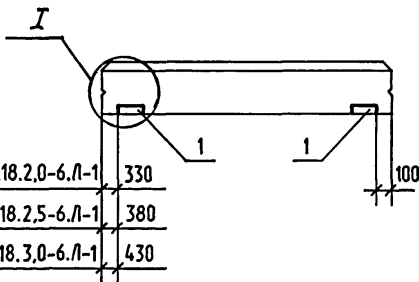

для ПС30.18.2.0-6.Л-1	330
для ПС30.18.2.5-6.Л-1	380
для ПС30.18.3.0-6.Л-1	430

Инв.№ подл.	подпись и дата	взамен инв.№
1177	11/07/18	

Нач. отд.	Кондратьев	<i>[Signature]</i>
Н.контр.	Кондратьев	<i>[Signature]</i>
Зав.гр.	Хруслова	<i>[Signature]</i>
Вед.инж.	Серикова	<i>[Signature]</i>
Инж.	Чарина	<i>[Signature]</i>

Привязан		
Инв. № 2		

ТПР 400-042.91-КЖ.И.06 СБ

панель ПС 30.18.2.0-6. Л-1  
 ПС 30.18.2.5-6. Л-1  
 ПС 30.18.3.0-6. Л-1  
 Сборочный чертёж

Стадия	Масса	Масштаб
Р		
Лист	1	Листов 1
Росуралсбстрой ПКМ Башкирскл Промстройпроект Тульский комплексный отдел		

Формат А4

ТПР 400-042.91. АЛЬБОМ 8

## Спецификация элемента

Формат	Зона	Поз.	Обозначение	Наименование	Кол.	Примечание
				<b>Документация</b>		
			400-042.91-КЖ.И.Пз.	Пояснительная записка		
			400-042.91-КЖ.И.07 СБ	Сборочный чертеж		
			1.030.1-1.0-3	Чэлы установки закладных изделий		
			400-042.91-КЖ.И.02 РС	Ведомость расхода стали на элемент		
				<b>Переменные данные для исполнения</b>		
				<b>ПС 30.18.2.0-6.Л-2</b>		
				Сборочные единицы		
			1.030.1-1.1-1	Панель ПС 30.18.2.0-6.Л	1	без закл. изд.
				Изделие закладное		Масса ед. кг.
	1		1.030.1-1.1-3	M2	2	2.14

Инв.№ подл.	подпись и дата	Изначен инв.№
1574-	18/04/88	

Прибылан		
Инв. № 9		

ТПР 400-042.91-КЖ.И.07

Нач. отд.	Кондратьев			Панель ПС 30.18. 2.0- 6.Л- 2 ПС 30.18. 2.5- 6.Л- 2 ПС 30.18. 3.0- 6.Л- 2	Стандия	Лист	Листов
Н.контр.	Кондратьев				Р	1	2
Зав.гр.	Хрцлова				"Росурлсибстрой" РНИ Башкирский Промстройпроект Туйский филиал		
вед. инж.	Серикова						
Инж.	Серикова						

Формат А4



ТПР 400-042.91, АЛЬБОМ 8

Спецификация элемента

Формат	Зона	Поз.	Обозначение	Наименование	Кол.	Примечание
				ПС 30.18.2.5-6.Л -2		
				Сборочные единицы		
			1.030.1-1.1-1	Панель ПС 30.18.2.5-6.Л	1	без закл. изд.
				Изделие закладное		Масса ед. кг
	1		1.030.1-1.1-3	M2	2	2.14
				ПС 30.18.3.0-6.Л -2		
				Сборочные единицы		
			1.030.1-1.1-1	Панель ПС 30.18.3.0-6.Л	1	без закл. изд.
				Изделие закладное		Масса ед. кг
	1		1.030.1-1.1-3	M2	2	2.14

Инв.№ подл.	подпись и дата	обозначен инв.№
11	И.И.И.И.И.И.И.И.И.	11

Прибызан			
Инв. №			

ТПР 400-042.91-КЖ.И.07 Лист  
2

ТПР 400-042.91, АЛБОМ 8

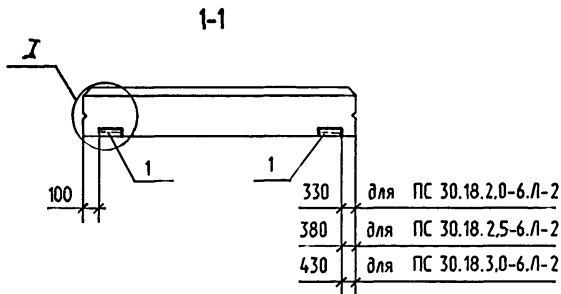
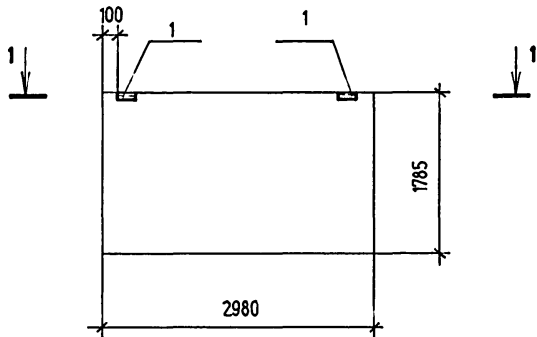

Привязан		
Ив. №		

Ив.№	подпись и дата	взамен инв.№
15/12	21/10/91	АВ/14
Нач. отд.	Кондратьев	<i>[Signature]</i>
Н.контр.	Кондратьев	<i>[Signature]</i>
Заб.гр.	Хруслова	<i>[Signature]</i>
Вед.инж.	Серикова	<i>[Signature]</i>
Инж.	Чарина	<i>[Signature]</i>

ТПР 400-042.91-КЖ.И.07.СБ

Панель ПС 30.18.2.0-6.Л-2  
 ПС 30.18.2.5-6.Л-2  
 ПС 30.18.3.0-6.Л-2  
 Сборочный чертеж

Стадия	Масса	Масштаб
Р		
Лист	1	Листов 1
Госупрострой НИИ Башкирский Промстройпроект Тульский комплексный отдел		

Формат А4

ТПР 400-042.91, Альбом 8

## Спецификация элемента

Формат	Зона	Поз.	Обозначение	Наименование	Кол.	Примечание
				Документация		
			400-042.91-КЖ.И.Пз.	Пояснительная записка		
			400-042.91-КЖ.И.08 СБ	Сборочный чертеж		
			1.030.1-1.0-3	Чзлы установки закладных изделий		
			400-042.91-КЖ.И.02 РС	Ведомость расхода стали на элемент		
				Переменные данные для исполнения		
				ПСЗО. 12.2.0-6.Л-1		
				Сборочные единицы		
			1.030.1-1.1-1	Панель ПСЗО.12.2.0-6.Л	1	без закл. изд.
				Изделие закладное		Масса ед. кг.
	1		1.030.1-1.1-3	M2	2	2.14

Инв.№ подл.	подпись и дата	Обозначен инв.№
№ 44	21.09.92 [подпись]	

Прибылан		
Инв. № 9		

ТПР 400-042.91-КЖ.И.08

Нач. отд.	Кондратьев	[подпись]
Н.контр.	Кондратьев	[подпись]
Зав.гр.	Хруслоба	[подпись]
вед. инж.	Серикова	[подпись]
Инж.	Серикова	[подпись]

Панель  
 ПСЗО. 12. 2.0- 6.Л- 1  
 ПСЗО. 12. 2.5- 6.Л- 1  
 ПСЗО. 12. 3.0- 6.Л- 1

Стадия	Лист	Листов
Р	1	2
"Росуралсидстрой" РИИ Башкирский Проектнопроект Тульский филиал		

Формат А4

ТПР 400-04.2.91, Альбом 8

Спецификация элемента

Формат	Зона	Поз.	Обозначение	Наименование	Кол.	Примечание
				ПС 30.12.2.5-6.Л-1		
				Сборочные единицы		
			1.030.1-1.1-1	Панель ПС 30.12.2.5-6.Л	1	без закл. узд.
				Изделие закладное		Масса ед. кг
	1		1.030.1-1.1-3	M2	2	2.14
				ПС 30.12.3.0-6.Л-1		
				Сборочные единицы		
			1.030.1-1.1-1	Панель ПС 30.12.3.0-6.Л	1	без закл. узд.
				Изделие закладное		Масса ед. кг
	1		1.030.1-1.1-3	M2	2	2.14

Инв.№ подл.	подпись и дата	взамен инв.№
1014	<i>В.В.В.В.</i>	

Привязан			
Инв. №			

ТПР 400-04.2.91-КЖ.И.08 Лист 2

ТПР 400-042.91, АЛБОМ 8

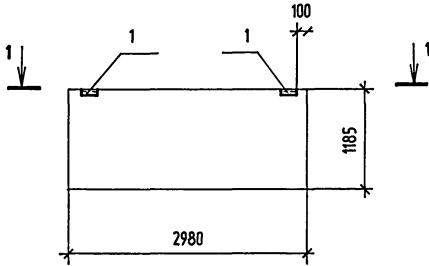

1-1

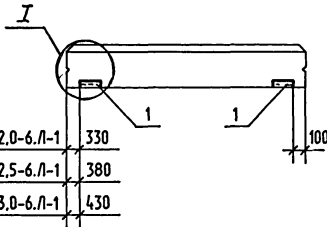

- для ПС30.12.2.0-6.Л-1    330
- для ПС30.12.2.5-6.Л-1    380
- для ПС30.12.3.0-6.Л-1    430

Прибязан		
Инв. №		

Инв.№ подл.	подпись и дата	взачен инв.№
1-1	<i>[Signature]</i>	
Нач. отд.	Кондратьев	
Н.контр.	Кондратьев	
Зав.гр.	Хруслова	
Вед.инж.	Серикова	
Инж.	Чарина	

ТПР 400-042.91-КЖ.И.08СБ

Панель ПС 30.12.2.0-6. Л-1  
 ПС 30.12.2.5-6. Л-1  
 ПС 30.12.3.0-6. Л-1  
 Сборочный чертёж

Стадия	Масса	Масштаб
Р		
Лист	1	Листов 1
Росуралсбстрой ПКН Башкирский Проектстройпроект Тульский филиалский отдел		

Формат А4

ТПР 400-042.91. АЛББОМ 8

## Спецификация элемента

Формат	Зона	Поз.	Обозначение	Наименование	Кол.	Примечание
				Документация		
			400-042.91-КЖ.И.Пэ.	Пояснительная записка		
			400-042.91-КЖ.И.09СБ	Сборочный чертеж		
			1.030.1-1.0-3	Узлы установки закладных изделий		
			400-042.91-КЖ.И.02РС	Ведомость расхода стали на элемент		
				<b>Переменные данные для исполнения</b>		
				<b>ПСЗ0.12.2.0-6.Л-2</b>		
				Сборочные единицы		
			1.030.1-1.1-1	Панель ПСЗ0.12.2.0-6.Л	1	без закл. изд.
				Изделие закладное		Масса ед. кг.
	1		1.030.1-1.1-3	M2	2	2.14

Инв.№ подл.	подпись и дата	значение инв.№
1574	<i>[Подпись]</i> 21.08.92	1574

Прибызан

Инв. № 9

ТПР 400-042.91-КЖ.И.09

Нач. отд.	Кондратьев	<i>[Подпись]</i>
Н.контр.	Кондратьев	<i>[Подпись]</i>
Зав.гр.	Хруслова	<i>[Подпись]</i>
вед. инж.	Серикова	<i>[Подпись]</i>
Инж.	Серикова	<i>[Подпись]</i>

Панель  
 ПСЗ0.12. 2.0- 6.Л- 2  
 ПСЗ0.12. 2.5- 6.Л- 2  
 ПСЗ0.12. 3.0- 6.Л- 2

Стадия	Лист	Листов
Р	1	2

"Росуралсидстрой"  
 ФПИ Башкирский  
 Проектнопроект  
 Тульский филиалский  
 отдел

Формат А4

ТПР 400-042.91. АЛББОМ 8

### Спецификация элемента

Формат	Зона	Поз.	Обозначение	Наименование	Кол.	Примечание
				ПС 30.12.2.5-6.Л -2		
				Сборочные единицы		
			1.030.1-1.1-1	Панель ПС 30.12.2.5-6.Л	1	без закл. узд.
				Изделие закладное		Масса ед. кг
	1		1.030.1-1.1-3	M2	2	2.14
				ПС 30.12.3.0-6.Л -2		
				Сборочные единицы		
			1.030.1-1.1-1	Панель ПС 30.12.3.0-6.Л	1	без закл. узд.
				Изделие закладное		Масса ед. кг
	1		1.030.1-1.1-3	M2	2	2.14

Инв.№ подл.	подпись и дата	Обозначен инв.№
15-84	21/09/96	АВ

Привязан			
Инв. №			

## ТПР 400-042.91-КЖ.И.09

Лист
2

ТПР 400-042.91, Альбом 8

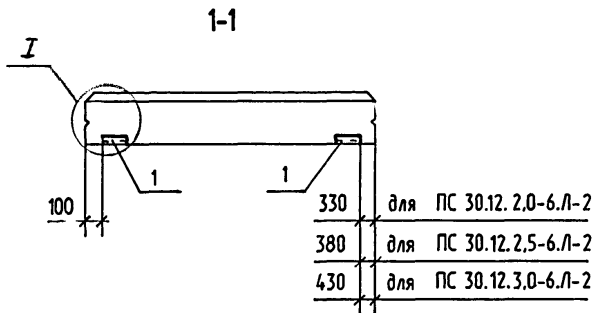
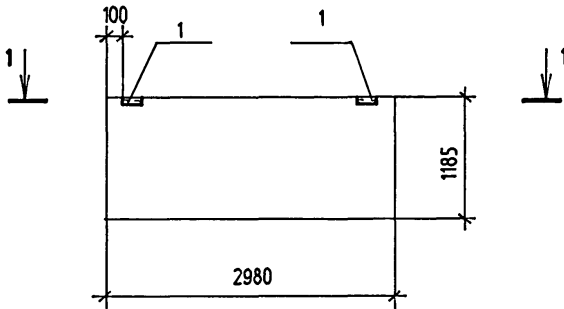

Привязан		
Инв. №		

Инв. подл.	подпись и дата	взамен инв.№			
Нач. отд.	Кондратьев				
Н.контр.	Кондратьев				
Зав.гр.	Хруслоба				
Вед.инж.	Серикова				
Инж.	Чарина				

ТПР 400-042.91-КЖ.И.09СБ				
Панель	ПС 30.12.2.0-6.Л-2	Стадия	Масса	Масштаб
	ПС 30.12.2.5-6.Л-2	Р		
Сборочный чертеж	ПС 30.12.3.0-6.Л-2	Лист	1	Листов
Госудалсбстрои ДПИ Башкирский Проектиропроект Тульский комплексный отдел				

Формат А4



ТПР 400-042.91, А/МБ50М 8

## Спецификация элемента

Формат	Зона	Поз.	Обозначение	Наименование	Кол.	Примечание
				<b>Документация</b>		
			400-042.91-КЖ.И.Пз.	Пояснительная записка		
			400-042.91-КЖ.И.10 СБ	Сборочный чертеж		
			1.030.1-1.0-3	Узлы установки закладных изделий		
			400-042.91-КЖ.И.02РС	Ведомость расхода стали на элемент		
				<b>Перенесенные данные для исполнения</b>		
				<b>2ПС 17.18.2.0- Л-1</b>		
				Сборочные единицы		
			1.030.1-1.1-1	Панель 2ПС 17.18.2.0- Л	1	без закл. узд.
				Изделие закладное		Масса ед. кз.
	1		1.030.1-1.1-3	M2	2	2.14
	2		1.030.1-1.1-3	M11	4	1.36

Инв.№ подл.	подпись и дата	Изначен инв.№
17/1	11.09.91	10/1

Прибязан

Инв. № 9

ТПР 400-042.91-КЖ.И.10

Нач. отд	Кондратьев	
Н.контр.	Кондратьев	
Зав.гр.	Хруслова	
Вед. инж.	Серикова	
Инж.	Серикова	

Панель  
2ПС 17.18.2.0- Л- 1  
2ПС 18.18.2.5- Л- 1  
2ПС 18.3.18.3.0-Л- 1

Стадия	Лист	Листов
Р	1	2

"Расшилстрой"  
К/Я Башкирский  
Промстройпроект  
Тульский комплексный  
отдел

Формат А4

ТТР 400-042.91, АЛЬБОМ 8

## Спецификация элемента

Формат	Зона	Поз.	Обозначение	Наименование	Кол.	Примечание
				<b>2ПС18.18.25-Л-1</b>		
				Сборочные единицы		
			1.030.1-1.1-1	Панель 2ПС18.18.25-Л	1	без закл. изд.
				Изделие закладное		Масса ед. кг.
	1		1.030.1-1.1-3	M2	2	2.14
	2		1.030.1-1.1-3	M11	4	1.36
				<b>2ПС18.3.18.3.0-Л-1</b>		
				Сборочные единицы		
			1.030.1-1.1-1	Панель 2ПС18.3.18.3.0-Л	1	без закл. изд.
				Изделие закладное		Масса ед. кг.
	1		1.030.1-1.1-3	M2	2	2.14
	2		1.030.1-1.1-3	M11	4	1.36

Инв.№ подл.	подпись и дата	Изначен инв.№
1522	10.09.96	1009/6

Прибязан			
Инв. №	9		

ТТР 400-042.91-КЖ.И.10

Лист  
2

ТПР 400-042.91. АЛЬБОМ 8

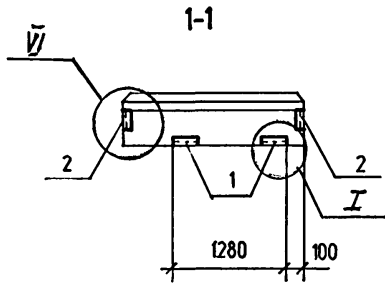
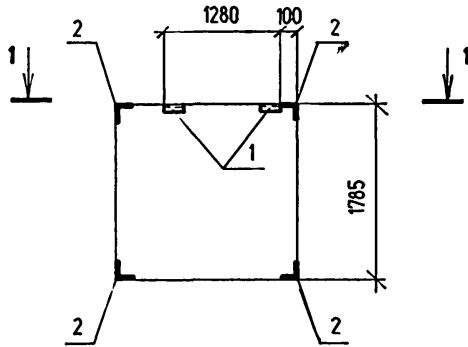

Привязан			
Ив. №			

Ив.№	подл.	подпись и дата	взамен ив.№
1177		21.04.91	АВ/С.
Нач. отд.	Кондратьев	<i>[Signature]</i>	
Н.контр.	Кондратьев	<i>[Signature]</i>	
Зав.гр.	Хриглова	<i>[Signature]</i>	
Вед.инж.	Серикова	<i>[Signature]</i>	
Инж.	Чарина	<i>[Signature]</i>	

ТПР 400-042.91-КЖ.И.10СБ

Панель 2ПС 17. 18. 2.0- Л- 1  
 2ПС 18. 18. 2.5- Л- 1  
 2ПС 18.3.18. 3.0-Л- 1  
 Сборочный чертеж

Стадия	Масса	Масштаб
Р		
Лист 1	Листов 1	
Госуниверсстрой (ИИ) Башкирский Промстройпроект Тульский комплексный отдел		

Формат А4

ТПР 400-042.91, Альбом В

## Спецификация элемента

Формат	Зона	Поз.	Обозначение	Наименование	Кол.	Примечание
				Документация		
			400-042.91-КЖ.И.Пз.	Пояснительная записка		
			400-042.91-КЖ.И.11 СБ	Сборочный чертеж		
			1.030.1-1.0-3	Узлы установки закладных изделий		
			400-042.91-КЖ.И.02 РС	Ведомость расхода стали на элемент		
				Переменные данные для исполнения		
				2ПС 17. 18. 2.0- Л- 2		
				Сборочные единицы		
			1.030.1-1.1-1	Панель 2ПС 17. 18. 2.0- Л	1	без закл. узд.
				Изделие закладное		Масса ед. кг.
	1		1.030.1-1.1-3	M2	2	2.14
	2		1.030.1-1.1-3	M11	4	1.36

Инв.№ подл.	подпись и дата	значение инв.№
1872	<i>С. Серикова</i>	

Прибылан			
Инв. №			

ТПР 400-042.91-КЖ.И.11

Нач. отд	Кондратьев				Панель	Стадия	Лист	Листов
Н.контр.	Кондратьев				2ПС 17. 18. 2.0- Л- 2	Р	1	2
Зав.гр.	Хрцлова				2ПС 18. 18. 2.5- Л- 2	*Расуралидстрой (К) Башкирский Проектнопроект Тюльский комплексный отдел		
вед. инж.	Серикова				2ПС 18,3.18.3.0-Л- 2	Формат А4		
Инж.	Серикова							

ТНР 400-042.91, АЛЬБОМ 8

## Спецификация элемента

Формат	Зона	Поз.	Обозначение	Наименование	Кол.	Примечание
				2ПС18.18.2.5-Л-2		
				Сборочные единицы		
			1.030.1-1.1-1	Панель 2ПС18.18.2.5-Л	1	без закл. изд.
				Изделие закладное		Масса ед. кг.
	1		1.030.1-1.1-3	М2	2	2.14
	2		1.030.1-1.1-3	М11	4	1.36
				2ПС18.3.18.3.0-Л-2		
				Сборочные единицы		
			1.030.1-1.1-1	Панель 2ПС18.3.18.3.0-Л	1	без закл. изд.
				Изделие закладное		Масса ед. кг.
	1		1.030.1-1.1-3	М2	2	2.14
	2		1.030.1-1.1-3	М11	4	1.36

Инв.№ подл.	подпись и дата	значение инв.№
772	10/09/11	10/09/11

Привязан			
Инв. №			

ТНР 400-042.91-КЖ.И.11

Лист  
2

Формат А4

ТПР 400-042.91, АЛБОМ 8

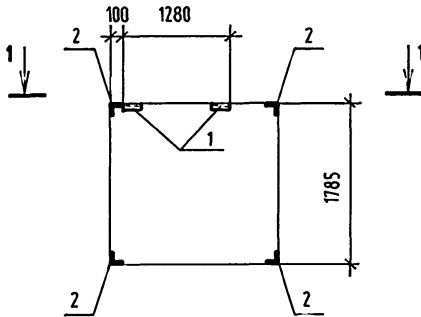

1-1

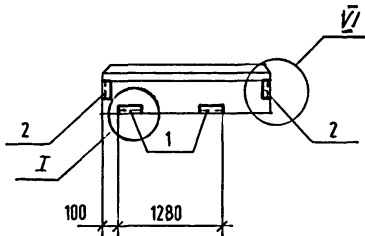

Приязан		
Инв. №		

Инв.№ подл.	подпись и дата	значение инв.№
1-1	11/04/91	11
Нач. отд.	Кондратьев	
Н.контр.	Кондратьев	
Зав.гр.	Хрустова	
Вед.инж.	Серикова	
Инж.	Чарина	

ТПР 400-042.91-КЖ.И.11СБ		
Панель 2ПС 17. 18. 2,0- Л-2 2ПС 18. 18. 2,5- Л-2 2ПС 18,3. 18.3,0-Л-2 Сборочный чертеж		
Стадия	Масса	Масштаб
Р		
Лист	1	Листов 1
Расцралсбстрой ПКИ Башкирский Проектирпроект Тульский комплексный отдел		

Формат А4

ТПР 400-042.91. А/БЛОМ 8

## Спецификация элемента

Формат	Зона	Поз.	Обозначение	Наименование	Кол.	Примечание
				Документация		
			400-042.91-КЖ.И.Пэ.	Пояснительная записка		
			400-042.91-КЖ.И.12 СБ	Сборочный чертеж		
			1.030.1-1.0-3	Узлы установки закладных изделий		
			400-042.91-КЖ.И.02 РС	Ведомость расхода стали на элемент		
				Переменные данные для исполнения		
				2ПС 17. 12. 2.0- Л- 1		
				Сборочные единицы		
			1.030.1-1.1-1	Панель 2ПС 17. 12. 2.0- Л	1	без закл. изд.
				Изделие закладное		Масса ед. кг.
	1		1.030.1-1.1-3	M2	2	2.14
	2		1.030.1-1.1-3	M11	4	1.36

Инв.№ подл.	подпись и дата	Изменен инв.№
177	10/04/1981	

Прибызан

Инв. №

ТПР 400-042.91-КЖ.И.12

Панель

2ПС 17. 12. 2.0- Л- 1

2ПС 18. 12. 2.5- Л- 1

2ПС 18.3.12. 3.0- Л- 1

Стадия

Р

1

2

«Расуралсидстрой»  
 (К) Башкирский  
 Проектировочный  
 Тульский комплексный  
 отдел

Формат А4

ТПР 400-04.2.91. АЛЬБОМ 8

## Спецификация элемента

Формат	Зона	Поз.	Обозначение	Наименование	Кол.	Примечание
				<b>2ПС18.12.2.5-Л-1</b>		
				Сборочные единицы		
			1.030.1-1.1-1	Панель 2ПС18.12.2.5-Л	1	без закл. изд.
				Изделие закладное		Масса ед. кг.
	1		1.030.1-1.1-3	M2	2	2.14
	2		1.030.1-1.1-3	M11	4	1.36
				<b>2ПС18.3.12.3.0-Л-1</b>		
				Сборочные единицы		
			1.030.1-1.1-1	Панель 2ПС18.3.12.3.0-Л	1	без закл. изд.
				Изделие закладное		Масса ед. кг.
	1		1.030.1-1.1-3	M2	2	2.14
	2		1.030.1-1.1-3	M11	4	1.36

Инв.№ подл.	подпись и дата	взачен инв.№
074	С.В.В.В.В.	

Прибязан			
Инв. №			

ТПР 400-04.2.91-КЖ.И.12

Лист

2

Формат А4



ТПР 400-042.91, АЛЬБОМ 8

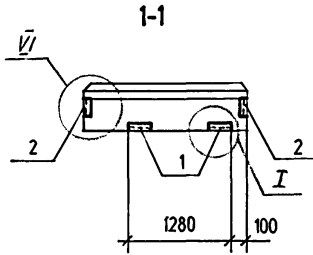
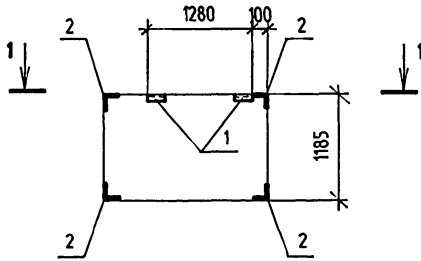

Привязан		
Ив. №		

Ив.№	подпись и дата	взамен ив.№
1	<i>[Signature]</i>	
2		
3		
4		
5		
Ив.№	подл.	Ив.№
1	Нач. отд. Кондратьев <i>[Signature]</i>	
2	Н.контр. Кондратьев <i>[Signature]</i>	
3	Заб. гр. Хрустова <i>[Signature]</i>	
4	Вед. инж. Серикова <i>[Signature]</i>	
5	Инж. Чарина <i>[Signature]</i>	

## ТПР 400-042.91-КЖ.И.12СБ

Панель 2ПС 17.12.2.0-Л-1  
 2ПС 18.12.2.5-Л-1  
 2ПС 18.3.12.3.0-Л-1  
 Сборочный чертёж

Стадия	Масса	Масштаб
Р		
Лист 1	Листов 1	

Росуралсбстрой  
 (ИИ) Башкирским  
 Промстройпроект  
 Тульский комплексный  
 отдел

Формат А4

ТПР 400-042.91, АЛББОМ 8

## Спецификация элемента

Формат	Зона	Поз.	Обозначение	Наименование	Кол.	Примечание
				Документация		
			400-042.91-КЖ.И.Пэ.	Пояснительная записка		
			400-042.91-КЖ.И.13 СБ	Сборочный чертеж		
			1.030.1-1.0-3	Узлы установки закладных изделий		
			400-042.91-КЖ.И.02РС	Ведомость расхода стали на элемент		
				Переменные данные для исполнения		
				2ПС 17. 12. 2.0-Л-2		
				Сборочные единицы		
			1.030.1-1.1-1	Панель 2ПС 17. 12. 2.0-Л	1	без закл. изд.
				Изделие закладное		Масса ед. кг.
	1		1.030.1-1.1-3	M2	2	2.14
	2		1.030.1-1.1-3	M11	4	1.36

Инв.№ подл.	подпись и дата	взамен инв.№
1174	21.09.91	1174

Прибылан		
Инв. № 9		

ТПР 400-042.91-КЖ.И.13

Нач. отд	Кондратьев	<i>[Signature]</i>
Н.контр.	Кондратьев	<i>[Signature]</i>
Зав.гр.	Хруслоба	<i>[Signature]</i>
Вед. инж.	Серикова	<i>[Signature]</i>
Инж.	Серикова	<i>[Signature]</i>

Панель  
 2ПС 17. 12. 2.0-Л-2  
 2ПС 18. 12. 2.5-Л-2  
 2ПС 18.3.12.3.0-Л-2

Стадия	Лист	Листов
Р	1	2
"Росурлестрой" КИ Башкирский Транспропроект Тульский комплексный отдел		

Формат А4

ТПР 400-042.91. АЛБОМ 8

Спецификация элемента

Формат	Зона	Поз.	Обозначение	Наименование	Кол.	Примечание
				2ПС18.12.2.5-Л-2		
				Сборочные единицы		
			1.030.1-1.1-1	Панель 2ПС18.12.2.5-Л	1	без закл. изд.
				Изделие закладное		Масса ед. кг.
	1		1.030.1-1.1-3	М2	2	2.14
	2		1.030.1-1.1-3	М11	4	1.36
				2ПС18.3.12.3.0-Л-2		
				Сборочные единицы		
			1.030.1-1.1-1	Панель 2ПС18.3.12.3.0-Л	1	без закл. изд.
				Изделие закладное		Масса ед. кг.
	1		1.030.1-1.1-3	М2	2	2.14
	2		1.030.1-1.1-3	М11	4	1.36

Инд.№ подл. 8712  
 подпись и дата 21.04.98 ИИЗ  
 взамен инд.№

Привязан

Инд. № 9

ТПР 400-042.91-КЖ.И.13

Лист	2
------	---

ТПР 400-042.91, АЛЬБОМ 8

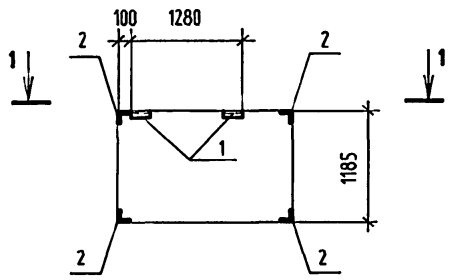

1-1

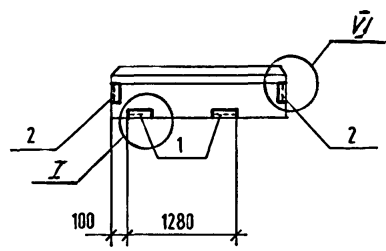

Прибязан		
Инв. №		

Инв.№ подл.	подпись и дата	взам. инв.№
944	12.12.91	13/3

Нач. отд.	Кондратьев	<i>[Signature]</i>
Н.контр.	Кондратьев	<i>[Signature]</i>
Зав.гр.	Хруслова	<i>[Signature]</i>
вед.инж.	Серикова	<i>[Signature]</i>
Инж.	Чарина	<i>[Signature]</i>

ТПР 400-042.91-КЖ.И.13.СБ

Панель 2ПС 17. 12. 2,0- 1-2  
 2ПС18. 12. 2,5- 1-2  
 2ПС18.3.12. 3,0-1-2  
 Сборочный чертеж

Стадия	Масса	Масштаб
Р		
Лист 1		Листов 1
Росгидроцентр ЛПИ Башкирск Проектно-проект Тульский крепостной отдел		

Формат А4

ТПР 400-042.91. АЛЬБОМ В

### Спецификация элемента

Формат	Зона	Поз.	Обозначение	Наименование	Кол.	Примечание
				<b>Документация</b>		
			400-042.91-КЖ.И.Пэ.	Пояснительная записка		
			400-042.91-КЖ.И.14 СБ	Сборочный чертеж		
			1.030.1-1.0-3	Узлы установки закладных изделий		
			400-042.91-КЖ.И.02 РС	Ведомость расхода стали на элемент		
				<b>Переменные данные для исполнения</b>		
				<b>2ПС 15.18.2.0- Л-1</b>		
				Сборочные единицы		
			1.030.1-1.1-1	Панель 2ПС 15.18.2.0- Л	1	без закл. узд.
				Изделие закладное		Масса ед. кг.
	1		1.030.1-1.1-3	M2	2	2.14
	2		1.030.1-1.1-3	M11	4	1.36

Прибытан			
Инв. №			

ТПР 400-042.91-КЖ.И.14

Инв.№ подл. 1577  
 подпись и дата. 10.03.91

Нач. отд	Кондратьев	<i>[Signature]</i>
Н.контр.	Кондратьев	<i>[Signature]</i>
Зав.гр.	Хруслоба	<i>[Signature]</i>
Вед. инж.	Серикоба	<i>[Signature]</i>
Инж.	Серикоба	<i>[Signature]</i>

Панель  
 2ПС 15.18.2.0- Л- 1  
 2ПС 15.18.2.5- Л- 1  
 2ПС 15.18.3.0-Л- 1

Стадия	Лист	Листов
Р	1	2

Росуралсидстрой  
 (К) Башкирский  
 Проектировочный  
 Тульский комплексный  
 отдел

ТТР 400-042.91. Альбом 8

## Спецификация элемента

Формат	Зона	Поз.	Обозначение	Наименование	Кол.	Примечание
				<b>2ПС 15.18.25-Л-1</b>		
				Сборочные единицы		
			1.030.1-1.1-1	Панель 2ПС15.18.25-Л	1	без закл. изд.
				Изделие закладное		Масса ед. кг.
	1		1.030.1-1.1-3	M2	2	2.14
	2		1.030.1-1.1-3	M11	4	1.36
				<b>2ПС 15.18.3.0-Л-1</b>		
				Сборочные единицы		
			1.030.1-1.1-1	Панель 2ПС15.18.3.0-Л	1	без закл. изд.
				Изделие закладное		Масса ед. кг.
	1		1.030.1-1.1-3	M2	2	2.14
	2		1.030.1-1.1-3	M11	4	1.36

Инв.№ подл.	подпись и дата	Обозначен инв.№
1874	<i>10/29/91 К.И.И.И.</i>	

Привязан			
Инв. №			

ТТР 400-042.91-КЖ.И.14

Лист  
2

ТПР 400-042.91, АЛБОМ 8

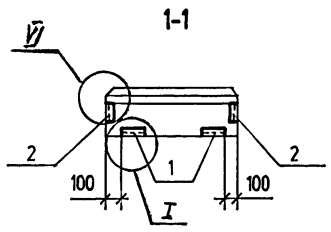
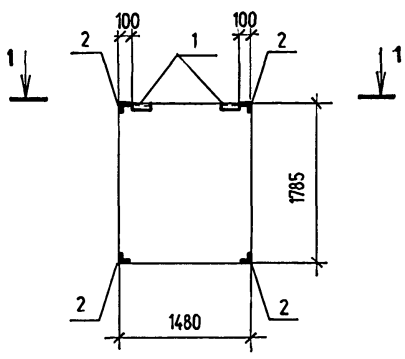

Привязан			
Инв. №			

Инв. подл.	подпись и дата	взамен инв.№
	<i>Иванов</i>	
Нач. отд.	Кондрачев	<i>Кондрачев</i>
Н.контр.	Кондрачев	<i>Кондрачев</i>
Зав.гр.	Хруслова	<i>Хруслова</i>
вед.инж.	Серикова	<i>Серикова</i>
Инж.	Чарина	<i>Чарина</i>

ТПР 400-042.91-КЖ.И.14 СБ		
Панель 2ПС 15.18.2.0-Л-1 2ПС 15.18.2.5-Л-1 2ПС 15.18.3.0-Л-1 Сборочный чертеж		
Стадия	Масса	Масштаб
Р		
Лист	1	Листов 1
Госуниверситет (НИ) Башкирский Проектировочный Тульский комплексный отдел		

Формат А4

ТПР 400-04.2.91, Альбом В

### Спецификация элемента

Формат	Зона	Поз.	Обозначение	Наименование	Кол.	Примечание
				<b>Документация</b>		
			400-04.2.91-КЖ.И.Пз.	Пояснительная записка		
			400-04.2.91-КЖ.И.15 СБ	Сборочный чертёж		
			1.030.1-1.0-3	Узлы установки закладных изделий		
			400-04.2.91-КЖ.И.02РС	Ведомость расхода стали на элемент		
				<b>Переменные данные для исполнения</b>		
				2ПС 15. 12. 2.0- Л- 1		
				Сборочные единицы		
			1.030.1-1.1-1	Панель 2ПС 15. 12. 2.0- Л	1	без закл. узд.
				Изделие закладное		Масса ед. кг.
	1		1.030.1-1.1-3	М2	2	2.14
	2		1.030.1-1.1-3	М11	4	1.36

Инд.Н. подл.	подпись и дата	И.И.И.И.И.И.
Инд.Н. подл.	И.И.И.И.И.И.	И.И.И.И.И.И.

<b>Привязан</b>		
Инд. N 9		

## ТПР 400-04.2.91-КЖ.И.15

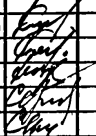
Нач. отд.	Кондратьев		Панель	Стадия	Лист	Листов
Н.контр.	Кондратьев		2ПС 15. 12. 2.0- Л- 1	Р	1	2
Зав.зр.	Хруслоба		2ПС 15. 12. 2.5- Л- 1	"Росатомстрой" ФГУ Башкирский Проектпроект Тульский комплексный отдел		
Вед. инж.	Серикова		2ПС 15. 12. 3.0-Л- 1	Формат А4		
Инж.	Серикова					



ТТР 400-04.2.91, АЛЬБОМ 8

## Спецификация элемента

Формат	Зона	Поз.	Обозначение	Наименование	Кол.	Примечание
				2ПС 15.12.2,5-Л-1		
				Сборочные единицы		
			1.030.1-1.1-1	Панель 2ПС15.12.2,5-Л	1	без закл. изд.
				Изделие закладное		Масса ед. кг.
	1		1.030.1-1.1-3	М2	2	2.14
	2		1.030.1-1.1-3	М11	4	1.36
				2ПС 15.12.3,0-Л-1		
				Сборочные единицы		
			1.030.1-1.1-1	Панель 2ПС15.12.3,0-Л	1	без закл. изд.
				Изделие закладное		Масса ед. кг.
	1		1.030.1-1.1-3	М2	2	2.14
	2		1.030.1-1.1-3	М11	4	1.36

Инд.№ подл.	подпись и дата	взамен инд.№
1574	11/09/81	1024

Привязан			
Инд. №			

ТТР 400-04.2.91-КЖ.И.15

Лист  
2

Формат А4

ТПР 400-04.2.91. АЛЬБОМ 8

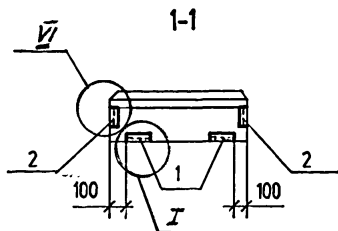
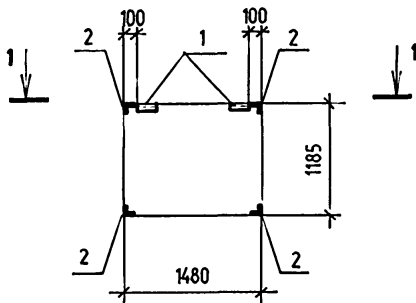

Привязан		
Ив. №		

Ив.№	подл.	подпись и дата	взамен ив.№
1574		<i>В.И.И.</i>	
	Нач. отд	Кондратьев	<i>Кондратьев</i>
	Н.контр.	Кондратьев	<i>Кондратьев</i>
	Заб.гр.	Хрушлова	<i>Хрушлова</i>
	вед.инж.	Серикова	<i>Серикова</i>
	Инж.	Чарина	<i>Чарина</i>

# ТПР 400-04.2.91-КЖ.И.15 СБ

Панель 2ПС 15.12.2.0- Л- 1  
 2ПС 15.12.2.5- Л- 1  
 2ПС 15.12.3.0-Л- 1  
 Сборочный чертеж

Стадия	Масса	Масштаб
Р		
Лист 1	Листов 1	

Росуралсбстрой  
 НИИ Башкирский  
 Промстройпроект  
 Тульский комплексный  
 отдел

ТПР 400-04.91. АЛБМОН 8

Ведомость расхода стали на элемент , кг

Марка элемента	Изделия закладные								Общий расход	
	Арматура класса			Прокат марки				Всего		
	AIII			Вст3кп2		Вст3пс6-1				
	ГОСТ5781-82*		Итого	ГОСТ 8509-86		ГОСТ 19903-74*				Итого
	Ø10			Л63х6		-6х60	-8х100			
ПС 62.5.9. 2.0-6.Л-1.1	5.7		5.7	2.74		1.12	5.35	9.21	14.91	14.91
ПС 62.5.9. 2.0-6.Л-2.2	5.7		5.7	2.74		1.12	5.35	9.21	14.91	14.91
ПС 30.18.2.0-6.Л-1	0.4		0.4	2.74		1.12		3.86	4.26	4.26
ПС 30.18.2.0-6.Л- 2	0.4		0.4	2.74		1.12		3.86	4.26	4.26
ПС 63.9. 2.5-6.Л-1.1	5.7		5.7	2.74		1.12	5.35	9.21	14.91	14.91
ПС 63.9. 2.5-6.Л- 2.2	5.7		5.7	2.74		1.12	5.35	9.21	14.91	14.91
ПС 30.18.2.5-6.Л-1	0.4		0.4	2.74		1.12		3.86	4.26	4.26
ПС 30.18.2.5-6.Л- 2	0.4		0.4	2.74		1.12		3.86	4.26	4.26
ПС 63.5.9.3.0-6.Л-1.1	6.3		6.3	2.74		1.12	6.9	10.76	17.06	17.06
ПС 63.5.9.3.0-6.Л-2.2	6.3		6.3	2.74		1.12	6.9	10.76	17.06	17.06
ПС 30.18.3.0-6.Л-1	0.4		0.4	2.74		1.12		3.86	4.26	4.26
ПС 30.18.3.0-6.Л- 2	0.4		0.4	2.74		1.12		3.86	4.26	4.26

Прибылан		
Инв. N 9		

ТПР 400-04.91-КЖ.И.02 РС

Имя и подл.	подпись и дата	Имя и подл.	Имя и подл.
			Имя и подл.
			Имя и подл.
			Имя и подл.
			Имя и подл.

Ведомость расхода стали  
на элемент

Стация	Лист	Листов
Р	1	3
"Росиндустстрой" КЖ Башкирский Промстройтрест Туйский котельный отдел		

ТТР 400-042.91. АЛЬБОМ 8

## Ведомость расхода стали на элемент , кг

Марка элемента	Изделия закладные								Общий расход	
	Арматура класса			Прокат марки				Всего		
	АIII			ВстЗкп2		ВстЗпс6-1				
	ГОСТ5781-82 *		Итого	ГОСТ 8509-86		ГОСТ 19903-74*		Итого		
	Ø10			Л63х6		-6х60	-8х100			
ПС 30.12.2.0-6.Л-1	0.4		0.4	2.74		1.12		3.86	4.26	4.26
ПС 30.12. 2.0-6.Л-2	0.4		0.4	2.74		1.12		3.86	4.26	4.26
2ПС 17.18.2.0-Л- 1	2.16		2.16	6.42		1.12		7.54	9.7	9.7
2ПС 17.18.2.0-Л-2	2.16		2.16	6.42		1.12		7.54	9.7	9.7
ПС 30.12.2.5-6.Л-1	0.4		0.4	2.74		1.12		3.86	4.26	4.26
ПС 30.12.2.5-6.Л-2	0.4		0.4	2.74		1.12		3.86	4.26	4.26
2ПС18.18.2.5-Л- 1	2.16		2.16	6.42		1.12		7.54	9.7	9.7
2ПС18.18.2.5-Л- 2	2.16		2.16	6.42		1.12		7.54	9.7	9.7
ПС 30.12. 3.0-6.Л-1	0.4		0.4	2.74		1.12		3.86	4.26	4.26
ПС 30.12. 3.0-6.Л-2	0.4		0.4	2.74		1.12		3.86	4.26	4.26
2ПС18.3.18. 3.0-Л- 1	2.16		2.16	6.42		1.12		7.54	9.7	9.7
2ПС18.3.18. 3.0-Л- 2	2.16		2.16	6.42		1.12		7.54	9.7	9.7

Инв.№ подл.	подпись и дата	Изменен инв.№
Б/4	И.И.И.И.И.И.	-

Привязан			
Инв. №			

ТТР 400-042.91-КЖ.И.02РС

Лист

2

ТПР 400-042.91. АЛЬБОМ 8

## Ведомость расхода стали на элемент , кг

Марка элемента	Изделия закладные								Общий расход	
	Арматура класса			Прокат марки				Всего		
	АIII			Вст3кп2		Вст3лс6-1				
	ГОСТ5781-82 *		Итого	ГОСТ 8509-86		ГОСТ 19903-74*				Итого
	Ø10			Л63х6		-6х60	-8х100			
2ПС 17.12. 2.0-Л- 1	2.16		2.16	6.42		1.12		7.54	9.7	9.7
2ПС 17.12. 2.0-Л- 2	2.16		2.16	6.42		1.12		7.54	9.7	9.7
2ПС 15. 18. 2.0-Л- 1	2.16		2.16	6.42		1.12		7.54	9.7	9.7
2ПС 15. 12. 2.0-Л- 1	2.16		2.16	6.42		1.12		7.54	9.7	9.7
2ПС18.12. 2.5- Л- 1	2.16		2.16	6.42		1.12		7.54	9.7	9.7
2ПС 18.12. 2.5-Л- 2	2.16		2.16	6.42		1.12		7.54	9.7	9.7
2ПС15.18.2.5- Л- 1	2.16		2.16	6.42		1.12		7.54	9.7	9.7
2ПС15.12.2.5- Л- 1	2.16		2.16	6.42		1.12		7.54	9.7	9.7
2ПС18,3.12. 3,0-Л- 1	2.16		2.16	6.42		1.12		7.54	9.7	9.7
2ПС18,3.12. 3,0-Л- 2	2.16		2.16	6.42		1.12		7.54	9.7	9.7
2ПС 15.18. 3,0-Л- 1	2.16		2.16	6.42		1.12		7.54	9.7	9.7
2ПС 15.12. 3,0-Л- 1	2.16		2.16	6.42		1.12		7.54	9.7	9.7

Инв.№ подл.	подпись и дата	Изначен инв.№
1574	2.09.91. А.В.В.	

Привязан		
Инв. №		

ТПР 400-042.91-КЖ.И.02РС

Лист  
3