

Изменение № 1 ГОСТ 23294—78 Штампы универсально-переналаживаемые поэлементной штамповки для пробивки прямоугольных пазов. Конструкция и основные размеры

Постановлением Государственного комитета СССР по стандартам от 30.05.85 № 1540 срок введения установлен

с 01.01.86

Наименование стандарта. Заменить слово: «parametres» на «dimensions».

Пункт 3 после слов «штампующих элементов» дополнить словами: «код ОКП, контрольное число (КЧ) штампов»; таблицу дополнить графами:

(Продолжение см. с. 66)

(Продолжение изменения к ГОСТ 23294—78)

Обозначение штампа	Код ОКП	КЧ	Тип
1540—0001	39 6334 0001	01	1
1540—0002	39 6334 0002	00	2

(Продолжение см. с. 67)

(Продолжение изменения к ГОСТ 23294—78)

Пункт 4. Заменить ссылку: СТ СЭВ 144—75 на ГОСТ 25347—82.

Пункт 7. Чертеж 2. Подрисуночная подпись. Заменить ссылки: ГОСТ 1491—72 на ГОСТ 1491—80, ГОСТ 11738—72 на ГОСТ 11738—84;

чертеж 3. Вид сверху. Заменить размер: 432 на 477,5;

подрисуночная подпись. Заменить ссылки: ГОСТ 18787—73 на ГОСТ 18787—80, ГОСТ 13119—75 на ГОСТ 13119—81, ГОСТ 18876—73 на ГОСТ 18816—80, ГОСТ 11738—72 на ГОСТ 11738—84.

Приложение. Чертеж 1 заменить новым:

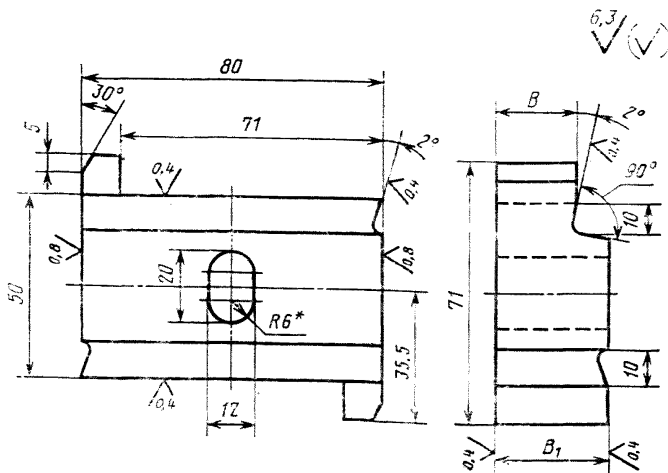

Черт. 1

(Продолжение см. с. 68)

(Продолжение изменения к ГОСТ 23294—78)

Чертеж 2. Линию — выноску обозначить стрелкой:

Место испытания ↗
твёрдости

Пункт 4. Заменить ссылку: СТ СЭВ 144—75 на ГОСТ 25347—82.

Пункт 5. Заменить слова: «Отклонение от параллельности» на «Допуск параллельности».

(ИУС № 8 1985 г.)