

Изменение № 1 ГОСТ 6948—81 Пенообразователь ПО-1. Технические условия
Утверждено и введено в действие Постановлением Государственного комитета СССР по стандартам от 09.04.87 № 1191

Дата введения 01.09.87

Под наименованием стандарта проставить код: ОКП 02 5884 0100.

Пункт 1.2. Заменить ссылку: ГОСТ 11547—76 на ГОСТ 11547—80.

Пункт 1.3. Таблица. Заменить ссылку: ГОСТ 33—66 на ГОСТ 33—82; пункты 5, 6, 7 изложить в новой редакции; дополнить пунктом — 12:

Наименование показателя	Норма	Метод испытания
5. Устойчивость пены, с, не менее	270	По п. 4.4
6. Водородный показатель (рН) концентрата	7,0—9,0	По п. 4.5
7. Плотность при 20 °С, кг/м ³ , не менее	1,1	По ГОСТ 18995.1—73
12. Показатель смачивающей способности 4 %-ного (по объему) водного раствора, с, не более	9,0	По п. 4.10

примечание изложить в новой редакции: «Примечание. Норма по показателю 12 факультативна до 01.01.88».

Пункт 2.5 изложить в новой редакции: «2.5. Пенообразователь ПО-1 является биологически жестким продуктом, слив которого запрещен в водоемы и сточные воды».

Пункты 3.2, 4.1. Заменить ссылку: ГОСТ 2517—80 на ГОСТ 2517—85.

Пункт 4.2. Заменить слова: «типа ПХ, диаметром 30 мм по ГОСТ 10515—75» на «типа П-1—30—250 ХС по ГОСТ 25336—82».

Пункт 4.3 изложить в новой редакции:

«4.3. Определение наличия осадка

Предварительно отфильтрованный под вакуумом через стеклоткань при 20—40 °С пенообразователь заливают в цилиндр вместимостью 250—500 см³ (ГОСТ 1770—74) и выдерживают при (3±2) °С в течение 24 ч».

Пункты 4.4, 4.4.2. Заменить слова: «стойкости пены» на «устойчивости пены», «стойкость пены» на «устойчивость пены».

Пункт 4.5. Заменить слова: «рН среды» на «водородный показатель (рН) концентрата».

Пункт 4.7. Заменить ссылку: ГОСТ 33—66 на ГОСТ 33—82.

Пункт 4.8.1. Второй абзац. Заменить слово: «(чертеж)» на (черт. 1)»;

шестой абзац. Заменить слова: «типа РМ-1,60 ГУЗ по ГОСТ 13045—81» на «типа РМ по ГОСТ 13045—81 с верхним пределом измерения по воздуху 1,6 м³/ч»;

седьмой абзац. Заменить слова: «типа РМ-0,016 ЖУЗ по ГОСТ 13045—81» на «типа РМ по ГОСТ 13045—81 с верхним пределом измерения по воде 0,016 м³/ч»;

восьмой абзац. Заменить слова: «по ГОСТ 2405—72 с диапазоном 0—5,0·10² кПа» на «по ГОСТ 2405—80 с верхним пределом измерения 10 мПа класса точности 2,5»;

тринадцатый абзац изложить в новой редакции: «Весы типа ВЛКТ-500 г-М 4 класса по ГОСТ 24104—80, с погрешностью взвешивания не более 20 мг»; семнадцатый абзац. Заменить ссылку: ГОСТ 5.395—80 на ГОСТ 25828—83.

Пункт 4.9.1. Девятый абзац изложить в новой редакции: «Манометр по ГОСТ 2405—80 с верхним пределом измерения 10 мПа класса точности 2,5»;

десятый абзац. Заменить ссылку: ГОСТ 2874—73 на ГОСТ 2874—82.

Раздел 4 дополнить пунктом — 4.10—4.10.3:

(Продолжение см. с. 46)

«4.10. Определение показателя смачивающей способности

4.10.1. Аппаратура, материалы

Установка для проведения испытания (черт. 2).

Фильтр из бумажной суровой ткани (в один слой) артикул 4820, вырезанный в виде круга диаметром не менее 34 мм;

Секундомер по ГОСТ 5072—79, 3-го класса точности;

Пипетка 6—2—10 по ГОСТ 20292—74.

4.10.2. Проведение испытания

Между цилиндрической и конической секциями цилиндра устанавливают фильтр и укрепляют цилиндр на лабораторном штативе. Отмеряют пипеткой 10 см^3 4%-ного (по объему) раствора пенообразователя и заливают его в стаканчик. Быстро выливают раствор из стаканчика в цилиндр, включают секундомер и фиксируют время появления первой капли, которое характеризует смачивающую способность раствора.

Не допускается повторное использование фильтров и рабочих растворов.

4.10.3. Обработка результатов

За результат испытания принимают среднее арифметическое результатов трех последовательных определений.

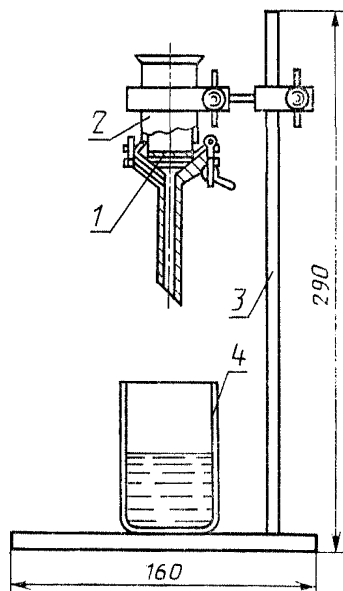

1—тканевый фильтр, установленный в цилиндре; 2—полый двухсекционный цилиндр с коническим дном; 3—лабораторный штатив; 4—стаканчик для взвешивания по ГОСТ 25336—82».

Черт. 2

Пункт 5.1. Заменить ссылку: ГОСТ 1510—76 на ГОСТ 1510—84.

Пункт 6.2. Второй абзац исключить.

Стандарт дополнить разделом — 7:

(Продолжение см. с. 47)

(Продолжение изменения к ГОСТ 6948—81)

«7. Указания по применению

«7.1. Объемная концентрация рабочего раствора для получения пены на пресной воде с жесткостью 7—10 мг.эquiv.дм⁻³ — 6 %, 10—30 мг.эquiv.дм⁻³ — 9 %, для получения смачивателя — 4 %.

(Продолжение см. с. 48)

(Продолжение изменения к ГОСТ 6948—81)

7.2. Нормативная интенсивность подачи рабочего раствора при тушении бензина пеной средней кратности $0,08 \text{ дм}^3/\text{м}^2\cdot\text{с}$.

7.3. По истечении гарантийного срока хранения пенообразователь перед применением должен быть проверен на соответствие требованиям настоящего стандарта».

(ИУС № 7 1987 г.)